

РАБОТНИЦА

5/86



БОЛЬШИЕ ПЛАНЫ НА БУДУЩЕЕ
У МАЛЯРА ТРЕСТА № 52 ИЗ г. ВЕЛИКИХ ЛУК
ВАЛЕНТИНЫ АЛЕКСЕЕВНЫ ПАНОВОЙ (СЛЕВА)
И У ТКАЧИХИ ТЕКСТИЛЬНОГО КОМБИНАТА
ИЗ г. ГУСЬ-ХРУСТАЛЬНОГО
ТАТЬЯНЫ АЛЕКСЕЕВНЫ БАГРОВОЙ.
ОНИ ВСТРЕТИЛИСЬ И ПОДРУЖИЛИСЬ В МОСКВЕ,
НА XXVII ПАРТИЙНОМ СЪЕЗДЕ.



Пролетарии всех стран, соединяйтесь!

РАБОТНИЦА

Ежемесячный общественно-политический и литературно-художественный журнал

ОСНОВАН 8 МАРТА 1914 ГОДА
МАЙ 1986
МОСКВА ● ИЗДАТЕЛЬСТВО ЦК КПСС
«ПРАВДА»

В НОМЕРЕ:

МОЙ ТРУДОВОЙ ПЕРВОМАЙ	2
ПРОСТО ВСТАТЬ И СКАЗАТЬ	5
ДЕТСКИЙ САД ДЛЯ ГРУППЫ РИСКА	8
РАБОЧАЯ ИНИЦИАТИВА	10
Рассказ ФОТОГРАФ ПРИЕХАЛ	11
Проблема номера ЗАКАЗЧИК, КОТОРЫЙ НЕ НУЖЕН	14
Что может женсовет ТАКОЙ У НИХ ХАРАКТЕР	16
Командировка по тревожному письму ОПАСНЫЙ СИНДРОМ	18
ДОМАШНИЙ КАЛЕЙДОСКОП	
СЕМЬЯНИН РАСТЕТ	21
Память БАБУШКА ГОВОРИЛА...	22
ДИСКУССИОННЫЙ КЛУБ «ЗА» И «ПРОТИВ»	24
Званный гость ТРИНАДЦАТЫЙ ЧЕМПИОН	28
МАНТИЯ АДВОКАТА— ПАЛЕСТИНСКИЙ ПЛАТОК	30
Портреты и люди ПЯТЬ РАССКАЗОВ О ВОЙНЕ	32
ПОЧТА «РАБОТНИЦЫ»	36
КЛУБ ТРЕХ «Н»	37

100-летие Первомая

МОЙ ТРУДОВОЙ ПЕРВОМАЙ

Юрий ГРИБОВ

Заметки писателя

Кажется, ни один праздник не вызывает у меня такого радостного чувства, как Первомай. И не только потому, что приходит он весной, в пору цветения черемухи, прилета ласточек, в пору, когда земля начинает дышать полной грудью. Это идет с самого раннего детства...

Мне запомнилось, как у нас в селе дня за три до праздника плотники сколачивали возле старой школы что-то вроде помоста, учительница Мария Емельяновна Рязанова выносила красное полотнище, на котором были написаны крупные белые буквы. Наверное, это были слова: «Да здравствует Первое мая!» Скорей всего так! Я тогда читать не умел...

Запомнилось еще, что рано утром мать пекла ржаной пирог с картошкой. Белой муки у нас тогда не было. Кусок булки считался редким гостинцем. А если еще на этот белый кусочек посыплут сахарного песка, то, прежде чем есть это лакомство, пробежишь по всей улице, покажешь всем мальчишкам: вот, смотрите, что мне мама дала...

К школе мы, пацаны, собирались раньше всех. Мы не особенно понимали, что говорили взрослые с дощатого помоста. Наверное, о колхозе, который недавно создан, о жизни, о Советской власти. Тогда возвышенных слов не стеснялись. Они были естественны, действовали на сердца, как хорошие стихи. И без конца Мария Емельяновна заводила патефон. И крутилась, кажется, одна-единственная пластинка:

*По долинам и по взгорьям
Шла дивизия вперед,
Чтобы с боем взять Приморье,
Белой армии оплот.*

Эту песню и пели возле трибуны. Других революционных песен, может, и не знали. И неважно, что была всего одна песня. Не замечали мы и того, что председатель колхоза дядя Саша Комраков стоит в пиджачке с заплатами.

Весело было — вот что важно. И важно, что мы чувствовали праздник, видели, что люди тянутся друг к другу...

И еще потому, видимо, запомнились мне деревенские Первомаи, что на них всегда присутствовали рабочие из Красного Сормова наши земляки. Ведь Сормово недалеко от моего родного села. Несколько человек наших, бугровских, в том числе и моих родственников, были сормовичами: работали там и жили. Иногда они приезжали на побывку (а на Первое мая всегда), и мы, ребятишки, окружали их, слушали рассказы о заводе, о пароходах, которые там делали. С замиранием сердца прикладывали мы по очереди ухо к наручным «кировским» часам, чтобы послушать, как они тикают, нажимали на звонки велосипедов. Наши земляки были ударники и получали такие редкие по тем довоенным временам вещи, как премии и награды.

Гостили и мы в Сормове. До Мызы, бывало, дойдешь пешком, а потом на двух трамваях, да еще на речном трамвайчике по Волге. Вот там, в рабочих семьях, и слышал я фамилии знаменитых сормовичей, таких как Заломовы, Кокушкины, Третьяковы, Курицыны.

Окончание
на стр. 4.



PAIX
MAY

МИР ТРУД МАЙ

PEACE

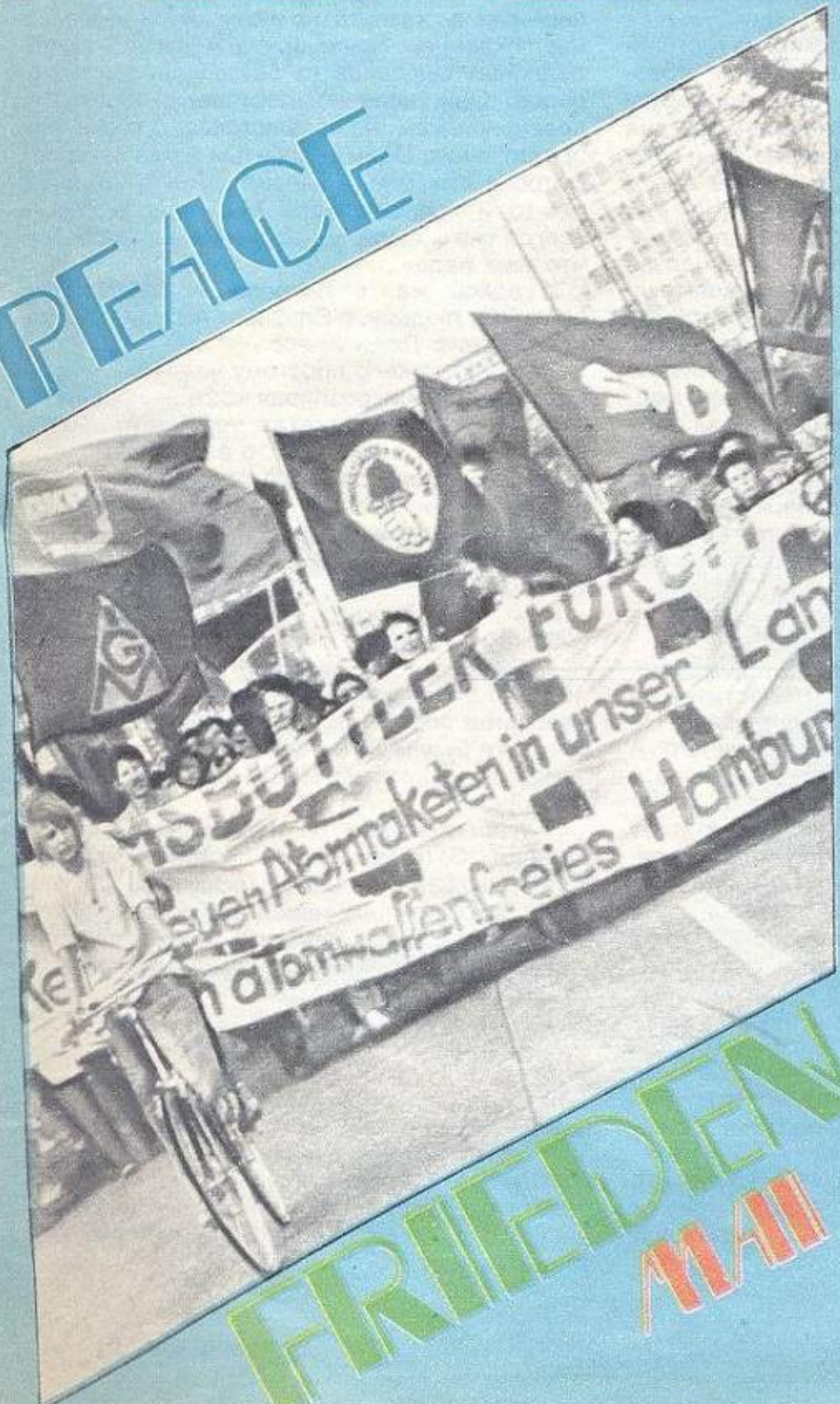

FRIEDEN
MAY



Фото А. Гостева и ТАСС.

Вяловы, Удаловы... Слышал о маевках, о рабочей спайке, о борьбе за народное счастье...

Ездил я недавно в Сормово, был в музее при заводе. Даже на фотографиях выразительны и живы изображения Заломовых. Анна Кирилловна в кружевном темном платочке, на кофточке три беленькие пуговицы, а в открытом ее, чуть скуластом, большеглазом лице столько воли, интеллигентности и благородства, что трудно поверить, что она из самых низов, не обученная грамоте, простолюдника, как тогда называли. Очень похож на свою мать Петр Андреевич: тот же броский разлет бровей, ум и смелость во взгляде. Я пристальнее вглядываюсь в их лица и как бы слышу топот кованых солдатских сапог по булыжной мостовой, вижу майское красное знамя, несомое Петром Заломовым, колонну сормовских рабочих, вскинутые им навстречу винтовочные штыки...

Неузнаваемо изменилось Сормово, не сразу теперь найдешь те места, где проходили маевки и возвышались баррикады. Только названия окраинных улиц и переулков звучат по-прежнему: Формовочная, Наждачная, Дизельная, Обрубная, Котельный, Кровельный, Чугунный...

Выросли дети моих бугровских земляков, повоювать успели, внуков своих вместо себя к станкам поставили. Такова сормовская рабочая традиция.

Мой трудовой май... Я непросто вынес эти слова в заголовок. Май — праздник мира и труда, праздник солидарности трудового народа всей планеты. А у меня еще так получалось в жизни, как, впрочем, и у многих моих сверстников, что сам этот знаменательный день был днем рабочим. Мы то хлеб сеяли, зная, что земля не ждет, то были в солдатском походе, на марше, приближаясь к важному рубежу. А Первое мая 1945 года я встретил в бою...

Было это в Германии. Наша 185-я стрелковая дивизия, взяв Шпандау, западный пригород Берлина, получила приказ наступать на Бранденбург. Ночью мы двинулись со своих позиций. Помню стук колес по асфальту. Храп коней, рев машин и танков, обгоняющих нашу колонну, редкие команды охрипшими голосами, огневые сполохи впереди: не то пожары, не то частые вспышки ракет. Мы так устали, что буквально валились с ног. Некоторые солдаты держались за повозки, чтобы не упасть. И вдруг кто-то крикнул веселым голосом:

— Братцы! А ведь завтра Первое мая! Неужели позабыли, черти вы полосатые!

Это был замполит, комиссар нашего батальона. Я сейчас не могу вспомнить его фамилию. Он пришел к нам, кажется, после форсирования Одера. Пришел из госпиталя, худенький, бледный, дерматиновая кобура выпирала у него на боку, казалось, что в широкие голенища его кирзовых сапог можно было вмести еще одни ноги. Его быстро полюбили солдаты и офицеры. Он с ходу вклинивался в любую компанию, разговор начинал тоже с ходу, непринужденно, естественно и через минуту, глядишь, уже держал внимание.

— Первое мая завтра! — говорил замполит, забегая вперед второй роты. — Праздник!

— А ведь верно, кажись, завтра! — отозвались в колонне.

— Не завтра, а уже сегодня! Эй, у кого там есть часы? Гляньте, братцы!

— Половина второго!

— Ну вот видите! Значит, уже сегодня Первое мая!

И этот разговор о празднике как бы подтянул людей, сбросил с них излишнюю усталость. Наверное, каждый мысленно перенес себя домой, на родные заводы и фабрики, в колхозы, в то мирное время, когда Первого мая, с утра, собирались они группами у проходной и шли с красным знаменем в центр города. Шли с

песнями, приодетые, радостные, несли на плечах малолетних детей...

— Подтяну-у-уться-я-я! — прокатилось по батальонной колонне.

А впереди уже грохотало, перестук пулеметных очередей слышался где-то левее, за мостом, у фольварка. Начиналась окраина Бранденбурга. Мы вклинились в узкую улочку, идущую вдоль канала. Фашисты отступали, отстреливаясь и бросая фауст-патроны. Горели дома, трудно было дышать. Когда батальон вышел к центру, бой уже затихал. С других сторон город штурмовали соседние подразделения.

Было еще раннее утро. Выходило солнце. Пахло гарью. Начинался новый день. День Первого мая...

Мы пошли потом к Эльбе, теряя в боях своих товарищей. Мы завершили войну, чтобы были у нас после Победы только мирные маевки. Вот уже сороковой послевоенный Май отмечаем...

Этот наш сороковой, послевоенный Май ярче других врежется в память. У этого Мая особое звучание — он насыщен идеями и энергией XXVII съезда нашей партии.

Встречаясь на съезде с делегатами, разговаривая с ними во время перерывов, я чувствовал их уверенность: все, что предстоит совершить им самим лично и всей нашей стране, будет совершено. Эта уверенность исходила из самого духа партийного форума, пронизанного ленинской мудростью, сплоченностью, ясностью целей. Делегатки из Казани, старшая аппаратчица Нина Александровна Бажаева и монтажница Лидия Анатольевна Ильина, работают на одном предприятии, любят свой завод и свой город.

— Я каждый вечер звоню домой из гостиницы, — рассказывала мне Лидия Ильина. — Звоню и спрашиваю: как у вас там? А подружки смеются: «Да нормально, ты же всего три дня как уехала, возвращайся поскорее, мы пока твою норму перевыполняем». Вы знаете, съезд настраивает на такой рабочий лад, что не сидится на месте. Хочется поскорее к любимому делу. Вот я и звонила часто. Сейчас нельзя работать по-старому, надо перестраиваться, искать резервы. А резервы и дополнительные возможности есть у каждого. С неба нам готовое ничего не свалится, магазины сами по себе разными продуктами не заполнятся, модные платья не появятся, как в сказке, за одну ночь. И квартир удобных, детских садов, плавательных бассейнов не прибавит, если мы слова в конкретные дела не превратим. Говорить-то мы научились, нам бы работать лучше, да без брака, с высоким качеством, вот тогда все и появится...

— Скажи, Лида, как у нас на заводе с пьяницами борются, — напоминает Бажаева.

— Можно и про это. Стесняться тут нечего, съезд нас учит откровенности. Недостатки не исчезнут, если мы будем их замалчивать. Не видим, мол, не слышим и вроде нет ничего. А они есть, надо брать швабру да смывать поскорее. Вот та же пьянка. Натерпелись мы от нее предостаточно. Сейчас у нас заметно тише стало. Наши женщины тут немало поработали. Женщины многое могут сделать, если как следует возьмутся. В общем, порядок мы наведем, вот только бы войны не было...

Да, мир — это основа радости и счастья. С этими мыслями пойдут люди в праздничных майских колоннах. И у нас, и в городах зарубежных. С благодарностью и надеждой смотрят трудовые люди всех стран на Советский Союз. С благодарностью потому, что наша партия на своем съезде еще раз и более решительно осудила гонку вооружений, и атомных, и простых, и «звездных». Осудила с гневом и внесла конкретные предложения, как от угрозы войны избавиться. А с надеждой смотрят на Страну Советов потому, что она

является защитой от напора империализма, идеологов его, и толстосумов, которым война вроде бы даже и не страшна, как они утверждают, потому что они собираются поразить нас раньше и так, чтобы мы уже не сумели подняться. Но это чушь. В современной войне трудно выжить. Она страшна для всех. И люди это хорошо знают. И войну ненавидят. Я сам убедился в этом, бывая в разных странах.

Ружена Красова, заведующая музеем в Лидице, в том самом чешском селе, которое фашисты летом сорок второго года уничтожили вместе с жителями, рассказывала мне, волнуясь и вытирая слезы:

— Мужчин всех тут же расстреляли... А нас с детьми загнали в школу. Потом детей у нас отобрали. Мою дочку Венушку сожгли в концлагере. Ей было восемь лет. И Божену сожгли, дочь моего брата. Вот посмотрите, какими они были, эти маленькие девочки...

Ружена привела меня в другую комнату, где по стенам были развешены фотографии погибших жителей. В центре стенда крупный групповой снимок детей и воспитательницы.

— Вот она, моя Венушка, — показывает Ружена. — А это Боженка, на годик постарше. Сфотографировали их весной, незадолго до смерти...

Венушка сидит на скамейке. Личико улыбочное, на груди косы, носочки на ногах...

На другой стене — фотография палача Гейдриха. Это в отместку за его смерть фашисты сожгли Лидице, варварски уничтожили детей, женщин, стариков. У Гейдриха брезгливое узкое лицо, пронзительный недоверчивый взгляд. Такие не только отдавали приказы — сжечь, казнить, но и сами жгли, убивали с наслаждением. Приходилось мне в ФРГ видеть подобных выродков из бывших штурмбанфюреров. Они, конечно, постарели, пооблзели, перекрасились, но фашистские дрожжи еще бродят в них. Один недобитый вояка из города Ботропа так мне и заявил: «А что? В войне что-то и хорошее есть. Мы у вас в России всегда сыты были, у населения забирали все, что нам надо»...

И здесь же, в Ботропе, я беседовал с рабочими людьми, с Елизабет Ассман, с Германом Боме, с Люци Красс.

— У нас тяжело простому человеку, — поясняет фрау Люци, разливая кофе. — Правительству надо бы не о ракетах, черт бы их побрал, заботиться, а о детях. А то бомбы, самолеты, ракеты — голова от этого разрывается...

Фрау Люци была в Советском Союзе и с восторгом рассказывает, какие она там дворцы для ребят видела, пионерские лагеря, театры и стадионы.

Почти при каждой встрече с рабочими за рубежом я слышал слова:

— Вы, советские люди, так много пострадали из-за этой проклятой войны и сейчас идете впереди в борьбе за мир. Спасибо вам за это! Мы тоже будем сильнее отстаивать тишину на земле! И не отступим! Вы служите для нас примером!

Я люблю ходить на первомайские демонстрации. Затеряешься в пестрой, нарядной толпе, выровняешь шаг и идешь себе по бульвару, запруженному народом. Гремит духовой заводской оркестр, взявшись за руки, танцуют у скверика девушки, мальчишка, годика четыре ему всего, еле удерживает связку ярких надувных шариков.

— Павлик, смотри не улети со своими шарами! — весело кричит ему мать.

Мы идем по родному городу. У нас ясные цели. Мы не хотим ни на кого нападать. И никогда не хотели. У нас своих дел по горло. Съезд партии высветил наши задачи. Надо работать! Работать хорошо! Каждому на своем месте. Вот тогда и мир отстоим! И счастье войдет в каждый дом.

ПРОСТО ВСТАТЬ И СКАЗАТЬ

Т. КОСТЫГОВА

БРИГАДИР ГАЛИНА ЦЕОВА О РАБОТЕ,
О ЖИЗНИ И О СЕБЕ

— Будете на электроламповом — познакомьтесь с Галей Цеовой. Острая девчонка, современная. Ее бригада на весь город прогремела.

— Начинала неплохо, верно. Но уж который месяц план заваливает, цех назад тянет...

— Цеова? Больше шума, чем дела. Очень любит на виду быть. Другой такой скандалистки да горлопанки на заводе не сыщешь...

— Надежда нашей партийной организации. Редкое чувство ответственности, личной причастности ко всему, что происходит. Прямая, принципиальная, никого и ничего не боится.

— Понять не могу, откуда в таком юном человеке столько жесткости, даже бессердечности...

Э то лишь малая часть разноречивых мнений, которые высказывались — официально и неофициально, в служебных кабинетах и дружеских беседах — о Галине Цеовой, молодом коммунисте, руководителе бригады сборщиц Орджоникидзевского электролампового завода имени 50-летия ВЛКСМ. Никак не складывалась вся эта разногласица в образ одного человека. А она — вот такая: совсем еще девочка, худенькая, неулыбчивая, с матовым смуглым лицом и сумрачным взглядом темных южных глаз.

Сегодня Галя пришла в цех пораньше — томило беспокойство. Вчера опять стоял конвейер, что-то заело, целый час наладчики ковырялись, пока не пустили. Как ни старайся, если машины барахлят, работы не будет. Целый месяц, пока бригада была в отпуске, колдовали с оборудованием, что-то меняли, отлаживали. А пустили конвейер — поломка за поломкой. Обиднее всего, когда идет «белая лампа»: где-то утечка воздуха, нарушен вакуум. Готовые лампы, в которые вложено столько труда, не говоря о ценном сырье, сотнями летят в брак.

Вот уже несколько месяцев бригаду лихорадит. Девчонки нервничают, а Галя — та вообще на себя не похожа. Похудела, побледнела. Чаще, чем обычно, дергает уголок рта — это у нее признак недовольства, душевного дискомфорта. Говорит сначала неохотно, но потом увлекает-

ся, забывает, что рядом посторонний человек. Видно, наболело.

КАК МЫ СТАЛИ БРИГАДОЙ

— С утра до вечера с наладчиками ругаюсь, сама себе противна. Честно говоря, хотелось бы жить спокойно, без конфликтов, всем улыбаться, но не получается. Говорят, характер у меня скверный, наверное, так и есть. Сначала скажу — потом подумаю. Не умею подойти к человеку, расположить его к себе. Для руководителя (а бригадир — тоже руководитель, хоть и маленького ранга) это непростительно. Но я и не собиралась в руководители! Я вообще пришла на завод, когда в университет провалилась, чтобы как-то пересидеть, переждать год. Деньги не нужны были, мама с папой кормили — наряжали, но не болтались же без дела. Попала сразу в бригаду к Беку Мансурову. Вот это человек! Он презирает тех, кто работать не умеет. Считает, что человек именно в деле проявляет свою личность, показывает, чего он стоит. Сачковать у Бека не могла. Изю всех сил старалась, чтобы он меня заметил. Когда перевели меня в другую бригаду, к моей тезке, Галине, долгое время не могла понять: неужели можно так работать? Без интереса, без уважения к себе как профессионалу? Галина раньше в торговле служила, она женщина добрая, компанейская. Лучше всех пироги печет, застолье умеет устроить. А вот что там с лампами происходит — ей, извините, до лампочки. Может, я бы тоже особо не над-



рывалась, но перед Беком стыдно. Он мне рекомендацию в партию обещал. Посмотрю, говорит, на тебя еще, и, если не ошибся, понял тебя правильно, — рекомендую. Ну, в общем, поговорили мы с девчонками, подумали — и переизбрали Галину. А кого бригадиром — не знаем. «Давай, Галя, тебя». «Куда же меня? Вы знаете, какой у меня характер». «Ага, струсила...» Пришлось согласиться. Не отступать же, раз сами заварили кашу. И началось время, может быть, самое счастливое в моей жизни. Бежали в цех, как на праздник, оставались после смены, не считались, кто сколько сделал, кто сколько заработал. Есть вещи важнее денег. Честь, наверное. И еще — дружба.

Восемь девушек у конвейера. Первая — Жанна, монтажница, комсорг бригады. Маленькая, с круглым милым личиком. Самый близкий Гале человек, единственная, кто может утихомирить горячий нрав бригадира. Через месяц Жанна уходит в декрет, а кем ее заменить — Галя не знает. Жанну не заменишь...

На ножечный автомат подают тарелки — так называют здесь стеклянные длинные лопаточки, в которые впаиваются стеклянные ножки и усики электродов, сердце будущей лампы. Обожженные, отглаженные огнем, они движутся к Жанне. Она ловко подхватывает пинцетом из коробочки крохотную скрученную спираль. Движение автомата — и спираль прочно зажата между электродами. 8,5 тысячи спиралей должна выловить Жанна за

смену. Она шутя делает 10—12 тысяч. Нет еще в производстве автомобильных ламп техники, способной подхватывать цепляющиеся друг за друга невесомые спиральки так же ловко и точно, как Жаннин пинцет. И еще: машина не может оценить качества плывущих одна за другой ножек, а Жанна тут же, в долю секунды, определяет бракованные. Она не расходует зря дорогие спиральки. Бумажку постелила, чтобы ни одной не потерять, не обронить.

ПРОСТО ВСТАТЬ И СКАЗАТЬ...

— Жанна и я — вот все, что осталось от нашей славной бригады. Оля родила, Валя с мужем в Ульяновск уехала, другая Валя в институт поступила. Пришли девочки новые, неопытные. Бригады пока нет. Не склеилась еще, не спаялась. Потому, хоть и виню во всех наших нынешних бедах наладчиков, думаю: и сами не без греха. Не выкладываемся, как раньше. Бережем себя.

Говорят: человека испытывают удачей. А по-моему, наоборот. От удачи лучше становятся, добрее. И сил больше. Я вот, например, горы сверну, если меня похвалят.

Нашей славы хватило на полтора года. Куда там! Прогремели по всему городу. В газетах о нас писали, по «телеку» показывали, кино сняли. Ведь журналисты как: увидят новое лицо, и вцепятся мертвой хваткой, словно и других нет: «Галя, надо выступить на радио»... «Галя, подготовь речь для слета бригадиров»... «Галя, «круглый стол» для журнала...» Что лукавить — при-

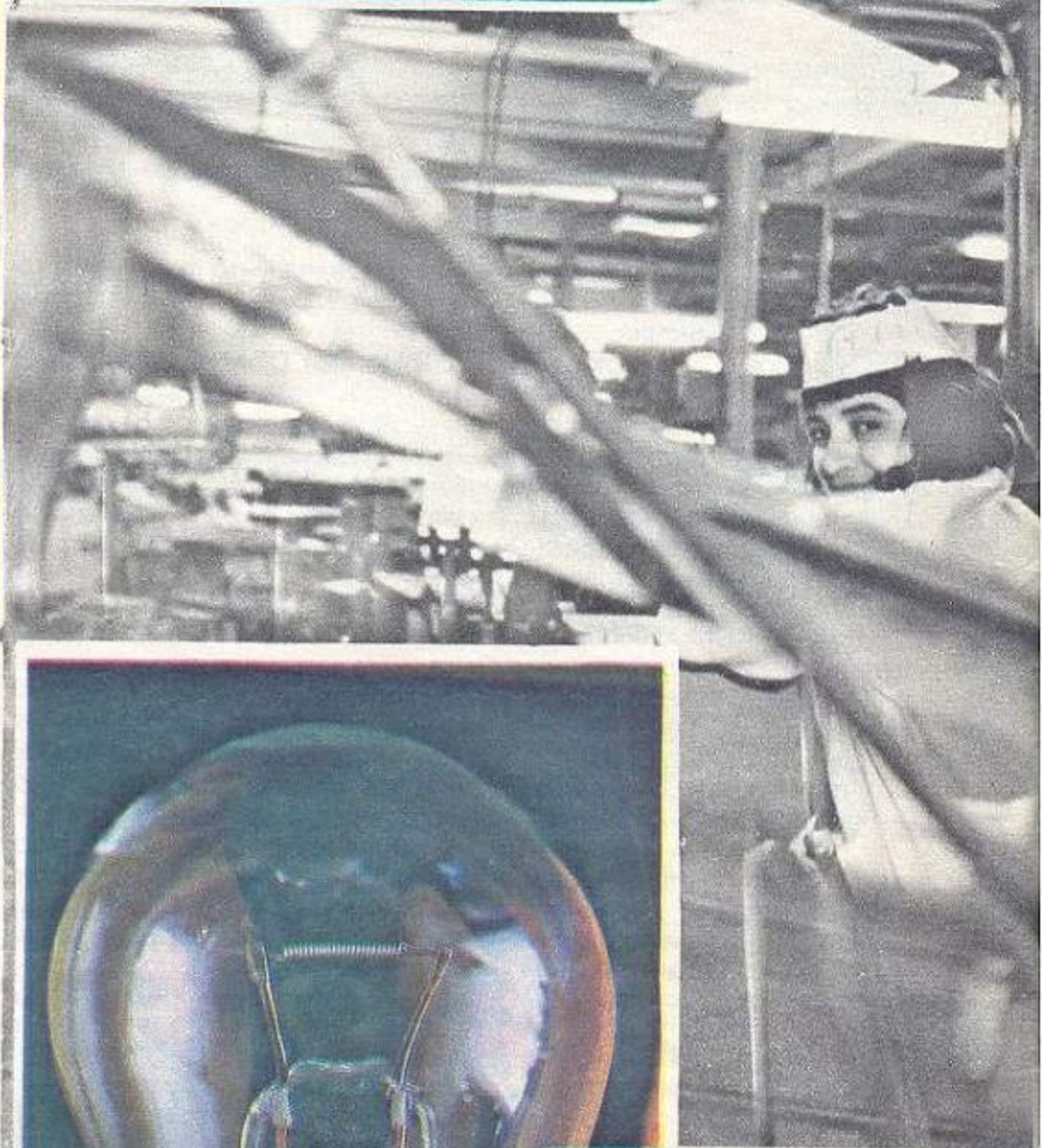
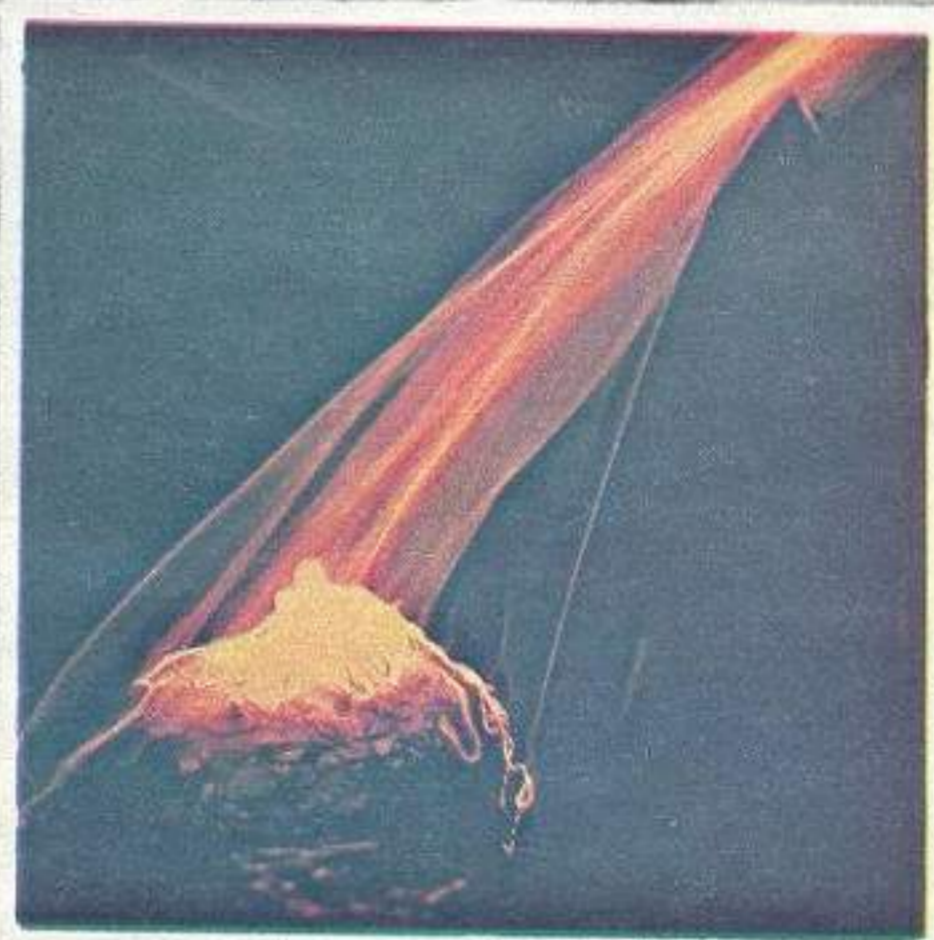
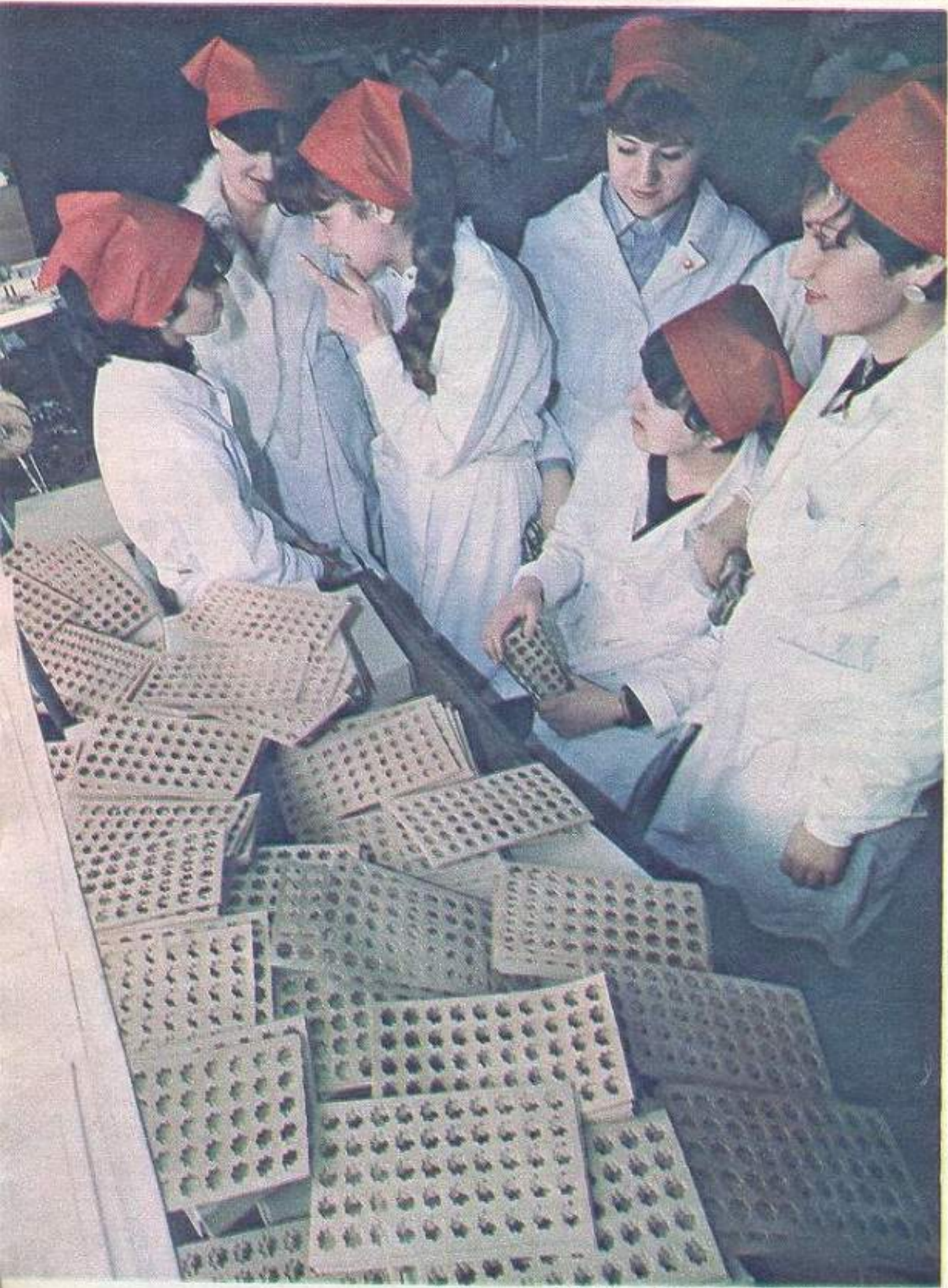

ятно было. Есть минуты — в президиум тебя выбирают, к примеру, или встретит школьная подруга: «Ой, Галя, вчера тебя по телевизору видела», — что-то трепещет внутри, другим человеком себя чувствуешь. Сейчас понимаю: не это главное, но тогда головы у нас всех кружились.

Ох, до чего же трудно все начинать сначала! Иногда мне даже кажется, что работа перестала приносить удовлетворение. И девчонки смотрят пустыми глазами... Вот я и срываюсь, обижаю девчонок. А обижать нельзя даже за дело. Таня Ерещенко, наш мастер, говорит: не кричи на людей, убеждай их. Грубость — это слабость. Может, я и правда слабая?

Я ведь, когда к Беку Мансурову пришла, сначала тоже многого не понимала. Но он никогда не кричал. Он меня учил. Он поверил в меня. И когда я стала коммунистом, то ощутила себя совсем другим человеком. Самостоятельным, что ли. На первом своем партийном собрании встала и первый раз в жизни сказала с трибуны то, что наболело. Наверное, это самое главное:

встать и сказать, наперекор страху, осторожности...

Бек дал мне рекомендацию в партию. А я кому ее дам в своей бригаде? Кого сумею вырастить, воспитать, как меня воспитали?

Будущие лампы, уже снабженные вольфрамовыми спиральками, едут по транспортеру, готовясь к следующей операции: заварке. Все делают механические руки. Только на стыках операций им помогают человеческие. Фатима, монтажница, смотрит, чтобы ножки, сыпавшиеся в лоток, не побились, не попадали на пол. Лариса, заварщица, ставит ножки в предназначенные для них ячейки, следит, чтобы машина заглатывала равномерные порции — не больше и не меньше. Помогают девчонки машине. Только, по Галиному мнению, двоим тут не место. Одна заварщица вполне справится, если отладить автомат. Но как? На своих ребят-наладчиков плохая надежда. Альберту еще простиительно, он новенький. А Эрик — взрослый человек, механик с высшим образованием — и такая профессиональная беспомощность. Вот уж поистине человек

не на своем месте. Галя говорила об этом мастеру, начальнику цеха, выступала на партийном собрании — обещали помочь, но не торопятся. А с конвейера день за днем сходит «белая лампа», брак...

НУЖНА НЕВЕСТА С ДИПЛОМОМ

— Многие девчонки из бригады учатся в институте, на вечернем. Как ни говори, духовная жизнь человека не может ограничиться работой, тем более такой, как наша — у конвейера. Весь век на

**В огне рождаются лампы и
закаляются характеры.**

Фото А. Жмулюкина



заварке или цоколевке просто-
вать не хочется. А что хочется?
Вот вопрос вопросов! Меня ос-
корбляет снисходительное отно-
шение некоторых людей к нам,
рабочим: «Ты что, стаж зарабаты-
ваешь, чтобы в институт посту-
пить?» Отвечаешь: «Нет, никуда
поступать не собираюсь, просто
работаю». Начинаются ахи да
охи: «Такая умная! Такая способ-
ная! Не губи себя! Подумай о
будущем!»

У нас соседка есть, сын у нее
взрослый, вот она все ко мне
приглядывается. Недавно встре-
тила: «Долго ты еще дурака ва-

лять будешь, нам невеста образо-
ванная нужна, с дипломом».

А разве образованная—это
обязательно с дипломом? Девоч-
ки наши, если знакомятся с пар-
нями на танцах или в компаниях,
никогда не признаются, что рабо-
чие, темнят, мол, учусь или в
торговле работаю, секретарем у
большого начальника.

Но самое больное — отношение
домашних. Мама, сестры никак
пережить не могут, что у меня нет
высшего образования, не учусь, а
«вкалываю» на заводе. Прямо
позор семьи! Хорошо хоть папа
меня поддерживает.

А я и вправду не знаю, чего
хочу. Нет, знаю: хочу сделать
бригаду. Хочу доказать, что наш
былой успех не случайность, а
закономерность. Для меня нет
ничего увлекательнее, чем рабо-
та с людьми, чем мой цех. Учить-
ся, конечно, буду. Только вот
сначала решу: кем хочу быть.
Может, журналистом. В детстве
писала рассказы, даже повесть
фантастическую — подружки
хвалили. Пробую сотрудничать в
«молодежке», но пока плохо по-
лучается.

Этим летом вызвали меня в
партком, предложили направить
на юридический факультет: иди,
Галя, учись. А как я могу уходить,
когда бригада в прорыве? Разве
я крыса, чтобы бежать с тонуще-
го корабля? Вот выправим де-
ла — тогда подумаю.

Последняя операция — цоко-
левка. Прежде чем опустить лам-
пу в предназначенную ей ячейку,
нужно вытащить наружу электро-
ды. Усики вверх — и вбок, лампу
на место. Быстро, четко, чтобы
одна за другой заполнялись все
ячейки вращающейся карусели.
На карусели все зависит от цоко-

левщиц — ловкости их, стара-
тельности, добросовестности.
Есть у Гали идея: поделить пози-
ции на карусели, чтобы уж точно
было видно: кто работает, а кто
за чужую спину прячется. Личная
ответственность всегда подтяги-
вает.

КАК МЫ ПОДПИРАЕМ ПЛЕЧОМ ТЕХНИКУ

— Наш завод сейчас работает
в условиях экономического эк-
сперимента. Это очень много да-
ло: выросла производительность
труда, бережнее стали расходо-
вать дефицитное сырье. Жанна,
например, на вольфрамовых спи-
ральках сотни рублей в месяц
экономит. И другие стараются.
Не пройдут мимо цоколя на полу,
нагнутся — он ведь 8 копеек сто-
ит. Не разобьют лампочку — в
нее деньги вложены. Раньше ухо-
дили обедать все вместе, оста-
навливали конвейер. Сейчас по
очереди. Заменяем друг друга.
Затор на цоколевке — кто-то из
девочек присаживается у карусе-
ли. Накопились лампы на упаков-
ке — идут туда. Есть, конечно,
еще немало внутренних резер-
вов, но все же, я думаю, основ-
ные мы уже выбрали. Все мы на
заводе знаем: по плану, каждый
год объем производства должен
увеличиваться на 25 процентов
без увеличения численности ра-
бочих. Но как этого добиться при
том уровне техники, которой мы
располагаем? Нет ни роботов, ни
станков с ЧПУ, ни автоматизиро-
ванных линий. Оборудование на
линии морально устарело, оно не
менялось с 1967 года. Конечно,
кое-что усовершенствовали, но
все это зарплаты, времянки! Разве
можно при такой технике спра-
виться с задачами, которые ста-
вит сегодня перед нами партия?
Взять хотя бы цоколевку. Поста-
вишь лампу чуть левее или пра-
вее — машина ошибки не испра-
вит, припай пойдет мимо, брак.
Точность ориентировки электро-
дов должна быть гарантирована
независимо от того, как постав-
лена лампа. Но нет пока такой
техники, вот мы и вынуждены
каждую вторую допаявать и пе-
репаявать вручную. Подставляем
плечо машине. А надо бы наобо-
рот.

Галя замыкает конвейер. Ору-
дует паяльником с такой быстро-

Окончание на стр. 9.

Детский сад для группы ручка



Ученые-медики
Горьковского
педиатрического
института
разработали
методику
оздоровления
часто
болеющих детей.
Эта методика
опробована
в детских садах
Горьковского
автозавода.
Потери
рабочего
времени
из-за болезни
детей существенно
сократились.

Мы победили!

Играем и закаляемся.

Вкусное лекарство.

Фото Н. Бликова.

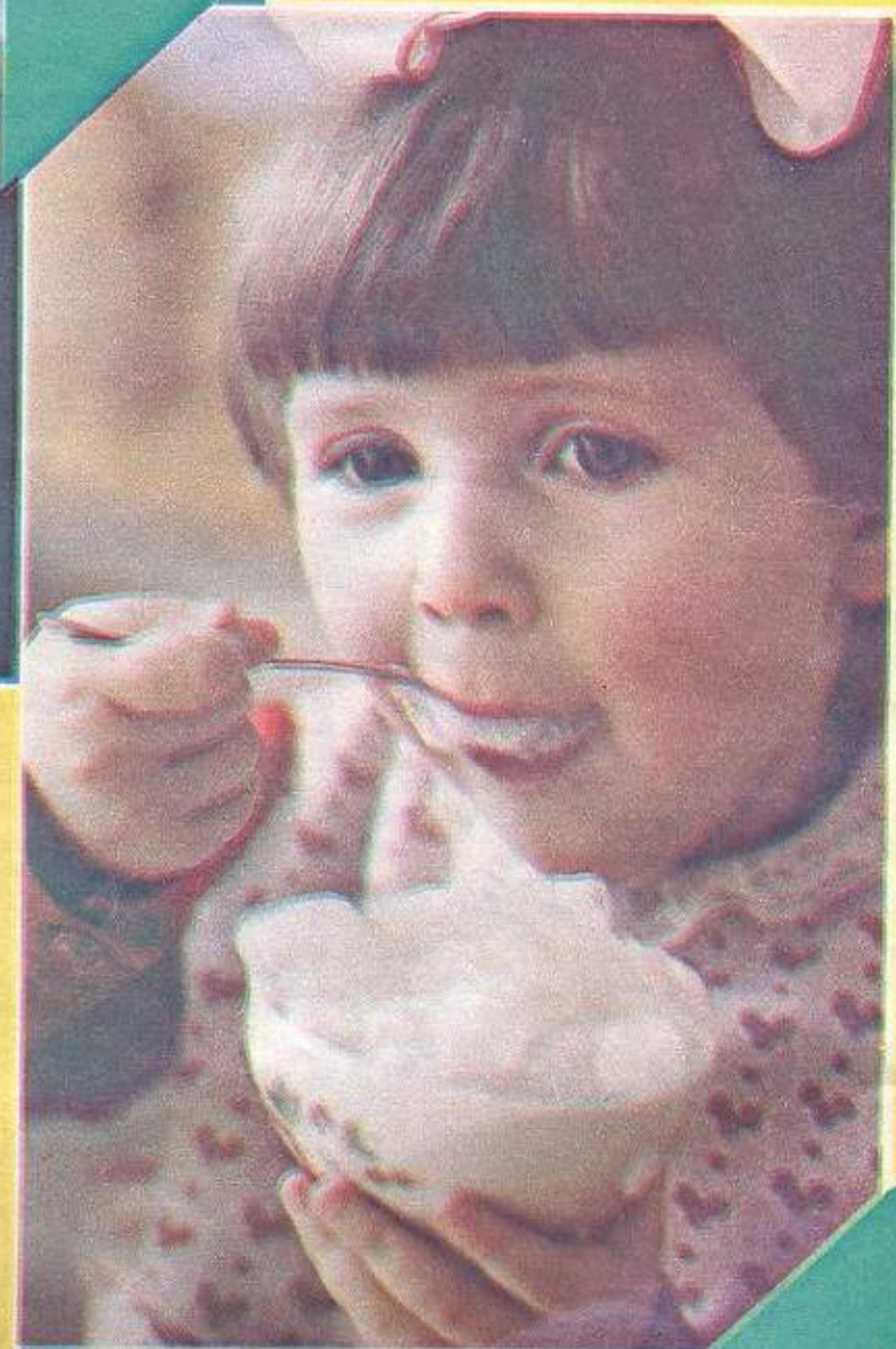



ак-то пришлось мне быть свидетелем разговора двух начальников отделов крупного завода.

— Не знаю, что и делать.

На заводе разве что не ночую. Дел полно, а работать некому.

— Да у тебя ж ни одного вакантного места.

— В отделе одни женщины. У каждой дети. Только успела с больничного прийти, как уже новый берет...

Этот разговор всплыл в памяти, когда я заносил в блокнот цифры: треть всех больничных листов—это листы, выданные матерям для ухода за больным ребенком.

Болезни детей оборачиваются огромными потерями для производства, — рассказывает заведующая детским садом №106 Горьковского автозавода Наталья Петровна Гудова.— В профкоме давно уже говорили, что нужно оздоравливать детей, которые особенно часто болеют. Но как? Четкой системы, по которой мы могли бы работать, не было. Вот тут-то и пришли на помощь ученые-медики из Горьковского педиатрического института.

Они выяснили: в дошкольном возрасте часто болеющие дети не редкость. Четыре—шесть раз в году болеет каждый пятый ребенок. На эту пятую часть приходится пятьдесят—шестьдесят процентов всех случаев заболеваний. На первом месте—болезни органов дыхания. Именно эта группа детей—группа риска, как назвали ее ученые, и стала предметом пристального внимания.

Педиатрический институт вместе с профкомом и управлением детских дошкольных учреждений автозавода в течение нескольких лет проводил эксперимент по оздоровлению детей по новой методике в пяти заводских яслях-садах.

Санаторные группы мы набираем в августе. Специальная врачебная комиссия направляет к нам детей из других садиков,—рассказывает Галина Александровна Святова, врач детсада №106,—так что у нас собираются самые слабенькие. И уже за год они становятся заметно крепче. В прошлом году санаторные группы посещали 98 детей. Раньше они в год давали 726 случаев заболеваний, у нас это количество снизилось почти наполовину. Да и болезни проходили легче и продолжались меньше, чем раньше.

Внешне этот детский сад ничем не отличается от сотен ему подобных. Воспитатели получают такую же, как и в других садах, зарплату. Но это все люди, которые любят свое дело. Работая с детьми из группы риска, они не

отмахивались от лишних забот, а сами шли навстречу им.

Автозавод выделил дополнительные ставки медсестер. В педиатрическом институте они прошли специальный курс обучения массажу. Одна из них—лаборантка. Так что все анализы у детей можно делать прямо в детском саду.

В садике оборудован физиотерапевтический кабинет. Здесь есть аппарат УВЧ, «маячный» кварц для группового облучения и гордость детского сада—новый ингалятор, к которому сажают сразу троих детей. Детишки называют это «дышать витаминами». Травы для ингаляций медсестры и воспитатели собирают сами.

На питание детей в санаторных группах выделены дополнительные средства. Продукты поступают самого лучшего качества.

В августе дети привыкают друг к другу, осваиваются с новым садиком, а с сентября начинается курс оздоровления. Ежедневно зарядка, закаливание. Лечебная гимнастика. Все это с игрой, весело. Не раз ребенка дома ругали за то, что он дует через соломинку в чашку, пузыри пускает вместо того, чтобы пить. А тут воспитательница сама дает чашки с соломинкой. «Пузырьки выдувать»—один из элементов лечебной гимнастики. Осенью и весной—в пору возможных простуд—дети полощут горло настоями трав. Зимой загорают под кварцевыми лампами. Два раза в год по три недели—массаж. И еще много полезных, но строго дозированных процедур получают дети.

Мамы давно оценили санаторные группы. В мае они буквально осаждают заведующую детским садом Наталью Петровну Гудову. Просят оставить ребенка еще на год. Но таких групп пока мало, и этот вопрос решает врачебная комиссия.

Оценили санаторные группы и руководители предприятия. Теперь уже семнадцать детских садов Горьковского автозавода работают по этой методике. Далекая от производства педиатрия дала—если уж говорить языком бухгалтерских выкладок и расчетов—чистой прибыли 309 рублей на одного ребенка. Только потому, что мамы теперь гораздо реже нуждались в больничном листе по уходу за ребенком. Ну, а кто подсчитает экономический эффект от того, что из прежде болезненных детей вырастут здоровые, сильные люди!

Ученые свое дело сделали: разработали методику оздоровления часто болеющих детей. Она получила одобрение коллегии Минздрава РСФСР, специальной комиссии ВЦСПС. Теперь дело лишь за внедрением. Дело за руководителями предприятий, колхозов и совхозов.

А. ЗАБОТИН

г. Горький.

ПРОСТО ВСТАТЬ И СКАЗАТЬ



Окончание. Начало на стр. 5.

той, что невозможно уследить за ее мелькающими руками, и продолжает свой монолог.

О НАСТОЯЩИХ МУЖЧИНАХ, О ЛЮБВИ И ДОБРОТЕ

— Мне мама говорит: «Ты не добрая. Тебя такую никто замуж не возьмет». А я не хочу замуж. Вернее—не знаю пока человека, за которого бы хотела выйти. Есть, конечно, люди, которых я глубоко уважаю, настоящие мужчины, умеющие все взять на себя. Это мой отец—он, хоть и кажется тихим, первым встанет и скажет, чем бы это ему ни грозило. Бек Мансуров, мой учитель. Начальник цеха Казбек Гагиев. И еще один человек, не хочу называть имя—я бы влюбилась в него, да нельзя: семья у него, дети. Но хорошо, что он живет на свете.

Я раньше думала: человек должен идти на все, чтобы достичь цели, ни перед чем не останавливаться. У нас любят рассуждать о доброте, особенно за счет других: ах, она сегодня в плохом настроении, с мужем поссорилась, поработайте за нее, пожалейте... Помочь—всегда помогу. А жалеть—увольте. Если бы пожалели тогда бригадира Галину—не было бы нашей бригады. Пожалеем сейчас Эрика, наладчика.—так навсегда и застрянем в отстающих.—Галя дернула уголок рта, помолчала.

— Есть люди—Жанна, например, или мой отец, которые не способны никого обидеть, разве только самих себя. Их все любят, тянутся к ним, около них греются. Я восхищаюсь такими людьми, признаю их нравственное превосходство. Но сама не такая. Наверное, переделать себя надо, смягчить, что ли? Я ведь бригадир, от меня настроение других людей, их рабочее самочувствие зависят. Не имею права на плохой характер. Или имею? Не знаю, буду думать...

ВМЕСТО ПОСЛЕСЛОВИЯ

Кажется, совсем недавно бродили мы с Галей по залитой горячим солнцем набережной, смотрели на мутные, кипящие струи прыгающего по камням Терека и говорили, говорили... Это было трудное для Гали время неудач, и все в ней как бы взды-

билось, бурлило, перехлестывало через край. Чем-то они с Терком даже показались мне на мгновение похожи. Она не щадила себя, старалась быть до конца искренней, и, если даже немного красовалась, кокетничала своей прямоотой—что ж, в двадцать с небольшим это простительно. Но ощущалась в этой девушке сила, которая не позволяла поверить в ее поражение. Галя—такая, какая она есть, со всеми ее переживаниями—обязательно должна была победить.

И вот через несколько месяцев письмо из Орджоникидзе.

«После вашего отъезда события повернулись круто. Поговорила серьезно с начальником цеха, парторгом. Нашли выход. Не то время сейчас, чтобы не найти. Убрали от нас Эрика. Перевели из 4-го цеха наладчика Валеру. Вот это мастер! Начал он потихонечку приводить в порядок автомат. То одно придумает, то другое. Я дышать боюсь, чтобы не сглазить. А тут событие: завод получил оборудование, нам досталась новая заварка. Наташу, нашу новенькую, выучила на заварщицу—есть у нее талант на работу, глаз острый, руки замечательные. Сейчас одна управляет и на заварке, и на монтаже, так что сократили единицу, стало нас семеро плюс два наладчика. Перетасила с другого участка Индиру. Вместо Жанны села новая монтажница, Галя, очень старательная девчонка. И лентяйки наши, на них глядя, подтянулись.

Конечно, проблем еще куча, но притерлись мы друг к другу, сдружились—вот и стало получаться. Январский план выполнили на 110 процентов, а февральский—ко дню открытия съезда. Есть и экономия, правда, небольшая. Полгода работали без премий, а сейчас дали нам 30 процентов. Так что совсем другое у всех настроение.

В декабре получили мы грамоту ЦК комсомола—датирована она июлем, выходит, заслужила ее еще та, старая бригада, а наградили новую, так сказать, авансом.

Еще одно событие: стала я членом райкома партии. Понимаю: тоже авансом. Надо отработать. Теперь, после съезда, столько идей, столько планов—словно крылья выросли. Очень интересно работать.

А Жанночка родила сына...»
г. Орджоникидзе.

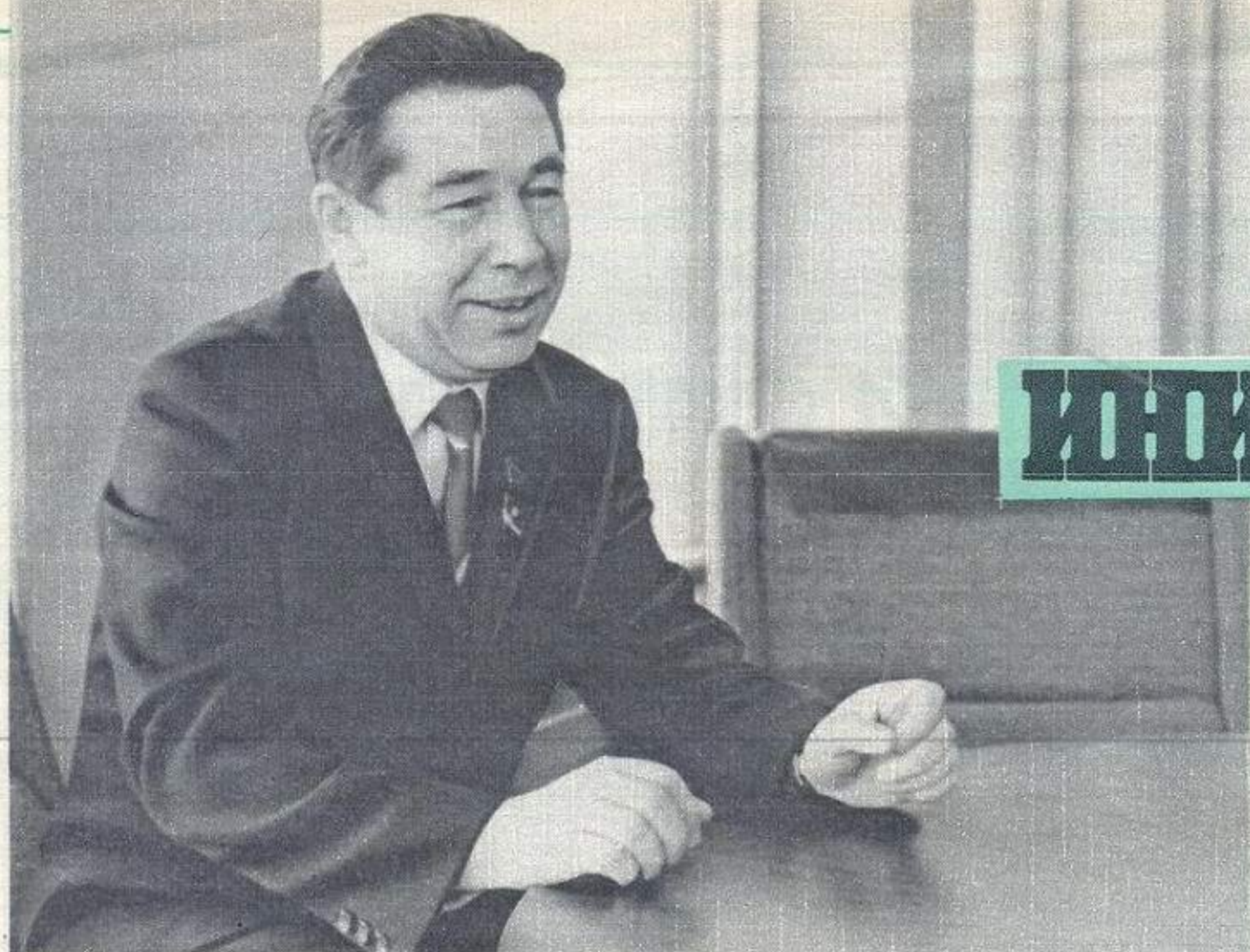

РАБОЧАЯ ИНИЦИАТИВА

коллективах им даны большие права. Но не всегда и не везде ими умеют пользоваться. Не всегда он срабатывает. Надо воспитывать в людях чувство хозяина, учить их быть хозяевами, активнее участвовать в делах производства. И тут велика роль и ответственность всех общественных организаций, и прежде всего первичной партийной.

Есть в нашей республике завод полупроводниковых приборов. Партгруппу производственного участка 22-го цеха там возглавляет В. Н. Лисин. Этот коллектив из 18 коммунистов стал действительно силой, которая притягивает к себе людей. Партгруппа внимательно следит за всем новым, передовым, что появляется в ходе соревнования. Родился в соседнем цехе почин бригады лудильщиц Р. И. Кукушкиной, которая выступила с призывом развернуть борьбу за создание фонда коллективной экономики. Партгруппа обсудила эту инициативу, посоветовалась с мастерами, бригадирами, вынесла на обсуждение рабочих. И уже через неделю все одиннадцать бригад участка включились в соревнование за экономию материальных и энергетических ресурсов.

Именно здесь, в этом цехе, родилась инициатива бригады мастера В. Бусыгиной отработать на сэкономленных материалах три дня. Опыт бригады был одобрен парткомом завода и распространен в трудовых коллективах. Старший мастер участка Л. Михеева передала администрации цеха полторы страницы предложений рабочих, мастеров, технологов участка. Каждое предложение имеет свое инженерное и экономическое обоснование: эта мера на столько-то повысит мощность механизма, эта — снизит расход сырья, упростит технологию и уменьшит трудовые затраты при изготовлении продукции.

Опыт передовиков, инициаторов ценен не только их материальным вкладом в производство. Они подают другим личный пример высокопроизводительного труда, несут в себе большой нравственный заряд.

Многих тут можно было бы назвать: и делегата XXVII съезда КПСС, депутата Верховного Совета Марийской АССР, сборщицу резисторов завода «Контакт» имени 50-летия СССР В. П. Горланову, и бригадира сквозной бригады токарей инструментального завода, депутата Верховного Совета СССР И. Д. Новоселову, и оператора машинного доения из госплемзавода «Семеновский», тоже делегата XXVII съезда партии Ф. С. Капитонову... Их много — замечательных тружениц и общественниц.

На предприятиях, по месту жительства созданы и действуют женсоветы. Они направляют активность, инициативу женщин на добрые дела — укрепление дисциплины на работе, помощь семье. Но, думается, надо их сделать более реальной и действенной силой, которая

Недалго до того, как уехать в Москву, на съезд, был я на заводе торгового машиностроения. Коллектив там хороший, много квалифицированных рабочих, отличных специалистов. А предприятие в прошлом году лихорадило, да и этот год начинали не гладко. Почему?

Побывал в цехах, разговаривал с руководителями завода, с рабочими. Много прояснилось. На заводе еще немало устаревшего оборудования, заготовительный участок — просто вчерашний день, здесь велик удельный вес ручного труда. Где механизация, автоматизация производства? Есть и нерешенные социальные проблемы. Например, большая очередь на жилье.

Что-то можно объяснить и объективными трудностями. Но взяла досада: что же вы сами-то, товарищи руководители и рабочие, ждете? Почему так вяло действуют заводские конструкторы, почему не строите жилье хозяйственным способом, почему миритесь с ручным трудом? Где ваша инициатива?

Вспомнилось, как незадолго до этого посещения позвонил мне директор Йошкар-Олинского витаминного завода Василий Федорович Болотнов: «Приезжайте, Григорий Андреевич, посмотрите, какой мы дом для рабочих построили хозспособом». Приехал. Посмотрел, был в квартирах. Это — дом, это — качество! Что скажешь, молодцы!

Здесь, на витаминном заводе, вообще внимательно относятся к любому проявлению творчества, к любой инициативе, направленной на улучшение общего дела. На постоянно действующих производственных совещаниях, рабочих собраниях люди высказывают свои предложения, творческие идеи. Их обсуждают специалисты, просчитывают экономисты, и если внесенное предложение целесообразно, постоянно действующее производственное совещание рекомендует руководству его внедрить. Никогда здесь ценная инициатива не остается без внимания. Завод первым в Марийской АССР и в отрасли удостоен почетного звания «Предприятие коммунистического труда».

Рабочая инициатива. Эти слова не раз звучали на XXVII съезде партии: и в Политическом докладе, и в выступлениях делегатов. В новой редакции Программы партии записано: «Во всей работе по совершенствованию руководства экономикой КПСС будет последовательно проводить линию на **развитие творческой инициативы трудящихся и их все более полное вовлечение в процесс управления производством...**»

Сама природа нашего строя воспитывает в людях чувство хозяина. А как сказал на съезде Михаил Сергеевич Горбачев, «нельзя быть хозяином страны, не будучи подлинным хозяином у себя на заводе или в колхозе, в цехе или на ферме». Вдумаемся: ведь быть хозяином — не значит бесконтрольно и в охотку пользоваться тем, чем владеешь. Быть хозяином — это прежде всего думать, искать, что еще можно сделать, чтобы поднять производительность труда, выявить и пустить в дело скрытые резервы, уменьшить долю ручного труда, произвести продукции больше, лучшего качества. Сейчас Законом СССР о трудовых

С читателями
«Работницы» беседует
первый секретарь
Марийского обкома партии,
делегат XXVII съезда КПСС
Григорий Андреевич
ПОСИБЕЕВ.

могла бы больше влиять на все сферы жизни женщин — и в труде, и в быту.

Бывает, что деловое предложение, идущее снизу, руководитель встречает без энтузиазма. Почему? Да потому, что внедрение его в жизнь сулит дополнительные хлопоты. Вот и глохнет инициатива, оседает в протоколах, вязнет в инертности тех, кто должен дать ей жизнь. Когда люди это видят, делают вывод: а какой смысл предлагать?

Так быть не должно!

Мы разбудили инициативу людей, так можно ли допустить, чтобы она разбилась об инертность, косность мышления, некомпетентность, которую проявляют некоторые руководители. Обком партии, горкомы и райкомы стремятся укрепить все звенья руководства и управления способными организаторами и воспитателями, политически зрелыми и знающими людьми.

Уже стала расхожей фраза: «Труд воспитывает человека». А всякий ли труд? Если он плохо организован, если, придя на работу, человек обнаруживает, что нет инструмента, нет заготовок или отключена электроэнергия, какое у него будет настроение? Один забеспокоится, станет искать решение, другой отойдет в сторону и скажет: «Что мне, больше всех надо?» Плохо организованный труд расхолаживает людей, порождает пассивность, уныние. Какая уж тут инициатива, если и должное то не выполняется.

Был я в городе Волжске на одной стройке. До конца года оставалось времени немного. Работа шла полным ходом — все поставлено на поток, все отлажено, материалы идут бесперебойно. И женщины-строители мне говорят: «Вот бы так всегда! Мы бы пятилетку в четыре года сделали!»

Непросто складывалась для республики одиннадцатая пятилетка. Но выработанные партией меры, взятый курс на укрепление дисциплины и порядка, трудовая активность людей, их искреннее стремление повернуть дела к лучшему дали свои результаты. Промышленность республики досрочно выполнила план одиннадцатой пятилетки по реализации продукции, по производительности труда. Объем валовой продукции сельского хозяйства в общественном секторе вырос на 7 процентов.

Но что сделано, то уже сделано. Сейчас все мысли о том, как справиться с недостатками, как их изжить, как поднять все трудовые коллективы республики на большую, плодотворную работу. К этому призвал всех съезд партии. А работы много. У нас еще есть и отстающие предприятия, немало проблем в капитальном строительстве, в сельском хозяйстве, в работе по сокращению ручного труда, улучшению организации управления производством. Без развития инициативы и предприимчивости на местах их будет трудно решать.

Сейчас люди трудятся с большим подъемом. Перевыполнены планы двух месяцев по производству и реализации промышленной продукции, росту производительности труда. Темпы роста промышленного производства за этот период составили более 14 процентов — выше, чем намечалось по плану. Настойчиво добиваемся выполнения строительной программы. По сравнению с прошлым годом увеличилось производство продуктов животноводства. И самое главное — это чувство оптимизма, стремление намеченный партией курс на ускорение экономического и социального развития подкрепить созидательным творческим трудом всех и каждого.

Фото Н. МАТОРИНА.

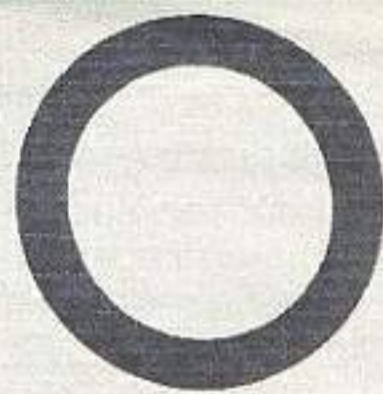

О х и красивая — кровь с молоком — была в девках Клаша Дубко! Росту среднего, станом гибкая, верткая, глаза — два ярких василька, волосы русые в пышную косу заплетены, а румянец такой густоты, что, казалось, дотронься до щеки — вишневый сок брызнет. А работящая, работящая была — не знало село Пчелки другой такой проворницы! Выйдет на луг с косой — мужики за ней не угонятся. Пропальвает бураки, зерно веет или копны мечет — везде первая. А как, бывало, соберутся на речном берегу, под летними звездами парубки и девчата, да как растянет гармонист гармонь-трехрядку — не родилась еще та дивчина, чтоб перетанцевала Клашку! Выплясывала так, что сапожник дядька Юхим не успевал ей каблуки подбивать.

На том речном берегу и вытанцевала себе Клаша кучерявого гармониста Гришу Назарчука, шофера колхозной полуторки. В осенины свадьбу сыграли, в положенный срок Клаша двойню родила — пацана и девчонку. Только привез Гриша из райцентровского роддома жену с наследством, как на другой день война. Через неделю двести тридцать поселян ушли в солдаты, а с ними и Клашин муж, Гриша Назарчук, и отец ее, сорокалетний кузнец Данила Егорович Дубко. Ушли, оставив в хатепятистенке, тулившейся к самому лесу, Клашу с матерью, двумя близнецами и тремя ее малолетними сестричками. И если б не Клашины руки да не полная жертвенность, не выжить бы семье в те два черных года «под немцем».

Страшная была та зима! В какие только тяжкие ни пускалась Клаша, чтоб отвести от своих голодную смерть. Землю под снегом за селом киркой долбила, радовалась, если выпало ведро мерзлых картофелин или бураков набрать; проруби на реке пробивала, часами околевала над темной водой, да так, что, казалось, подошвы ног сквозь бурки с калошами ко льду прилипали, а все ж не с пустыми руками, с окуньками и ершиками домой прибрела: сухостой в лесу валила-колола, грузила на сани, впрягалась в них вместо лошади, волокла свой товар по ухабистой снежной дороге за четырнадцать верст в город на базар. А «выезжать» приходилось ночью, чтоб к утру поспеть в город, и она до жути страшилась мертвой лесной дороги, ей повсюду мерещились волки; от каждого шороха обмирало сердце. Но никогда и никому не жаловалась Клаша, дожидаясь с войны мужа.

И дождалась. Случилось это в августе 44-го. К тому времени они с мамой получили на отца похоронную, оплакали его и, еще не оправившись от этого горя, тревожились за Гришу, от которого долго не было вестей с фронта. И тут нежданно-негаданно он явился сам.

В тот день Клашино звено из шести таких же, как она, солдаток рубило на колхозном поле раннюю капусту. Вдруг бежит ее младшая

сестра Ньюша, машет косынкой, кричит на все поле: «Клаша, Клашечка, Гриша приехал!»

Как же она летела, как неслась по селу! Как у нее не выскочило из груди, не разорвалось сердце!.. Она с такой силой рванула на себя калитку, что зашатался и чуть не рухнул весь плетень. Гриша сидел на крыльце в нательной рубашке, держал на коленях своих близнец Сережку и Манечку. Она увидела его с детьми, увидела свою маму и сестричек Веру и Катю, стоявших на крыльце, и у нее отчего-то потемнело в очах, подкосились ноги, и она повалилась бы на землю, не подоспей к ней муж.

Гриша, отпущенный после госпиталя в краткосрочный отпуск, пробыл дома пять дней — вот какое счастье выпало тогда Клаше! От счастья она, казалось, умом тронулась: схватит его полинялую гимнастерку и целует, медаль его «За отвагу» целует, пилотку на себя примеряет... Гриша был ранен осколком мины в правую голень, носил еще на ноге бинты, и Клаша не хотела, чтоб он чем-либо утруждал себя. Но разве удержишь мужика, вырвавшегося из фронтного ада, от желанной хозяйской работы? Все было в охотку мужу: плетень наладить, крышу залатать, загородку в сарае сбить, топором помахать и пилой поширкать. А как упадет на землю вечер, присядет он на колоду возле хаты, развернет гармонь-подружку, и запоет она на все лады, сзывая к их хате ближних и далеких соседей.

Обласкала, обмыла, обстирала Клаша мужа, второй раз уходившего из дому на войну, наготовила еды в дорогу, пошла провожать его в город. Шли они лесом, уже тронутым желтиной осени, наполненным птичьей музыкой, запахами папоротников, мхов и живицы, и было Клаше смешно вспоминать о страхах своих в зимние ночи, когда по этой же дороге плелась она с дровами.

У Гриши не совсем зажила нога, он немного прихрамывал, и несколько раз они сворачивали с дороги, отдыхали. Ложились в высокую траву или на мягкий мох, Клаша припадала русской головой к груди мужа, слушала, как бьется его живое сердце. «Я тебе, Клаша, в одной вещи признаюсь. — сказал ей в одну из таких минут Григорий. — Вот был я дома, вот лежим мы с тобой под этой вот березой, и не верится мне, что такая тишина на свете бывает. Все кажется, ненастоящая она. Так и ждешь, что «юнгерсы» сию минуту налетят или из пушек фрицы лупанут. Совсем отвык я от тишины». Клаша поднимала голову, наставляла его: «Гринь, Гринечка, ты там поаккуратней, на фронте. Учуеть, пуля летит, ты и обежи ее, обмани». Он гладил шершавой рукой ее шелковистые волосы, отвечал, усмехаясь, разомлевшим от лесной благодати голосом: «Как же ее, пулю, обечь? Солдат в атаку поднялся, ему вперед надо, а пуля уже встречу ему пущена...»

Он уехал на платформе товарняка, груженного танками и зенитными орудиями, сказав ей на прощание: «Не горюй, Клаша. Война под укус пошла, скоро вернусь. Эх, и заживем мы с тобой на славу!»

Не сбылись его слова: погиб солдат Григорий Назарчук под самым Берлином, правда, зная,

Лидия ВАКУЛОВСКАЯ

ФОТОГРАФ

Рассказ

приехал

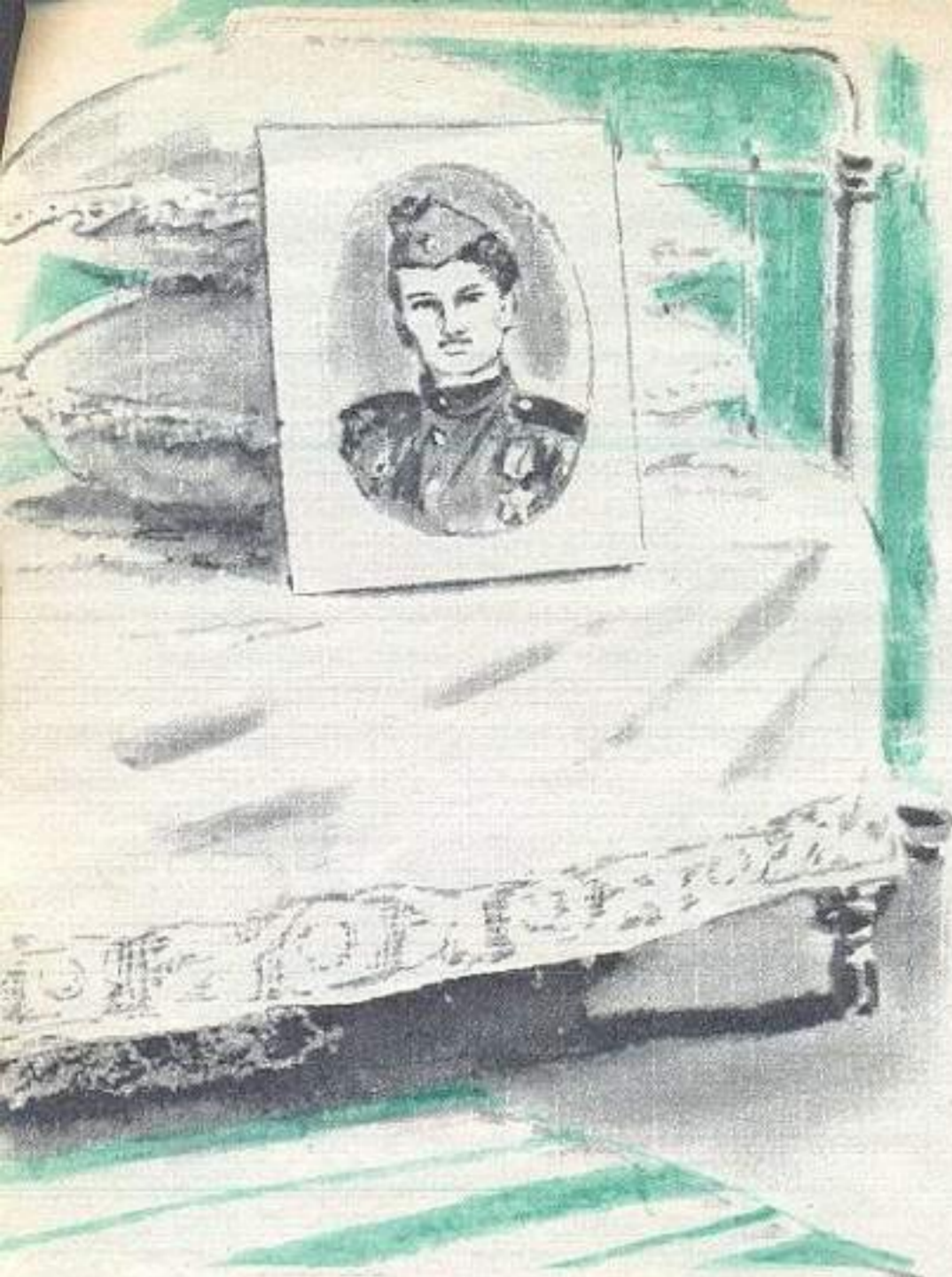

приемник «Ригонда», и два гарусных ковра на стенах, и дорожки домотканые в черно-красную полоску на полу — словом, всего, всего хватало. И все это, дом и хозяйство, содержалось в большой чистоте и полном порядке, потому что баба Клаша вставала с петухами, а ложилась, когда диктор желал ей по телевизору спокойной ночи.

Ей говорили:

— В ваши ли годы так вот горбиться? Вам бы уже на печи полеживать, отдохнуть да семечки пощелкивать.

А она отвечала, посмеиваясь:

— Как помру, тогда и наотдыхаюсь.

Ее подначивали:

— Никак ваши дети голодными в своих городах сидят, раз вы им без конца посылки шлете?

И слышали в ответ:

— На то я и мать, чтоб думать о детях. На то они и дети, чтоб радоваться материнскому гостинцу.

Соседка ее, одногодка и подруга с девичества Дуня, в глаза говорила ей, что она помешана на посылках. Давно позабыла баба Клаша дорогу в город на базар, ничего не продавала, молоко в колхоз сдавала, а все прочее — ягоды, с сахаром перетертые, яблоки, груши, грибы сушеные — все в ящики заколотит да на почту снесет. Кабана заколет центнера на три, тут же колбас начинит-нажарит, окорока закоптит — и пошел тот кабан в посылках и детям, и сестрам.

Не слала посылок лишь старшему сыну, Сергею. Он в Чернигове жил, в сорока километрах от села, часто приезжал к матери на своем «Москвиче» то один, то с женой и дочкой. Старший сын был ее слабостью. В отличие от сестры и младших братьев Сережа был копией отца. И потому, когда приезжал он к ней, являлись как бы два родных человека: он, сын ее, каким она привыкла его видеть в нынешнее время, и ее муж Григорий, каким бы он мог быть, если б не погиб на войне.

2

В описываемый субботний день бабе Клаше подошла очередь пасти коров. В последние годы прямо-таки беда была с пастухами. Прежние либо померли, либо совсем состарились, а новых не находилось. По весне сгуртовалось в селе четыре стада, по сорок — пятьдесят коров в каждом. Каждый владелец коровы готов был платить пастуху десятку в месяц плюс харчи, но даже на такой профессорский заработок (чистыми четыреста — пятьсот в месяц) не нашлось ни одного охотника. Потому-то пасли коров по очереди сами хозяева.

До полудня стадо паслось на берегу речки Ужачки, в двух километрах от села. Баба Клаша нарочно не погнала его через мост на тот бок реки, чтоб быстрее вернуться в село на обеденную дойку.

День был жаркий, солнце пекло огнем при полном безветрии, и коровы не столько щипали траву, сколько мотали головами и хвостами, сгоняя с себя кусучих слепней, вконец их измучивших. Первой, не выдержав пытки, подалась к воде коровка бабы Клаши, Лысуха, белая, в черных пятнах, короткорогая трехлетка. Ее баба Клаша вырастила с телочки.

— Ступай, Лысуха, ступай в речку! — разрешила баба Клаша, разгадав Лысухины мысли. И заторопила стадо: — Все ступайте! Живо, живо!.. Гэй, гэй! Пошли в воду!.. Хоть там от слепня-овода освободитесь!..

Разномастное стадо качнулось, коровы дружно устремились к воде, раскачивая тяжелым выменем, толкаясь боками в узком, как траншея, береговом спуске. Так, друг за другом, они вошли в реку. И потом долго, едва ли не целый час, неподвижно стояли, погруженные по шею в теплую речку, избавившую их от жары и слепней, полузакрыв свои грустные глаза набрякшими от укусов веками.

Дорогой до села буренки успели просохнуть, домой явились сухими и чистыми. Отдали молоко хозяйкам, переждали в прохладных хлевах самую яркую жару, и снова баба Клаша затрубила в рожок, собрала свое стадо и снова погнала его к речке, теперь уже через деревянный мост, на другой берег. Тут, на заречной стороне, был настоящий выпас. От села, правда, далековато, километров пять, зато травы здесь стояли нетронутые, густо расшитые цветами, — вот где лакомство рогулям!

Коровы паслись в разнотравье, а баба Клаша сидела под развалистым кустом вербы, у самой речной воды, и думала свои думы. Сколько жила она на свете, сколько глядела на окружающий ее мир, столько не могла налюбоваться небом и ночными звездами, ранними и вечерними зарницами, солнцем и травами, пшеничной нивой, полями в голубом цветении льна, в желтых подсолнухах. Глядеть и не наглядеться на всю эту благодать, жить бы да радоваться в этом так мудро сотворенном мире. «А люди зачем-то, — думала она, — затевают войны, убивают один одного, даже готовят такое дикое оружие, чтоб стрелять по Земле из космоса».

Слушая по телевизору о «звездных войнах», баба Клаша содрогалась от страха, а то и крепко зажмуривалась, сидя у телевизора, чтоб не видеть, как гибнут от пуль и бомб молодые ребята, женщины и дети. И не могла понять лишь одного: что они за люди такие, которым воевать хочется, которым ничего и никого на Земле не жалко? Или их не матери родили? Или у них ни жен, ни детей, ни внуков нету? А если есть, то, выходит, они и своих кровных готовы на смерть обречь? Тогда какие ж они люди!

Так размышляла, сидя в тенишке под вербным кустом, баба Клаша, вспомнив вчерашнюю передачу по телевизору, когда седой мужчина в очках рассказал с экрана, сколько уже припасено на Земле ядерного оружия.

И вдруг как бухнется за ее спиной что-то тяжелое в середку куста, как затрепчат ветки — о страхи божьи! Баба Клаша до того испугалась, что вылезший из кустов Дунин внук, Славик, показался ей в ту минуту не Славиком, а бог знает кем.

Славик выбрался из куста вместе со своим велосипедом, виновато объяснил бабе Клаше:

— Хотел затормозить и не успел. Хорошо, что не на вас упал. Я и не видал вас за ветками.

— Ничего, ничего... — сказала баба Клаша, видя, что Славик и сам перепуган не меньше ее. И, поднявшись на ноги, спросила: — Куда ж это ты мчишься, как оглашенный?

— Меня бабушка Дуня за вами послала, — сказал Славик. — Я коров постерегу, а вы в село идите. Там фотограф приехал, портреты привез.

— Приехал?! — засветилась лицом баба Клаша. И стала говорить, торопливо перевязывая белый платочек на голове и как бы прихорашиваясь: — Так я побегу... Я побегу, а ты ж смотри, Славичек, не растеряй коров... Вот тебе кнут...

— Не бойтесь. Ничего не случится, — успокоил ее Славик.

— Слухай, Славичек, а что, как я на твоём лисопедке в село да назад? — спросила баба Клаша.

— Берите, пожалуйста, — вежливо ответил Славик.

Подхватив одной рукой подол длинной юбки, она благополучно оседлала велосипед и проворно закрутила педалями. Баба Клаша была несказанно рада, что так быстро привезли портрет Гриши. Недели три назад заявился в их Пчелки на красном «Запорожце» белявенький парнишка-фотограф из райцентра. Ездил по селу, заходил в хаты, предлагал заказывать с маленьких карточек большие портреты, выписывал квитанции, но денег наперед не брал.

что после его побывки Клаша опять родила двойню, на сей раз двух хлопчиков, одного из них назвали, как и его, Гришухой, а другого именем деда-кузнеца — Данилой. Ну, а без мужа — какая же без мужа могла у нее получиться «жизнь на славу»? Билась она как рыба об лед в послевоенные годы.

А после как-то незаметно, потихоньку-помаленьку стала жизнь налаживаться. Сестры выросли, дети подрастали, все работать не ленились. По весне полгектара огорода картошкой засаживали, рожью засеивали, осенью убирали, зерно на муку мололи. Так постепенно в дом входил достаток. Купили телку годовалую, через год уже с молоком зажили. Загреблись во дворе куры, захрюкали в сарае поросята — словом, хорошие перемены наступали. А вместе с ними начал пустеть и дом: схоронила маму, потом Нюша, окончив семилетку, поступила в торговый техникум, за ней младшие сестры, Вера и Катя, в город потянулись, прижились там, замуж повыходили. А потом и Клашины ребята стали покидать родное гнездо: Сережа в школу машинистов подался, а через год уехали в Херсон, в мореходное училище, ее младшенькие — Гриша с Даней. Дольше всех Маня возле нее держалась. Очень любила ее директор школы Анна Васильевна, уговаривала не покидать село, остаться в школе пионервожатой и поступить заочно в педучилище. Маня так и сделала. И мнилось тогда Клаше, что дочь пребудет с нею всегда. Но, возвращаясь как-то из Чернигова после летней сессии домой, познакомилась Маня в автобусе с лейтенантом Костей, и увез он ее на Дальний Восток...

Годы шли своим чередом, и в селе уже мало кто помнил о бывшей Клашиной красоте. И звали-то теперь ее уже не просто Клашей, а бабой Клашей. Правда, на лице бабы Клаши, почерканным мелкими морщинками, и теперь сияли прежние васильковые глаза, да была она, несмотря на возраст, и теперь такой же, как и прежде, работящей. Оттого, а еще потому, что четверо детей ее — капитаны речных пароходов Григорий и Данила, машинист локомотива Сергей и учительница Мария — не только навещивались к матери с богатыми подарками, а и постоянно слали ей деньги, потому-то и жила она нынче в том полном достатке, о каком когда-то и мечтать не могла.

Все у нее было: дом, кирпичом обложенный, под шиферной крышей, с верандой при нем, сад возле дома, грядки клубничные. Были корова и свиньи, гуси и куры, петухи в полпуда весом по двору расхаживали и индюки пудовые. А в доме цветной телевизор стоял и

На их Лесной улочке все заказали портреты: кто—свой, кто—сына или дочки, а они с Дуней—портреты своих мужей, Григория, погибшего на войне, и Федора, умершего год назад.

И раньше, когда осталась в молодые годы вдовой, и теперь, на склоне лет, Клавдия Даниловна Назарчук считала, что подруге ее Дуне Стародуб куда больше, нежели ей, повезло в жизни. Хоть и потерял Федор на войне обе ноги, но все равно был он для Дуни опорой и подмогой. Правда, непростая история приключилась у Дуни с Федором, но, случись такое с ее Григорием, и она кинулась бы за ним на край света.

А история была такая. Уже закончилась война, шел сорок шестой год. Они с Дуней давно получили похоронки на мужей. Вдруг приходит Дуне письмо от незнакомой женщины. И пишет ей та женщина, что работает она весовщицом на станции Раздольная, где и повстречалась случайно с Дуниным мужем, Федором Стародубом. Пишет, что живой он, только совсем безногий. Что ездит по поездам в бушлате и бескозырке, поет жалобные песни, ему кидают в бескозырку деньги, а он их пропивает, ночует где попало. Однажды пьяным попросился к ней в весовую на ночлег, она пустила, чтоб не околел на морозе, потом выпросила, кто он и откуда, запомнила адрес и фамилию.

Дуня с плачем прибежала к Клаше. Десять раз они читали то письмо, вместе плакали, решали, что делать. Сомнения, что это не Федор, не было: он Стародуб, он из Пчелок, воевал в морской пехоте. На другой день, как раз в крещенские морозы, Дуня покинула село. А вернулась уже весной, вместе с Федором...

После того, как нашелся Федор, Клашу долго не покидала надежда: а вдруг и ее Гриша живой? Может, и его, как Федора, по ошибке посчитали убитым в бою? Может, и ей придет, как Дуне, такое письмо? Годы ждала она такого письма. Но его не было...

3

Лесная улочка была окраинной и короткой (всего восемь домов по одну сторону, а по другую—сосновый лес), из конца в конец проглядывалась. И как только въехала баба Клаша на свою Лесную и не увидела на ней красного «Запорожца», так и затревожилась: неужто опоздала? Подрулила к своей хате с замком на дверях, прислонила к кирпичной стене велосипед и сразу увидела вышедшую со своего двора Маню Прохоренко, бывшую дьячку, а нынче «молодую пенсионерку».

— А давно он был, фотограф?—спросила баба Клаша.

— Да с полчасика не прошло,—ответила Маня. И, догадавшись, отчего баба Клаша встревожена, стала оправдываться:—Я и забыла, что ты пасешь сегодня... Если б ты сказала...

— А может, Дуня забрала?—предположила баба Клаша и, покинув Маню, поспешила в соседний двор.

Двери в Дунину хату были настежь распахнуты. Все семейство сгрудилось вокруг стола, на котором стоял прислоненный к кувшину с полевыми цветами портрет Федора.

Баба Клаша, никем не замеченная, постояла минуту-другую и решила подать голос.

— Добрый день вам в хату,—сказала она и спросила Дуню, не взяла ли та у фотографа портрет Гриши.

— Как же б я его взяла? А если б он с браком, если наново переснять надо?—искренне удивилась Дуня.—Мы потому и Славику послали, чтоб ты сама получила.

— От горе! Что ж теперь делать?—засокрушалась баба Клаша.

— Беги в село. Не может быть, чтоб он совсем уехал,—сказала Дуня, явно сочувствуя ей.—Беги, пошукай его.

Провожая ее до калитки, Дуня наставляла:

— Ты напервой до магазина наведайся, там скорей скажут.

Минут за двадцать она объехала на своем стареньком велосипеде все село, но не нашла парнишки-фотографа. И тут он был, и там, и тут, и там красный «Запорожец» видели, а куда уехал, кто его знает...

Вечерело, когда она возвращалась домой. Фотографа она не нашла, его там уже не было. Ехала дорогой по-над лесом, то березовым, то сосновым. На сердце была такая тяжесть, хоть плачь. Ей почему-то казалось, что парнишка-фотограф потерял Гришину карточку. И она жалела, что доверилась парнишке, отдала ему единственную Гришину карточку. Гриша сфотографировался, выйдя из госпиталя, перед тем, как ехать домой, и с тех пор уже столько лет карточка висела в хате, в раме под стеклом, вместе с другими фотографиями. Она берегла ее как зеницу ока и вдруг так оглупила: отдала в чужие руки!

4

За рекой уже садилось солнце. Двор, окна хаты и могучие сосны напротив двора были облиты медью заката. Куры и индюки, прохаживавшиеся по двору, тоже окрасились в медный цвет. Старый краснохвостый петух, взлетев на столик у крыльца, где стоял опрокинутый вверх дном большой таз, доклевывал лежавший на столе кукурузный початок.

Она кишнула на петуха, согнав его наземь, приподняла таз, под которым оставила ключ от хаты, и удивилась, не понимая, откуда взялась под тазом газета. Убрала газету и обомлела: на клеенке лежал цветной портрет в светлой картонной рамке, сверху—карточка Гриши, какая-то записка, а на ней ключ.

Она вдруг жутко засуетилась. Схватила портрет и карточку с запиской, понесла к дверям. Но тут же проворно вернулась, положила портрет на столик, схватила ключ. Ключ прыгал у нее в руке, пока открывала замок. И когда металась вот так, все время приговаривала:

— Гриня... Гриша... Гришечка мой... Зачем же я на парнишку грешила?..

Она внесла портрет в комнату. Сдернула с головы платочек, провела им по целлофановой пленке, покрывавшей портрет, приставила его к горке подушек на кровати. Отошла к грубке. Стояла и смотрела на своего мужа. А он смотрел на нее: молоденький, худой, не окрепший после ранения, в той самой пилотке, которую она примеряла, с медалью «За отвагу» на груди.

И тут будто кто-то с силой толкнул ее в спину к кровати. Она упала на колени перед портретом и заголосила на всю хату:

— Ой, Гришечка ты мой родненький, муж ты мой милый!.. За что ж тебя убили, бедного? Ох, горе мое, горе... горечко мое горькое!..

Она всплескивала руками, прижимала их к груди, заламывала, припадала лицом к кровати. Шпильки, крепившие на затылке ее седую косичку, вылетели из волос, и тонкая косичка металась по спине из стороны в сторону. За причитанием и плачем она не слышала, как к дому подъехала машина, как в машине хлопали дверцы и как вошел сын Сергей.

Он вошел в комнату и, тут же поняв, отчего так убивается мама, стал поднимать ее с пола:

— Мама, голубка, успокойтесь... Разве так можно?.. Вы себя не жалеете... Ну, будет, будет... Поплакали, и хватит...

Она затихла, застыдившись, что сын застал ее такой, какой никогда не видел. Он отвел ее к деревянной кушетке, усадил в уголок, нашел в буфете пузырек с валерьянкой, принес из кухни воды в стакане, накапал валерьянки, дал ей выпить. Сел возле нее, вытер с лица застывшие в морщинках слезы, погладил ее седую голову, спросил:

— Успокоились немножко, мама?

— Трошки успокоилась, сынок,—ответила

она, прерывисто вздыхая. Потом сказала:—Там записка, на столе лежит. Почитай, Сережа.

Сергей поднялся, нашел записку, снова сел возле нее.

— «Бабушка Назарчук,—прочитал он,—оставляю портрет вашего внука. Десять рублей высылайте на городское фотоателье».

— Какого такого внука?—удивилась она. Сергей легонько обнял ее. Усмехаясь, сказал:

— Вы же сами говорите, мама, что я на отца похожий, только старый уже. А отец наш, видите,—указал он глазами на портрет, прислоненный к подушкам,—так и остался молодым. Фотограф и подумал, что он ваш внук.

— И то правда.—согласилась она с сыном.—Совсем молоденький... Двадцать четыре годочка всего...

Она сидела в уголке кушетки, старенькая, с опущенными плечами, в пестрой кофточке, по-старинному подвязанная фартуком, крестьянка от дедов и прапрадедов, отработавшая на своем веку за десятерых добрых мужиков, и молча смотрела на портрет мужа. Лицо ее было скорбно, а в глазах светилась нежность. Рядом, обняв ее за плечи, сидел ее красивый сын, крепкий, плечистый мужчина в расцвете сил и лет, уже не крестьянин, горожанин крестьянских кровей, и тоже молча, точно изучая, вглядывался в портрет отца, которого никогда не видел живым...

Рисунки В. РАССОХИНА.



- Это «невыгодное» качество
- Для кого пишутся инструкции?
- Что делать, если ноги «нестандартные»?

ЗАКАЗЧИК, КТО РЫЙ НЕ НЕ НУЖЕН



- Можно сшить платье из бархата?
- Сделать пряжку к туфлям?
- Починить старый, снятый с производства магнитофон?

На эти и еще десятки подобных вопросов люди получали неизменное «нет». Увы, не счесть отказов, которые мы слышим в мастерских, ателье, приемных пунктах службы быта. Наверно, потому, что оказываемся для нее «невыгодными», «неудобными» заказчиками. «Выгодно» то, что легче сделать, где меньше надо приложить старания, что дороже стоит. «Выгодно» не очень заботиться о качестве. Небрежно сшитый костюм, кое-как отремонтированный телевизор требуют меньше труда, зато платит за них человек, как за полноценный заказ. А для плана другого и не надо!

И вот следствие: отрасль, которая до недавнего времени каждый год значительно увеличивала объемы, с начала прошлой пятилетки притормозила темпы своего развития, а сейчас числится чуть ли не в отстающих. Меньше людей обращаются в швейные ателье, химчистки, прачечные, бюро по ремонту квартир (исключение составляют, пожалуй, только телеателье, но будем справедливы — не из-за особых заслуг их работников, а из-за невысокого подчас качества телевизоров). В среднем на оплату бытовых услуг мы тратим лишь около 2 процентов зарплаты. И не потому, что реже шьем обновки, клеим обои или стираем, — просто научились делать это своими силами или обращаемся к помощи частников, которые хоть и берут дороже, но делают лучше, а главное, вежливо, с максимумом удобств. «Берегут наши нервы», — как пишут читатели.

Но вот что примечательно: письма приходили как раз в то время, когда в службе быта шел широкомасштабный экономический эксперимент, который и призван был улучшить обслуживание людей. Давая большую самостоятельность предприятиям, он заинтересовывал их в расширении видов услуг, улучшении их качества, создании для заказчиков больших удобств. И, конечно же, выше оценивал эту работу. Как же так получилось: у предприятий появились и самостоятельность, и стимулы, а обслуживание лучше не стало? Невольно закрадывалась мысль: может, новый хозяйственный механизм не столь эффективен?

Нет, дело было не в этом. Новый хозяйственный механизм действительно значительно расширял возможности предприятий, создавал условия для повышения уровня их работы. Но, к сожалению, существенного воздействия на отрасль он не оказал. Это было отмечено и в постановлении ЦК КПСС о работе Министерства бытового обслуживания населения РСФСР, принятом в начале этого года. Почему же не сработали новые экономические рычаги? Когда пытаешься анализировать это — а письма читателей дают достаточный материал для размышлений, — приходишь к выводу, что руководители предприятий (а возможно, и отрасли в целом) руководствовались не столько государственными, сколько ведомственными интересами. Из эксперимента было стара-

Этого никто не мог ожидать. В нашем журнале было опубликовано несколько статей о бытовом обслуживании, затрагивающих — скажем откровенно — локальные вопросы: неудовлетворительную работу швейных ателье, обувных мастерских, химчисток... А в ответ — сотни писем, в которых люди не столько обсуждали поднятые темы, сколько жаловались на бытовое обслуживание. Писали не об отдельных проблемах, а о работе всей службы быта.

тально вычленено то, что было выгодно отрасли, а именно: самостоятельность предприятий (в том числе, кстати, и в распределении материальных благ). Ответственности перед заказчиком — в том, что касается качества, сроков, доступности услуг — у тех же предприятий, к сожалению, не прибавилось. Не будем, конечно, утверждать, что новые хозяйственные условия ничего не дали отрасли. Кое-какие новинки появились, расширился и объем обслуживания. Но насколько? Величина прироста услуг на «экспериментальных» территориях выросла за год всего... на одну десятую процента (в сравнении с приростом на других территориях). Не очень-то много получили люди новых удобств.

Почта редакции подтверждает это. Начнем с письма А. Масловой из г. Кохма Ивановской области. «Убедена: служба быта не только не экономит наше свободное время, но и прихватывает рабочее. Сдала в починку туфли. Поехала за ними в воскресенье. А мастерская закрыта, хотя на красивой табличке ясно написано: в воскресенье работает с 10 до 16 часов. Испортился телевизор, вызвала мастера на субботу (в будни дома никого нет). «Ждите в течение дня». Всю субботу просидела дома, мастер не пришел. Купила холодильник «Полюс-7» — попался неудачный, с дефектами. Мастерская чинить его отказалась, ссылаясь на заводской брак, а гарантийный срок истек».

«Зовут меня Елена Петрова, мне 19 лет. Живу в г. Павлово Горьковской области. Недавно в магазине «Ткани» у нас продавали велюр. Красиво, но дорого. С большим трудом уговорила маму купить мне на костюм. А теперь чуть ли не плачем: в нашем городе ни в одном ателье из этого материала не шьют. Посоветовали съездить в Горький. Съездила в субботу — все закрыто. Те ателье, в которые я хотела попасть, работают только в будни, с 8 до 17. Так же, как и я».

И, наконец, еще письмо. «Пришла в мастерскую сделать набойки на туфлях, а мне говорят:

«Нет красного клея». Не знаю, что это за таинственный клей, но не поленилась, позвонила на фабрику, которой принадлежит мастерская. Там говорят: «Клей есть, пусть приезжают и берут». Я прождала несколько дней, потом вижу — никто не торопится, сама съездила и привезла в мастерскую баночку состава. Мне тут же починили туфли. Ситуация может показаться анекдотической. Но, подумав, я решила: рядовая. Сталкивалась с подобными не раз. Не очень-то заинтересованы мастера в том, чтобы обслуживать людей, беречь их время. Н. Велихова, Иркутск».

Письма разные, но звучит в них один мотив: отрасль, которая призвана обслуживать людей, обслуживать их не хочет. Предприятия, которые заинтересованы в привлечении заказчиков (как же иначе выполнять план?), заказчиками не очень-то и дорожат. Ситуация может показаться необъяснимой, парадоксальной — ведь если слесарь не будет работать, ткачиха ткать, — «прогорит» завод, фабрика, рабочие не получат зарплату. А вот в службе быта совсем не так. И предприятия не «прогорают», и мастера регулярно расписываются в бухгалтерской ведомости...

Прежде чем объяснить этот парадокс, приведем еще одно весьма характерное письмо — на этот раз из Москвы. Пишет ветеран войны А. Верин: «Нужно было починить тахту, перевесить полочки в серванте, укрепить штангу для одежды в шкафу. Обзвонил десятки мастерских, в некоторых побывал сам. И везде один ответ: привозите в мастерскую. Везти гарнитур... Рассердился, позвонил на фабрику. Оттуда, видимо, дали указание, и мой очередной визит в мастерскую был более удачный. Заведующий подозвал мастера, тот спросил адрес, при этом, правда, добавил: «Оплата такси туда и обратно за ваш счет». На радостях, что мытарствам пришел конец, я с энтузиазмом сказал: «Ну, конечно!» Мастер приехал, посмотрел мебель, но... сказал уже знакомое: «Надо везти в мастерскую. В домашних условиях ничего не получится». Каюсь, я смалодушничал, но поймите: так устал от хождений... «А если... без квитанции?» — сказал я. Мастер мгновенно согласился: «Тогда сделаем». И сделал».

Такое вот письмо. Деньги, которые заказчик должен был бы внести в кассу предприятия, оказались в кармане предприимчивого мастера. Предприятию они вроде бы и не нужны. Оставим в стороне нравственную сторону этой ситуации, взглянем на нее с чисто экономической стороны: а как же план, зарплата? Ведь ремонт стоил немалых денег — 75 рублей, и как уверил столяр, точно по прейскуранту. Именно из этих «прейскурантных» рублей ведь и образуются все фонды, выполняется производственная программа... Так? Нет, не так.

Ошибся автор письма. Ошиблись и мы, думая так же, как он. Ответ — в данных ЦСУ СССР. Многие предприятия обслуживания и поныне от 40 до 70 процентов услуг выполняют не по заказам населения, а для организаций, да еще наращивают выпуск так называемых «мелких партий» — швейных, трикотажных изделий, обуви, которые изготавливаются не для кон-



Беспокоит ли все это руководителей службы быта? По-видимому, не очень. Никаких решительных шагов по повышению качества выполнения заказов ни Минбыт РСФСР, ни другие родственные министерства практически не предпринимают. Достаточно сказать, что до сих пор не разработаны объективные критерии качества обслуживания, иными словами, вроде бы и нет самого предмета разговора. «Качество» по-прежнему остается понятием эфемерным, субъективным (а значит, и не очень существенным), не узаконенным никакими правилами. Впрочем, будем справедливы — один критерий все же есть. Это записи в книге жалоб. Но насколько точно они отражают истинную картину работы предприятия? Мы приведем лишь одну строчку из письма нашей читательницы: «Добилась книги только с помощью милиционера...» Нужны ли комментарии? А между тем количество записей в пресловутой книге для Минбыта РСФСР по-прежнему является определяющим в оценке работы предприятия. И в зависимости от количества жалоб и благодарностей тому присуждается место в соревновании. Что это: наивность... или испытанный способ скрыть истинные недостатки?

А между тем предложения по оценке качества выполнения услуг существуют. Приведем только одно из них — Всесоюзного научно-исследовательского института стандартизации: качество определяет заказчик. Делается это просто. У каждой квитанции — три отрывных талона: собственно качество, сроки, культура обслуживания. Не нравится что-либо — человек отрывает талон. И никто не может повлиять на его решение. Такая практика принята, кстати, в ряде социалистических стран и успешно себя оправдала. Не беремся судить, насколько универсально это предложение, но что в нем есть рациональное зерно — факт. К сожалению, своего отношения к нему Минбыт РСФСР до сих пор не высказал. Как это, кстати, стыкуется с девизом, который работники службы быта часто декларируют в своих статьях, выступлениях: «Заказчик всегда прав!»? Не стыкуется... Легче, по-видимому, произнести красивую фразу, чем принять деловое решение.

Ныне принята Комплексная программа развития производства товаров народного потребления и сферы услуг на 1986—2000 годы, важнейший плановый документ, определяющий социальные ориентиры нашей жизни. В нем, в частности, предусмотрено расширение видов бытовых услуг, внедрение прогрессивных форм обслуживания, улучшение качества выполненных заказов. Спрос на самые насущные услуги, нужные людям, должен быть удовлетворен уже в нынешней пятилетке. Чтобы выполнить эти требования, необходима серьезная перестройка работы предприятий бытового обслуживания. Время не ждет. Ведь с нынешнего года программа вступила в действие.

Т. МИХАЙЛОВА,
С. РОГДАЕВА,
экономист

Обувь, производимая бытовиками, уступает по качеству той обуви, что производит легкая промышленность, а потому нередко оседает на складах. Ныне ее скопилось на миллионы рублей, а отрасль (призванная, повторим это, обслуживать, а не торговать) по-прежнему шьет и шьет. Где уж тут пробиться индивидуальному заказчику!

Справедливости ради скажем, что попытки вернуть отрасли ее истинное предназначение делаются. Минбыт РСФСР (и другие республиканские министерства бытового обслуживания) издает соответствующие циркуляры; строго спрашивают с подведомственных им управлений и местные Советы. Но предприятия сервиса, как мы уже видели, умудряются всеми способами обходить строгие инструкции.

«Во всех обувных ателье нашего города заказы принимаются только по утвержденным стандартам. Если нравится что-то в одной модели, а что-то в другой, заказ не принимают: говорят, это не предусмотрено прейскурантом. Почему я должна одеваться по стандарту, по чужому вкусу?» — пишет В. И. Кисленко из г. Новосибирска.

В службе быта достаточно мастеров, которым вполне по силам сшить любую модную вещь. Модель — только предложение, пример. Вкусы и пожелания людей практически безграничны. И отказа в своих просьбах они не должны встречать. Кстати сказать, инструкции республиканских минбытов как раз и нацеливают на это свои предприятия. Да вот беда: не все заказчики знают о своих правах. Молчат о них и «Правила бытового обслуживания», которые можно увидеть в каждом пункте сервиса и которые утверждены теми же минбытами. Получается, что вольно или невольно ведомства поощряют свои предприятия отказывать клиентам. Или скажем более определенно: молчаливо благословляют их на это.

Письмо из г. Куйбышева. Его автор Р. Кудяева. «Вот уже третий год не могу получить в ателье № 29, что по Ленинградской улице, ни свое исправленное платье, ни другое, взамен испорченного, ни ткань, ни деньги. Ходила, оставляла телефон, адрес — все напрасно. Заведующая отвечала только грубостью: «Где я вам возьму платье, с себя сниму, что ли? Ходят тут, нервы портят, работать мешают».

«Сшили мне в ателье платье. Вроде все на месте, ничего не висит, не морщит. Но выгляжу я в нем ужасно, не мое — воротник, рукава, силуэт. Попыталась что-то сказать — куда там. Высыпали чуть ли не все работники ателье: закройщик, портные, даже заведующая. Уговаривали, стыдили: мол, капризничаю. Забрала платье. И повесила в шкаф: ни за что не буду носить его». Так написала нам Л. Овсянникова из Камышина.

Оба письма касаются работы швейных предприятий. Но немало жалоб и на работу радиотелемастерских (по количеству они, пожалуй, занимают первое место), заводов по ремонту холодильников, стиральных машин, часов, фабрик химчистки.

Качество, это можно сказать со всей определенностью, пока остается самым слабым звеном в работе предприятий бытового обслуживания. То, с чем люди мирились вчера, нынешние заказчики уже не принимают. Внедренные когда-то чуть ли не на всех предприятиях службы быта комплексные системы управления качеством (КСУК) практически бездействуют, а на некоторых столь дискредитировали себя, что инспекции Госстандарта вынуждены были их аннулировать. Объяснение простое: контролируют качество сами... исполнители, работники того же предприятия обслуживания. Не можем, кстати, не заметить, что в условиях эксперимента было предусмотрено материальное стимулирование за качественные показатели. Но сумма премий столь ничтожна, что не оказывает практически никакого влияния на работу мастеров. План, план любой ценой по-прежнему остается для отрасли главным ориентиром.

кретного человека, а безадресно, на продажу. Что же касается конкретной ситуации — ремонта мебели, то здесь цифра и вовсе разительная: заказы населения составляют лишь четверть производственного плана мастерских. Все остальное — заказы учреждений. Теперь, думается, становится понятным, почему не всегда охотно ремонтируются холодильники и другие вещи, принадлежащие населению. Почему предприятия обслуживания не спешат приспособлять режим своей работы к свободному времени людей. Ведь плановых показателей можно достигнуть куда более легким путем...

В условиях эксперимента именно платные услуги, то есть индивидуальные заказы, выделены в отдельную графу, им отдается предпочтение перед прочими, и все фонды, в том числе социального развития (который идет на поощрение работников), как раз и образуются от обслуживания конкретных заказчиков, то есть нас с вами. Но Минбыт РСФСР повернул эти требования в сторону собственной выгоды: изделия из «мелких партий» не просто продаются, а на каждое выписывается квитанция. Иными словами, создается иллюзия «индивидуального заказа». Что же касается обслуживания организаций и предприятий, то здесь и на хитрости идти не надо: Госпланом СССР многие из них приравнены к «индивидуальному обслуживанию». Думается, что работники высшего планового органа не могли преподнести больший подарок бытовикам. Холодильник в учреждении может простоять и неделю, и две, дома же без него никак не обойтись. Предпочтение, понятно, отдается заводу: и со сроками не торопят, и к качеству не так придирчивы... Снова на первом месте — удобство исполнителя, а не заказчика...

Листаем письма дальше.

«Принесла в мастерскую на Сретенке раскладушку — заменить ткань. На стене крупными буквами: «Работаем в условиях эксперимента... Максимальные удобства для заказчика... Деньги после исполнения заказа...» А мастер совершенно спокойно требует деньги вперед. Говорю: как же все эти ваши новые правила? Он спокойненько так: «Начальство мудрит, с него и спрашивайте, а нам, если деньги с вас потом брать, зарплату выплатить не смогут». Заплатила я, конечно, потом целый месяц ходила, пока раскладушку свою получила: то ткани нет подходящей, то у мастера отгул. А что им спешить? Деньги получены сполна. Е. Деревянская, г. Москва».

Вот так-то: «начальство мудрит». Есть множество прекрасных, умных инструкций и правил, но если соблюдать их мастерам невыгодно, они их просто-напросто не соблюдают, и никакой эксперимент тут не укаж.

Особенно много писем, связанных с индивидуальным заказом обуви. Вот наиболее характерные из них.

«Пришла в ателье заказать себе сапоги. Показали все образцы — не подходят, узко, жмут. А приемщица говорит: «Что вы хотите, у вас ноги нестандартные». Если бы были стандартные — разве я обратилась бы в службу быта?» — письмо из Московской области. Подпись неразборчива, но можно предположить, что письмо это от молодой женщины, у которой, увы, ноги с годами не делаются изящнее.

«У меня неполный 33-й размер, в магазинах ничего подобрать не могу. Хочется ведь модные, красивые, не будешь в детских туфельках ходить. Пришла в ателье, там меня чуть ли не на смех подняли: «Мы таких колодок вообще никогда не видели». Значит, я никогда не смогу носить красивую обувь?» Письмо подписала Н. Д., Южно-Сахалинск.

К сожалению, обувная подотрасль службы быта особенно преуспела в изготовлении «массовки». В Армении, например, практически невозможно заказать обувь по своему размеру, вкусу. Чуть ли не все 100 процентов туфель и сапожек делаются здесь на продажу. И еще.

ТАКОЙ У НИХ ХАРАКТЕР

Впервые я встретилась с ними на Иркутской областной конференции женщин. В тот день они спешили к Театру музыкальной комедии, нарядные, оживленные. В фойе слышалось: «Рада тебя видеть!», «Как дела?», «Поздравляю с наградой!»...

Встречались хорошо знакомые люди, а познакомила и подружила их общественная работа в женских советах. Какие интересные, энергичные и авторитетные женщины в них избраны. Каждая — личность. У каждой масса жизненных наблюдений, свое видение проблемы. Вот и захотелось мне записать их монологи, четырех из четырехсот делегатов конференции.

Раиса Сергеевна Зверева, помощник генерального директора лесопромышленного комплекса, г. Усть-Илимск, председатель женсовета ЛПК.

Т лавная наша забота — улучшение условий труда и быта женщин. Вроде бы и современное наше производство, но есть еще участки с тяжелой ручной работой, с вредными условиями. Надо было выводить оттуда женщин. Начальники цехов отнеслись с пониманием. Неожиданным оказалось другое — некоторые работницы никак не хотели уходить: «привыкли к коллективу», «пенсию можно оформить пораньше», «поздно переучиваться!» и т. д. И все же сегодня можно сказать: женщин на вредных участках нет.

Нелегко было приучить женщин к ежегодному профилактическому осмотру: «Мне некогда», «потом схожу»... Когда начали приглашать бригады врачей непосредственно на предприятие, перестали отнекиваться и тянуть. Хочешь не хочешь, а иди, проверь свое здоровье.

Одновременно думали, как разгрузить хозяйек от бытовых забот, сэкономить их свободное время. Открыли на территории ЛПК комплексный пункт быта. Здесь можно раскроить и сшить платье, сделать модную прическу. Есть стол заказов, кулинарии...

Подсчитали мы как-то, по какой причине получают больничные листы работницы. Вышло, что чаще всего по уходу за детьми с простудными заболеваниями. Значит, о здоровье ребят нужно подумать. На заводской конференции поставили вопрос, на профкоме, перед администрацией — построить детский сад санаторного типа. И вот он уже готов, на 300 мест, первый в Иркутской области.

И все же пока не хватает у нас детских садов: три тысячи детей ждут очереди. Сколько матерей не могут по этой причине работать! А с другой стороны, для женщин проблема в нашем городе найти работу. Мы обратились в

Иркутский облисполком с просьбой рассмотреть вопрос о строительстве в Усть-Илимске предприятия, где использовался бы женский труд. Надеемся, нас поймут, поддержат.

Любовь Игнатьевна Туровская, бригадир маляров-отделочниц СМУ-1, г. Усть-Илимск, кавалер орденов Трудовой Славы II и III степеней, председатель женсовета СМУ-1 Управления строительства.

К огда я с пятилетним сынишкой приехала к мужу в Усть-Илимск, на месте города шумела тайга. Первое время жили в палатках — нам с мужем не привыкать. Братск строили. А теперь в Усть-Илимске около ста тысяч жителей. Надо сказать, в нашем городе высокая рождаемость — 26 детей на тысячу человек. У меня самой сейчас трое. И таких семей много. Естественно, женсовет интересуется, как они живут, как воспитывают детей. Наши общественницы провели анкетирование старших школьников города. Оказалось, 87 процентов детей не обращаются за советом к родителям, 22 процента ребят не хотят быть похожими на своих мам и пап, 41 процент школьников все свое свободное время проводят у экранов телевизоров, а в 75 процентах семей (!) детям родители уделяют всего один-два часа в сутки.

Было над чем задуматься. Срочно собрала я своих женщин да мужчин тоже — все в одной мере за воспитание детей отвечают! — рассказала, о чем написали наши ребята. Вначале многие негодовали: ишь, какие! Да мы все для них, ни в чем отказу нет... А потом призадумались. Все-то все, кроме постоянного родительского внимания: времени на них жалеем, мало беспокоимся, какими вырастут, на школу надеемся... И посыпались предложения: давайте почаще устраивать семейные экскурсии, пригласим учителей из школы на наше собрание, а что если спортивный конкурс семей провести... Вот так и родилась программа, по которой женсовет работает. Цель — наши дети, их будущее...

В Иркутской области действуют 49 районных, городских женсоветов, 2000 женсоветов и комиссий на предприятиях, в колхозах и совхозах.

Татьяна Викторовна Бачина, заместитель директора ДК нефтехимиков, возглавляет культурно-массовую секцию в Ангарском городском женсовете.

Д оводилось ли вам когда-нибудь бывать на русской народной свадьбе? С обрядовыми песнями и танцами, со скоморохами и пышным караваем? Такую свадьбу сыграли в нашем Дворце культуры лаборант завода полимеров Елена Богатова и слесарь Дмитрий Строкин. В гости пришли Орфей и Эвридика, Ромео и Джульетта...

Угощение скромное. Да и не до застолий вовсе гостям. Столько игр, конкурсов, шуток, загадок! Столько сюрпризов, забавных аттракционов!.. Вот парад гостей. Они дарят молодым носовые платки, ступки, чашки, деревянные ложки, бриллиантовую зелень — мазать разбитые коленки будущим детям. Это те супруги, кто только что отпраздновал свой юбилей — «ситцевую», «стеклянную», «деревянную» свадьбы. У них есть семейный опыт...

Затем конкурс для жениха и невесты «Семейный марафон»: кто быстрее распилит бревно, раскроит пеленки, приготовит салат...

Мы хотели показать, научить, как можно сделать свадьбу красивой, веселой и недорогой. Не секрет, что последнее время увлекаются пышными застольями, которые влетают в копейчку, а в памяти ничего не остается...

Между прочим, после свадьбы супруги Строкины стали членами клуба молодой семьи. Есть у нас такой клуб, и зовется он «Нежность». Ведь нежность — основа основ взаимоотношений людей, решивших соединить свои судьбы. И необходимо, чтобы нежность не покинула их, стала постоянным спутником на всей долгой дороге супружества. Обстановка в клубе — доброжелательная, веселая — привлекает молодых супругов. Они учатся здесь планировать семейный бюджет, умению найти стиль своего дома, разделению обязанностей, ведь одно из условий благополучия семьи — разумное ведение домашнего хозяйства.

У супругов появились дети. Это не значит, что теперь им не до клуба. Малыши приходят вместе с ними. У мам и пап вечер «Семья, любовь и секреты домашнего очага». У детей свои дела в специально отведенной комнате. Здесь по очереди дежурят активистки. Малыши слушают сказки, смотрят диафильмы. А в один из вечеров музыканты, художники, работники Дома культуры учили родителей... играть. Вы обращали внимание, в какие игры играют ваши дети? И умеют ли они играть? Вот и учили вначале родителей.

Диспут «Мы и наши дети», вечера «Молодые

отцы», «Папа, спой мне солдатскую песню», очередной разговор на тему «Он и она: женщина — дома, мужчина — дома», «Формула благополучной семьи»... Кого не интересуют такие темы? И клуб наш всегда полон.

Любят ангарчанки и свою «Другиню». Таким старославянским словом нарекли клуб для женщин среднего и старшего возраста. Им интересно все — и советы косметолога, и беседы психолога, и консультации юриста. Они с удовольствием слушают музыку и стихи, смотрят фильмы. И сами участвуют в конкурсах и выставках.

«Нежность» и «Другиня» — это еще не все. Клуб молодой семьи и клуб выходного дня для родителей с детьми есть в Доме культуры работников сферы обслуживания. В ДК «Строитель» — «Аленка» и «Людмила». В ДК цементно-горного комбината — «Молодая хозяйка». Возникают все новые и новые клубы — тяга к общению тому причина.

Октябрина Павловна Родченко, заведующая лабораторией Института физиологии и биохимии растений СО АН СССР, председатель областного женсовета.

Вот и вы задаете тот же вопрос, как я успеваю и лабораторией руководить, и на семинары, конференции ездить, и докторскую писать, и быть председателем областного женсовета. Да ничего я не успеваю! — хочется воскликнуть в первый момент. И все же: те, кто «заболел» общественной работой, время для нее находят. Не по себе сужу, а по тем, кто надолго связал себя с женсоветами и ощущает пустоту, если хоть на короткое время отойдет от их кипучей работы. Что движет ими, в двух словах не скажешь. Надо знать их жизнь, корни, что ли. Если обо мне, то всем хорошим обязана отцу — учителю, коммунисту. Был он как бы центром притяжения в глухом таежном селе, где мы тогда жили. В сорок втором получили похоронку: убит под Ленинградом. Был политруком...

Другие по-иному объясняют свое тяготение к общественным делам. А впрочем, мы как-то не ищем объяснений: раз надо, раз выбрали, то и работаем. А уж если дело по душе — горы свернем...

Я человек счастливый, люблю свою науку: лаборатория занимается физиологией устойчивости растений — что может быть интересней! Женсоветы — вторая моя любовь. Вижу, что здесь можно быть полезной, действовать. Помню первую поездку — в Жигаловский район. Нас интересовало, как работают там наши общественницы. Увидели: делают меньше, чем могут. Занимаются немножко бытом, немножко свободным временем женщин. Характер работа носила больше развлекательный, чем деловой. А с другой стороны, брали на себя и такое: «Гражданку К. за аморальное поведение из поселка выселить». Так решил женсовет. Ни больше, ни меньше.

Поняли: нужно учить актив. С тех пор вот уже шесть лет проводим семинары для председателей женсоветов. Они всегда плодотворны, многое дают женщинам. Эффективность большая потому, что облисполком нам хорошо помогает. Разработав тему семинара, мы обычно идем к заместителю председателя облис-

полкома Леониду Григорьевичу Пынько или к секретарю исполкома Рудольфу Ивановичу Текутьеву. Они заботы женсоветов близко к сердцу принимают. Помогут и советом, и в организации семинаров — хлопот не знаем с помещением, с устройством в гостиницах. Руководители области обязательно выступают перед женским активом. Приглашают участников семинара на встречу в областной комитет партии — там всегда внимательно выслушают нас, нужно — помогут. Когда такое внимание и понимание — работать легче, охотнее.

Вошли у нас в традицию выездные семинары. Говорят: лучше один раз увидеть, чем много раз услышать. Наглядностью своей и полюбились активисткам эти семинары. Помню, одним из первых был в Карлуке — интересовало содружество птицефабрики и школы, опыт коллективной педагогики. Потом во многих местах оживилось шефство предприятия над школами. Жадны наши женщины до всего нового, с энергией подхватывают и перенимают полезное. Узнали, что в Ангарске есть специальный магазин «Заказ» для женщин, ожидающих ребенка, и для матерей с детьми до года. И вот еще два таких магазина появилось в области.

В последнее время женщины чаще обращаются за помощью в женсоветы — почувствовали их внимание и влияние. Мы видим, что не сделано для женщин, где требуется наше вмешательство. Взять условия труда и быта работниц. Почти две тысячи женщин на стройках заняты тяжелым ручным трудом. Тяжелыми остаются условия труда и женщин-связистов, женщин-продавцов. Да и женсоветы здесь не в одинаковую силу работают. А ведь могли бы вмешаться, потребовать выполнения коллективных договоров. Вот, например, на Шелеховской швейной фабрике женсовет держит под контролем условия труда работниц, ищет оптимальные условия работы для женщин с детьми. Действует здесь скользящий график, режим неполного рабочего дня, используется надомный труд. Женсовет контролирует, чтобы были отремонтированы машины у надомниц, чтобы им вовремя привозили крой и забирали готовые изделия. Если женщине в какой-то период неудобно работать дома — что ж, она может приходить на фабрику на несколько часов. И проблем с кадрами на этой фабрике нет. Если бы все женсоветы энергичнее добивались внедрения удобных графиков работы для женщин, в народное хозяйство области ежегодно прибывало бы до 4 тысяч тружениц...

* * *

Вот так и рассказывали они: увлеченно — о женсоветовских делах, скупое — о себе. А что за монологами? Характеры неумные, творческие, ибо всей своей жизнью творят они радость, добро, душевное богатство...

...Увлеченность. Без нее вряд ли можно зажечь других жаром общественной работы. Татьяна Викторовна Бачина может допоздна засидеться с председателем вновь созданного клуба. Щедро, не припрятывая, выдать идеи, тут же начать разрабатывать сценарий. Поможет пригласить — связи-то большие — и актера известного, и социолога. Словом, не за свой успех болеет — за общий!

...Идет по территории лесопромышленного комплекса скромная миловидная женщина и просто не успевает раскланиваться со встреч-

ными. «Зайдите к нам, Раиса Сергеевна!». «Хочу посоветоваться. Можно на минутку», — наперебой останавливают женщины Звереву. И тут же высказывают наболевшее или просто о сыне расскажут, или на новоселье пригласят. Так что трудно сказать, в каком качестве она больше популярна: как помощник директора или как председатель женсовета. Думаю, как председатель.

Наверно, нелегко было Любе Туровской передать свою передовую бригаду Зое Ененко и перейти в другой отстающий коллектив. Да и сейчас непросто, ведь ее бригада часто работает в неполном составе: девчата уезжают в командировки — помогать строить дома в Благовещенске, Хабаровске, объекты КАТЭК. Но о трудностях Любовь Игнатьевна не говорит. Больше о том, каким красивым стал ее город. Имеет право на восхищение — ведь многие тысячи домов отделала ее бригада. А то, что занята и в женсовете, и в совете наставников — это же интересно!

Рассказ Октябрины Павловны Родченко я слушала в лаборатории. Сотрудники вновь поздравляли ее с избранием председателем областного женсовета. На столе лежали письма, ей, Родченко, депутату областного Совета. Рядом — только что полученные два авторских свидетельства. Через час Октябрину Павловну ждали в областном Доме дружбы на встречу с американской делегацией. Поистине, многое по плечу советской женщине.

Монологи записала
С. МАЗУРОВА

г. Иркутск

Прошло время с тех пор, как были записаны эти монологи. Звоним Октябрине Павловне Родченко узнать, как дела.

«Мы воодушевлены. На XXVII съезде партии было сказано о нужности женсоветов, об их возможности оказывать серьезное воздействие на решение широкого круга социальных вопросов жизни общества. Такое доверие будит инициативу, творчество, энергию. Что и говорить, последнее время подзабыли про женсоветы, а без внимания и поддержки работать трудно. И тем не менее они живут и действуют».

Перед съездом у нас новый женсовет образован, в Академгородке. Мы давно этого хотели. Ведь там живет пять с половиной тысяч женщин, половина из них работает в научно-исследовательских институтах. Новый женсовет возглавляет Валерия Анатольевна Ширяева, старший научный сотрудник Института геохимии, неистощимая на выдумку, контактная. Под стать ей и остальные члены женсовета. Мы рады, что в наши ряды влились ученые, специалисты. Планы у них обширные, интересные. А мы поможем им и советом, и делом.

Доверие нужно оправдывать. Будем бороться за лучшие условия труда и быта женщин, заботиться о многодетных матерях, о семейном досуге. Еще более напряженной станет наша борьба за здоровый быт. В наших планах — развернуть сеть женских клубов, сделать традиционными праздники улиц, вечера соседей — все то, что отвлекает от бессодержательного времяпровождения, которое и тянет к рюмке. Многие из наших женсоветов имеют положительный опыт борьбы с пьянством. Целеустремленно занимаются этим в Бодайбинском и Чунском районах. Будем распространять их опыт. Дел интересных много».

Николай Захарович Кузнецов — здешний, уметский. После окончания Кирсановского сельхозтехникума работал в колхозе «Советская Россия» — сначала зоотехником, потом бригадиром, заместителем председателя колхоза, главным зоотехником. Восемь лет назад его избрали председателем исполкома Софьинского сельского Совета. Дело было для него новым, но справлялся. Когда в совхозе «Софьинский» сняли прежнего директора, Уметскому райкому партии и сельхозуправлению кандидатура Кузнецова на эту должность показалась вполне подходящей: молод (35 лет), грамотен — знает ветеринарию и к тому же без пяти минут агроном (заканчивает Мичуринский сельхозинститут), прошел определенные «ступени роста».

Разговор в кабинете первого секретаря райкома партии П. В. Шароватова был прямым и откровенным: работа предстоит нелегкая, из-за ошибок прежнего руководства крепкое когда-то племенное хозяйство постепенно перешло в разряд отстающих, трудовая дисциплина хромает, серьезную борьбу придется вести с пьяницами и разгильдяями. Конечно, один в поле не воин, надо опираться на помощь партийной, профсоюзной организации, на лучших работников.

Солнечным мартовским утром 1985 года крепкий, коренастый человек с обветренным, смуглым лицом, не очень улыбочивый, но твердый и уверенный, по-хозяйски вошел в директорский кабинет и широко распахнул окна на улицу, впуская свежий ветер. И люди приняли Кузнецова с надеждой и доверием: наконец-то в совхозе будет порядок...

А уже через три месяца в Москву полетела первая жалоба. Бухгалтер

Вера Андреевна Аксенова сообщала: директор, грубо полирая трудовое законодательство, уволил ее с работы.

Когда у руководителя нет достаточного жизненного и нравственного опыта, важно, чтобы кто-то более мудрый, искушенный в науке управления людьми, хотя бы на первых порах поправлял, наставлял новичка. Иначе ведь его может занести совсем не в ту сторону. Рядом с Кузнецовым таких наставников не оказалось. В райкоме партии ему сказали: действуй, наводи порядок. И за чередой неотложных дел потеряли из виду, не проследили за первыми шагами молодого руководителя.

С чего же он начал? С того, что постарался узнать людей, выявить их достоинства и недостатки, увлечь коллектив своими планами перестройки, заманчивой перспективой развития хозяйства в ближайшие и отдаленные годы? Нет, ни с того, ни с другого, ни с третьего. Начал Кузнецов с покупки для себя новеньких «Жигулей» — за наличные совхозные деньги, в нарушение закона, запрещающего приобретение служебных машин из рыночного фонда. Машина вроде бы совхозная, но оформить ее пришлось, как личную, и права на нее выдали только Кузнецову Н. З., и никто, кроме него, не может сесть за руль этой машины. Но главное — так ли уж велика была надобность в этих самых «Жигулях»? Почти одновременно совхоз получил новенький «уазик», да и старый «Жигуленок» был на полном ходу. Надо ли удивляться, что первый шаг директора вызвал у сельчан неодобрительную реакцию.

Скрепя сердце подписывал все документы на покупку машины главный бухгалтер совхоза В. Н. Аксенов. Быть может, именно тогда и наметилась в их отношениях с директором трещина,

которая позже разрослась до размеров острого конфликта, взаимной неприязни, более того, до необъявленной войны директора со всем семейством Аксеновых, включая даже маленького внука.

Специалистов Аксеновых в совхозе было трое: Владимир Никитич, его жена — бухгалтер второго отделения и их сын Александр — главный агроном совхоза. Кузнецову казалось, что Аксенов-старший подавляет его силой своего авторитета, опыта, мешает ему утвердиться как руководителю, как полновластному хозяину совхоза. Да и в дела его вмешивается, словно он директору ровня. Покупка машины — раз. Потом серьезное разногласие из-за цыган — шабашников, подрывшихся изготовить корыта для свиарника. Аксенов категорически возражал против этой сделки, так как Кузнецов и тут шел на финансовые нарушения, но тот проигнорировал мнение главбуха. Ком неприязни нарастал, и Кузнецов не упускал случая уязвить, унижить главбуха. Скажем, вызывают их вместе в район на совещание. Директор на глазах у всех садится в «свою» машину и укатывает один. А Василий Никитич мечется в поисках полутки.

Постоянная нервная обстановка в конце концов сказалась на здоровье Аксенова. Обострилась его давняя сердечная болезнь, а в июне случился инфаркт.

Несчастье обычно примиряет людей. Тут было иначе. Когда после инфаркта Аксенов пошел на поправку, его направили в Тамбовский кардиологический санаторий. Оказавшись далеко от дома, он томился, скучал. Не находила себе места и Вера Андреевна. И вот в один из воскресных июльских дней сын Александр собрался в областной центр,

чтобы навестить отца. Хотя был выходной, Кузнецов наотрез отказал ему в разрешении на поездку: страдная пора, мол, а ты уезжать. В тот день в совхозе находилась председатель райисполкома Г. Г. Коняхина, хорошо знавшая семью Аксеновых. Александр поделился с ней своей обидой. «Какие могут быть разговоры, — удивилась она, — конечно, поезжай. Саша. Скажи: я разрешила».

Узнав, что главный агроном ослушался его, Кузнецов вызвал секретаря парторганизации Ю. Е. Хлопотникова: «Срочно созовай бюро». Надо отдать должное коммунистам — они не поддержали директора, его требование вынести Аксенову А. партийное взыскание вызвало лишь недоумение и тревогу: ведь Владимир Никитич не просто заслуженный человек, добросовестный работник, он еще и инвалид войны, потерял здоровье, защищая Родину — как же не уважить его, не позволить сыну выполнить свой сыновний долг? Так говорили на заседании партбюро коммунисты. А в это время сердце ветерана уже перестало биться...

Не складывались у директора отношения и с другими специалистами. Исходной точкой в его тактике, как руководителя, была вроде бы хорошая, праведная идея — навести на всех участках порядок. Но какое же кривое, уродливое отражение нашла она в его поступках! Директор завел у себя особый дневник (его окрестили «черной тетрадь»), где фиксировал все «грехи» подчиненных, наипервейшим из которых считал невыполнение любых его распоряжений. В таких случаях вместо рабочих дней он ставил человеку прогулы, а за этим следовали и административные взыскания — выговоры, вычеты из заработной платы, наконец, увольнение.

ОПАСНЫЙ СИНДРОМ

ПРИКАЗ № 15
Увольнить

ПРИКАЗ № 4
Вывести
из состава
инстанции

ПРИКАЗ

Увольнить

ДЕЛ

№

43 № 2

ПРИКАЗ №

Статистику Е. Э. Вениг, например. Кузнецов объявил сначала выговор, а затем строгий выговор за «неисполнение служебных обязанностей». А как выявила проверка, проведенная прокуратурой района, это «неисполнение» заключалось в том, что Вениг отказалась пойти на явный обман — передавать завышенные сведения о надоях молока.

С заведующей складом А. П. Герасимовой удержал стоимость аккумулятора, а она выдала его не кому-нибудь, а совхозному шоферу Р. Маркусу на машину, закрепленную за ним. «Каждый день ждем стрессов. — так охарактеризовала обстановку в совхозе и. о. главного бухгалтера Мария Ивановна Уткина и. видимо, посчитав, что это слишком мягко, добавила: — Сидим как на электрическом стуле».

В Кодекс законов о труде Кузнецов даже не заглядывал. У него были свои законы, свои, изобретенные им самим меры. Вынося выговор, он не удосуживался потребовать от виновного объяснений, увольняя, не спрашивал согласия профкома.

Веру Андреевну Аксенову Кузнецов еще при жизни ее мужа увольнял трижды (тогда-то и обратилась она в редакцию с первой жалобой). По протесту прокурора директору пришлось ее восстановить. «Факты грубого нарушения трудового законодательства и нетактичного отношения Кузнецова Н. З. к подчиненным» рассматривались в июле прошлого года на заседании бюро Уметского РК КПСС, где ему было «строго указано». Сделал ли он для себя выводы? Факты говорят: нет.

Не сработавшись с директором, ушел из совхоза Александр Аксенов — по его просьбе областное сельхозуправление перевело молодого специалиста главным агрономом в один из колхозов области. Но в Софьинском пока оставались его жена, дети, мать. Чтобы хоть чем-то досадить непокорному семейству, Кузнецов приказывает заведующей совхозными яслями-садом отчислить двухлетнего внука Веры Андреевны, хотя свободных мест там было втрое больше, чем детишек, посещавших его.

Он издавал один за другим грозные приказы о наказаниях. И ни одного о поощрениях, благодарностях, забывая, что эффект доброго слова во много крат выше самой справедливой строгости. Да и строгость-то была по выбору.

Он не успел построить ни одного нового помещения, ни одного общественного здания. Зато уже менее чем через полгода в саду, окружавшем совхозные ясли, застучали топоры, со стоном повалились любовно выращенные работниками яслей белоствольные березки, и всего в полутора метрах от стен, за которыми жили детишки, выросли другие стены — директорского дома, приобретенного так же, как и машина, с финансовыми нарушениями. Не было другого места? Смешной вопрос — свободных площадей в селе хватало бы на всех желающих. Была срочная необходимость в строительстве? Отнюдь нет. Предшественник Кузнецова оставил прекрасный, самый, наверное, большой на

селе дом из пяти комнат. Так и пустует он с лета прошлого года по сию пору. Строительство дома, по требованию районного архитектора и санэпидстанции, приостановлено до тех пор, пока не будет возведено новое здание детского сада. И стоит он как живой укор директорской нескромности, самовластия, близорукости.

Нет, не на пустом месте родилась в конце концов коллективная жалоба работников совхоза к нам в редакцию. Пришлось вмешаться Тамбовскому обкому КПСС. Инструктор обкома А. Ф. Коновалов выезжал в село, обстоятельно разбирался во всех фактах, беседовал с людьми. Было очевидно: молодой руководитель зарвался, справедливую требовательность подменил грубостью, хамством, действовал не как партийный руководитель, а как этакий полновластный барин, по принципу: что хочу, то и ворочу.

По итогам проверки Кузнецову Н. З. «за нарушение трудового законодательства при освобождении от занимаемой должности бухгалтера Аксеновой В. А., финансовой дисциплины, грубость с подчиненными, личную нескромность и несамокритичность при оценке своих действий» был объявлен строгий выговор.

Получив из Тамбова этот ответ за подписью секретаря обкома КПСС В. Нестерова, в редакции искренне порадовались: справедливость восстановлена, самоуправный директор получил крепкий урок.

И вдруг в начале января телефонный звонок из Умета. Взволнованный голос Веры Андреевны сообщил: «Я снова без работы».

На этот раз Кузнецов действовал по четко разработанному сценарию, и даже районный прокурор не нашел оснований для принесения протеста на его приказ об увольнении Аксеновой. И все-таки Николай Захарович не все предусмотрел...

В совхоз мы отправились вместе с председателем партийной комиссии райкома партии М. П. Ефремовым. Дорогой Михаил Павлович искренне сокрушался: «Ведь говорил же ему: отменяй приказ — не послушался. Вот теперь дождался...» Кузнецова в первый день не застали: он был на больничном. А от Веры Андреевны узнали новость:

— Две недели хожу, прошу копии документов — для обращения в суд. Адвокат и бумагу такую дал. Да Николаю Захаровичу даже прокурор не указ, не дает — и все (позже и. о. прокурора района В. А. Антипов подтвердит: сама председатель районного суда О. В. Маврина жаловалась ему, что Кузнецов не подчиняется ее распоряжению. — Н. Ф.).

История последнего увольнения Аксеновой такова. В дни уборки бухгалтеры совхоза по очереди несли дежурство у рации. У каждой накопилась куча выходных. 22 ноября Вера Андреевна написала на имя Кузнецова заявление с просьбой предоставить ей отгулы на пять дней с 25 ноября. М. И. Уткина, как и. о. главбуха, поставила свою резолюцию «не возражаю» (кстати, любому другому сотруднику для получения отгульных дней было бы достаточно согласия

непосредственного руководителя). Попасть к Кузнецову Аксеновой никак не удавалось. На ее счастье, как раз в этот день в совхозе проводил партийное собрание знакомый ей М. П. Ефремов. «В чем дело?» — поинтересовался он, увидев озабоченную женщину. «Да вот не могу подписать у директора заявление на отгулы». «Давайте мне. — предложил Ефремов. — мы сейчас вместе едем в район, я передам Кузнецову». — «А подпишет?» — засомневалась Вера Андреевна. «Непременно», — заверил Ефремов.

В машине он отдал заявление Кузнецову, и тот коротко бросил: «Подпиши». Вопрос, казалось, был решен. На следующий день, в субботу, ни Аксенову, ни Уткину никто не вызывал. И в воскресенье она спокойно отбыла в Москву (именно в те дни приезжала она в редакцию). Вышла Вера Андреевна на работу раньше, чем собиралась. — 28 ноября. А спустя несколько дней, 4 декабря, узнала, что приказом от 23 ноября ей отказано в просьбе и разрешено использовать отгулы лишь с 1 декабря. Другим приказом, от 2 декабря, она уволена за «неявку на работу без уважительных причин».

Когда М. П. Ефремов узнал об этом, он собственным ушам не поверил. Посоветовался с секретарем райкома, и оба решили: «Пусть бухгалтер продолжает работать, разберемся». Но шло время. Аксенова до конца декабря аккуратно приходила на свое рабочее место, выполняла прежние обязанности, а зарплата ей не выплачивалась...

Теперь, сидя рядом с Кузнецовым, Ефремов недоумевает: «Как же так, Николай Захарович? Ты же обещал: подпишу». — «Не говорил я этого», — не поднимая глаз, бурчит тот.

А помнит ли Кузнецов, как с откровенным цинизмом признавался он прокурору Антипову: «Я специально ее ловил»?..

Нет, и после вмешательства обкома партии не сделал Кузнецов для себя никаких выводов, хотя в объяснении, которое он давал тогда, покаянно соглашался: «...имеются факты нарушения трудового законодательства: это незаконно поставленные прогулы специалистам, грубое отношение к ним с моей стороны. В дальнейшем в своей практической работе буду принимать правильные решения, направленные на укрепление трудовой дисциплины».

Книга приказов и спустя месяц после этого обещания полна знакомых записей. Кодекс законов о труде так и остался для Кузнецова документом за семью печатями. По своему единоличному усмотрению и казнит он, и милует. Пожилой свинарь А. Я. Арабеков со слезами на глазах рассказывал, что уже полтора месяца не получает зарплату — Кузнецов вычеркнул его из ведомости. «как пьяницу», хотя все это время рабочий трудился на ферме. Водителям В. В. Петроченко и В. С. Олещуку ни с того ни с сего снял оплату сверхурочных часов, необоснованно снизил заработок добросовестной свинарке Л. Я. Ильиной.

Пока мы были в совхозе, люди шли и шли в контору с обидами: того выгнал из кабинета, этого незаслуженно наказал... Три инвалида войны

остались в совхозе. Один из них, Иван Петрович Лобанов, скромно живет со своей женой-старушкой, не претендуя на особые блага и привилегии, хотя вполне их заслужил. Лишь однажды, в прошлом году, пришлось ему обратиться к Кузнецову, когда гостившая у стариков маленькая правнучка вдруг тяжело заболела и потребовалось срочно отправить ее в райцентр. Пошел Иван Петрович к директору за помощью, а вернулся с тяжелой обидой — тот выгнал его. «Да разве меня одного, — с горечью вспоминает Лобанов, — пока сидел в приемной, из кабинета только и слышалось: «Убирайся, зачем пришел», «выгоню», «уволю».

Мы много говорим сейчас о человеческом факторе. Прекрасное определение дал ему поэт Егор Исаев: «Это сколько души приходится на душу». Но где же взять ее бездушному человеку?

Руководитель — это не просто должность, это, наверное, и призвание, талант. Талант быть строгим и вместе с тем отзывчивым, требовательным не только к подчиненным, но и прежде всего к себе, способным принимать самостоятельные решения и прислушиваться к мнению других, видеть каждого человека и душой болеть за него. И еще: сознавать всю меру своей ответственности за судьбы людей. Не всем даны эти качества, не каждому можно доверить коллектив.

Конечно, никто не застрахован от ошибок. Но теряет авторитет не тот, кто ошибается, а тот, кто не хочет признавать своих ошибок и, главное, не хочет их исправлять.

В том, что произошло, есть, наверное, немалая вина и райкома партии. Слишком запустели здесь развившийся «начальственный синдром». Не втайне, а на глазах у всех строил директор дом для себя, покупал машину, широко распоряжался совхозной казной. Ему позволяли — он шел дальше. Знали в райкоме, что груб, неуважителен Кузнецов к людям, но надеялись: перевоспитаем. Верно, крутоват, зато мол, наведет порядок. А порядка-то и не могло быть: без любви к людям самому опытному руководителю успеха не добиться. И воспитание, на которое так уповали в райкоме, оборачивалось вседозволенностью, всепрощением.

Даже и теперь он ничего, совсем ничего не понял. Наш долгий, прямой и откровенный разговор с Кузнецовым закончился упрямым: «Решение не изменю».

...И все-таки ему пришлось отменить свой приказ и оплатить Аксеновой время вынужденного прогула (об этом я узнала недели две спустя по телефону от М. П. Ефремова).

Конфликт в «Софьинском» наконец разрешен. Но, думается, точку ставить рано. У руководителей Уметского райкома КПСС есть повод для серьезного, пронизанного духом прошедшего съезда партии разговора о современном стиле руководства людьми, о том, чем чреват опасный синдром, если его вовремя не лечить.

Нина ФЕДОРОВА
Совхоз «Софьинский»,
Уметский район
Тамбовской области.

«В ближайшие годы решить проблему обеспечения детей дошкольными учреждениями, улучшить условия воспитания детей в них. Построить дошкольные учреждения примерно на 3 млн. мест».

Из Основных направлений экономического и социального развития СССР на 1986—1990 годы и на период до 2000 года.

ЗАДАНИЕ НА БУДУЩЕЕ

Хороший детский сад — это здоровье и нормальное развитие ребенка, это душевный покой и хорошее самочувствие матери, это мир и благополучие в семье. Спросите у любой женщины: с чего должна начинаться система общественной помощи ей, ее семье? Не задумываясь, ответит: с детского сада.

Как растет, как развивается в нашей стране система дошкольного воспитания? Как справляется с задачами, которые ставит перед ней время? Какую дает подготовку тем, кто свое совершеннолетие отметит уже в XXI веке? Что ж, давайте вместе наблюдать, думать, советоваться, собирать самый интересный опыт. А начнем с первостепенного: со строительства детских дошкольных учреждений.

В Основных направлениях записано: «В ближайшие годы решить проблему обеспечения детей дошкольными учреждениями...»

Решить проблему — еще ни одна пятилетка не начиналась с таким размахом. Всегда мы терпимо относились к таким явлениям, как очередь в детский сад, как переполненные выше всякого предела группы, как необходимость возить ребенка в дальний конец города: понимали, что наши семейные нужды не всегда согласуются с возможностями государства, что надо подождать, потерпеть. И вот наступает время, когда не будет надобности терпеть. Уровень, достигнутый уже в отдельных городах, передовыми предприятиями, уровнем удовлетворения потребности станет всеобщим.

Слово главному специалисту отдела образования и культуры Госплана СССР Лине Васильевне ПЕРЕПЕЛКИНОЙ.

Подведены итоги одиннадцатой пятилетки. Как отмечалось на XXVII съезде КПСС, в развитии системы дошкольного воспитания были достигнуты немалые успехи. По Основным направлениям экономического и социального развития СССР, утвержденным на XXVI съезде КПСС, предполагалось ввести в действие 2,5 миллиона мест. Фактически же введено 2,9 миллиона мест.

Однако реальные возможности прироста детских дошкольных учреждений были еще намного больше. В целом по стране за пятилетку остались неосвоенными сотни миллионов рублей, ассигнованных на эту важнейшую для народа область строительства. А между тем около двух миллионов заявлений родителей о приеме ребенка в детский сад остаются неудовлетворенными.

Только в Белоруссии, Узбекистане, Литве планы выполнялись стабильно, как и должно быть. А в остальных республиках с первого же года пятилетки были взяты недостаточные темпы, и год за годом отрыв от плана возрастал.

Особую озабоченность вызывает положение в Москве и Ленинграде. В 1981 году в Москве план ввода был выполнен на 76 процентов, в Ленинграде — на 43 процента. В последующем дела пошли успешнее. Но все равно за всю пятилетку Ленгорисполком только дважды, а Мосгорисполком и вовсе единственный раз могли рапортовать о стопроцентном выполнении годовых планов. Результаты же 1985 года просто рука не поднимается написать: по Москве — 53 процента, по Ленинграду — 68 процентов...

Не справились с планами строительства детских садов 27 министерств и ведомств из 57. Да еще с каким отставанием! Министерство химической промышленности СССР, на предприятиях которого трудится множество женщин, выполнило план всего на 62 процента. Министерство промышленности средств связи — на 53 процента. Министерство медицинской промышленности СССР — на 55 процентов, Министерство машиностроения — на 58 процентов.

Приблизительно 10 садов (3000 мест) «задолжали» своим коллективам предприятия Министерства цветной металлургии СССР. А ведь расположены они по преимуществу в

Сибири и на Дальнем Востоке, где семьям особенно трудно обойтись без сада, где их больше всего не хватает и где такие житейские тяготы зачастую заставляют людей менять место работы и жительства.

Отдельной строкой в планах записывается строительство детских учреждений за счет средств, заработанных во время коммунистических субботников. Казалось бы, должна существовать гарантия того, что уж эти-то сады и ясли будут входить в строй своевременно! Но и здесь в минувшем пятилетии добиться намеченного не удалось. Вместо 258 тысяч мест введено 231,8 тысячи. Попутно замечу, что во многих случаях рабочие даже не догадываются, что возводят детский сад на средства, заработанные на коммунистическом субботнике, и ими в том числе. Вывесить табличку об этом на стройке или на готовом здании — и для взрослых да и для детей это могло бы служить средством воспитания.

При подведении итогов учитываются не только объемы и сроки строительства, но и его ритмичность, и то, насколько рационально размещается сеть детских учреждений. Есть положение: не менее 40 процентов плана закрывать в первом полугодии. Однако в течение минувших пяти лет основная масса построенных зданий по-прежнему сдавалась в самом конце четвертого квартала, наспех, со множеством недоделок. В сырых, непрогретых помещениях ребята, естественно, начинали болеть.

Не стало правилом вести строительство детских садов одновременно с возведением жилого массива. И получается, что обжитые районы лучше обеспечены дошкольными учреждениями. А часто бывает так: подходит очередь на квартиру, одно из самых радостных в жизни событий, и начинаются проблемы: куда деть ребенка? Хоть с работы матери уходить!

Почему не выполняются планы? Есть немало объективных причин: слаба индустриальная база строительства, не хватает рабочих на стройках, не всегда понимают друг друга заказчики и подрядчики и т. д. Но наши наблюдения показывают, что основная беда все же не в этом. Существует отношение к строительству детских дошкольных учреждений как к делу второстепенному, необязательному, за счет которого можно выйти из положения, когда срываются сроки на «более неотложных» объектах. И с таким отношением хозяйственников мирятся партийные и советские органы.

Началась двенадцатая пятилетка. В строительстве детских садов предстоит не просто наверстать потерянные за минувший период темпы, но и обеспечить ощутимое ускорение. Достаточно сопоставить такие цифры: в прошлой пятилетке по стране ежегодно должно было вводиться примерно 500 тысяч мест, а уже в 1986 году потребуются ввести 628 тысяч.

Забота о детях — дело общенародное. Уникальная система дошкольного воспитания, сложившаяся в нашей стране, должна полностью соответствовать сегодняшним потребностям общества.

«Работница» обращается к вам, уважаемые читательницы: возьмем строительство детских садов под наш строгий женский контроль!

Счет в планах строительства для наших малышей идет на миллиарды и миллионы рублей. Все необходимое для того, чтобы решить проблему обеспечения детскими дошкольными учреждениями, государством предусмотрено. Добиться, чтобы планы стали реальностью, — наше общее дело.

Проследим, своевременно ли выделены деньги на строительство, как они расходуются, как движется работа. Проведем рейды, установим посты матерей на стройках. Будем следить за тем, как выполняются сроки строительства. Там, где нужно, организуем помощь женской общественности. Пусть эту важную работу возглавят женские советы.

Журнал ждет ваших сообщений.

домашний Копей доска

Приложение
к журналу «Работница» № 5
за 1986 год.

салаты

Продолжаем
публикацию
«витаминовых»
рецептов из кни-
ги В. С. Михай-
лова, Н. Р. Успен-
ской и А. Д. Иг-
натьева «Расти-
тельно-молочно-
яичные блюда».

Салат из моркови с крапивой и чесноком.

5 штук моркови, 4 ст. ложки рубленых листьев крапивы, 4 дольки чеснока, 1 ст. ложка рубленых ядер грецких орехов, 4 ст. ложки соуса или майонеза, 2 ст. ложки мелко нарезанного зеленого лука, 1 ст. ложка лимонного сока, соль по вкусу.

Сырую морковь натрите на крупной терке, смешайте с рублеными листьями крапивы, чесноком, грецкими орехами, добавьте лимонный сок, соль. Полейте соусом или майонезом, посыпьте зеленым луком.

Салат из свекольных листьев. 200 г молодых свекольных листьев, 2 луковицы, 3 ст. ложки майонеза, 2 ст. ложки растительного масла, соль по вкусу.

Отделите от черешков свекольные листья, промойте, обсушите и нарежьте соломкой. Черешки порубите, проварите 2—3 минуты и охладите. Листья посолите, слегка помните и дайте постоять в прохладном месте 15—20 минут, после чего смешайте с черешками, посыпьте мелко рубленным репчатым луком и полейте смесью майонеза с растительным маслом.

Салат из крапивы и подорожника. 200 г крапивы, 20 листьев подорожника, 1 луковица, 2 ст. ложки рубленой зелени

Чаще всего салаты готовят из овощей — сырых, вареных, припущенных, тушеных. Но для их приготовления можно использовать каши, отварные бобовые, сыр, брынзу, творог, яйца. Салаты заправьте сметаной, растительным маслом, майонезом, а также соусами, приготовленными на основе майонеза, творога, кефира.

петрушки или укропа, 4 ст. ложки растительного масла, 2 яйца, 2 ст. ложки 9%-ного уксуса.

Переберите и промойте молодую крапиву. Подорожник, промыв, на 15—20 минут замочите в соленой воде (1 ч. ложка соли на 1 л воды), затем мелко порубите. Сваренные вкрутую яйца порубите, смешайте с крапивой, подорожником, рубленным репчатым луком. Салат заправьте растительным маслом и уксусом, посыпьте зеленью петрушки.

Зеленый лук с орехами. 200 г зеленого лука, 10 грецких орехов, 2 ст. ложки майонеза, 2 ст. ложки растительного масла.

Мелко нарезанный зеленый лук смешайте с измельченными грецкими орехами и заправьте майонезом, смешанным с растительным маслом.

Салат из свежих огурцов с цветками одуванчика. 5 огурцов, 2 луковицы, 4 ст. ложки соуса или майонеза, 2 ст.

ложки желтых цветков одуванчика, соль и перец по вкусу.

Огурцы и лук нарежьте соломкой, посолите и поперчите, полейте соусом или майонезом, посыпьте желтыми лепестками цветков одуванчика.

Салат из свежих огурцов с подорожником. 5 огурцов, 20 листьев подорожника, 1 луковица, 1 яйцо, 4 ст. ложки соуса или майонеза, 2 ст. ложки рубленого укропа, соль и перец по вкусу.

Вымытые молодые листья подорожника сначала положите в подсоленную воду (1 ч. ложка соли на 1 л воды), затем откиньте на дуршлаг и порубите, смешайте с огурцами, нарезанными соломкой, добавьте рубленый репчатый лук и вареное яйцо, посолите, поперчите, полейте соусом или майонезом, посыпьте рубленным укропом.

Салат из свежих огурцов с гречневой кашей. 5 свежих огурцов, 4 ст. ложки гречневой каши, 4 зубка чеснока, 1 луковица, 4 ст. ложки соуса или майонеза, 2 ст. ложки рубленой зелени сельдерея, соль и перец по вкусу.

Нарежьте соломкой свежие огурцы, смешайте их с рассыпчатой гречневой кашей, добавьте рубленые чеснок и лук, посолите, поперчите, полейте соусом или майонезом, посыпьте рубленой зеленью сельдерея.

те и обсушите. Натрите на крупной терке свежий огурец, смешайте его с цветками, майонезом и взбейте.

Майонез с плавленным сыром и щавелем. 4 ст. ложки майонеза, 1 ст. ложка плавленного сыра, 1 ст. ложка рубленых листьев щавеля, 4 ст. ложки воды.

Плавленный сыр тщательно разомните, добавьте щавель, майонез и взбейте.

ХОЗЯЙКЕ НА ЗАМЕТКУ



● Рыбный запах со сковородок, кастрюль и столовых приборов исчезнет, если протереть их чуть подогретой солью и сполоснуть.

● Чтобы разделочная деревянная доска не пропахла рыбой, перед разделкой рыбы потрите доску кусочком лимона или смочите уксусом. Эти средства хороши и для того, чтобы руки не пахли рыбой.

● Запах лука с ножей удалите, проведя лезвием по сырой моркови, а с рук — слегка потерев их солью.

● Неприятное ощущение вызывает луковый запах во рту. Выпейте немного молока — он исчезнет.

● Пищу, случайно попавшую на плитку, удаляйте немедленно, потом отмыть ее будет куда труднее.

● Конфорки электрических и газовых плит следует протирать чистой влажной тряпочкой, пока они теплые.



Майонез с ревенем. 4 ст. ложки майонеза, 4 ст. ложки пюре из ревеня, 1 ч. ложка рубленого укропа.

Ревень мелко порубите, протрите, смешайте с укропом и майонезом и взбейте в однородную массу.

Майонез с огурцами и цветками одуванчика. 4 ст. ложки майонеза, 1 ст. ложка цветков одуванчика, 1 свежий огурец.

Желтые цветки одуванчика отделите от цветоножки, тщательно промой-

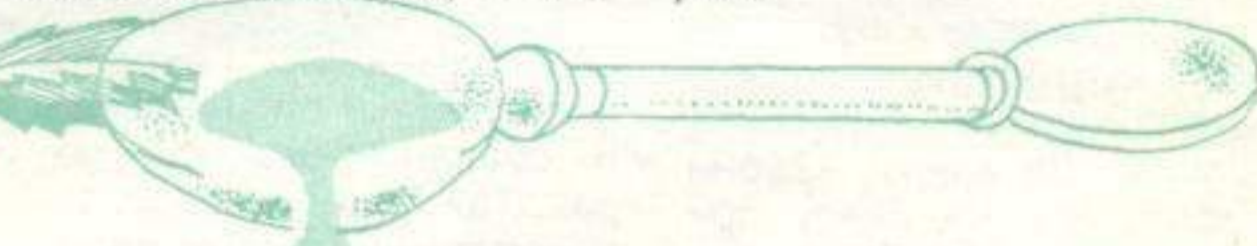

Многие, даже самые простые и привычные вторые блюда можно разнообразить за счет соусов. Они придадут им более аппетитный вид, обогатят вкус. Вот несколько рецептов соусов, в которых используется ранняя зелень. Соусы-майонезы хороши и для заправки салатов.

ВЫ НАМ ПИСАЛИ...

В почте ДК много писем от огородников-любителей. На эти письма отвечает наш консультант, агроном-овощевод Е. А. ЧЕНЫКАЕВА.

Рассказать о самоопыляющихся сортах огурца, сообщить, есть ли самоопыляющиеся сорта помидоров,— просят читатели Л. Коробко из Усть-Илимска, В. Прихожих из Коми, И. Шарыгин из Челябинска и другие.

Говорить «самоопыляющийся» сорт огурца неправильно, так как самоопыление цветков огурца практически невозможно.

Огурец — однолетнее, перекрестноопыляющееся, однодомное растение с раздельнополовыми цветками. Это значит, что на одном растении растут мужские цветки, имеющие тычинки с пыльцой и женские с пестиком, состоящим из нижней завязи и столбика с рыльцем. Обычно мужские цветки называют «пустоцветом». Чтобы завязь развилась в плод, ее необходимо оплодотворить — для этого

пыльца с мужского цветка должна попасть на рыльце женского и прорости. Неоплодотворенные завязи, как правило, желтеют и опадают. Поэтому в теплицах, в производственных условиях для переопыления цветков специально устанавливают ульи с пчелами.

Огородники-любители опыление цветков проводят вручную — это очень трудоемкий процесс. Приходится срывать распустившийся мужской цветок, удалять лепестки (венчик) и вкладывать в женский цветок (лучше другого растения) так, что-

бы пыльца попала на рыльце. В настоящее время сорта огурцов, требующие опыления, принято называть пчелоопыляемыми.

Однако некоторые сорта огурца имеют биологическую особенность — развивать завязи в плоды без опыления — так называемая партенокарпия. Это очень ценное свойство, так как отпадает необходимость в ручном опылении или использовании для опыления пчел.

Если вы хотите подробнее узнать характеристики сортов огурца, посмотрите статьи «Новые сорта огурцов» и «Огурец под пленкой», опубликованные в №№ 1 и 2 журнала «Приусадебное хозяйство» за 1985 год. Должна предупредить: место выращивания, агротехника и даже использование огурцов во многом зависят от сорта.

Другое дело — помидор. Это — растение в условиях средней полосы России и севернее — самоопыляющееся, что обусловлено строением его обоюполого цветка. Тычинки, сросшиеся боковыми стенками, пыльник плотно окружают пестик, состоящий из верхней завязи с семяпочкой и столбика с рыльцем.

При созревании пыльцы тычинки раскрываются, и пыльца из них высыпается на рыльце пестика того же цветка. Так происходит самоопыление.

В южных районах возможно иногда перекрестное опыление — пыльцой с других цветков, если в жаркую и засушливую погоду тычинки с пыльниками развиваются более короткими и столбик с рыльцем оказывается выше, в этом случае пыльцу переносят насекомые.

Другой вопрос, который волнует наших читателей, где найти специальную литературу по садоводству и огородничеству.

В нашей стране действует единая общегосударственная система МБА (межбиблиотечный абонемент), построенная по территориально-ступенчатому принципу. Допустим, вы обратились с заявкой на нужную вам книгу (указываете в заявке название книги, издательство, год издания, автора) в местную, районную, областную или городскую библиотеку. Если в ней не окажется нужной книги, библиотека запросит ее последовательно в районной, областной и т. д. библиотеке, дойдя при необходимости до Всесоюзного центра МБА.

Нужную книгу можно заказать и по адресу: 107804, Москва, ГСП, Орликов переулок, 3, ЦНСХБ ВАСХНИЛ, МБА. Заказ на книгу оформить через вашу местную библиотеку на специальном бланке.

Получать литературу по МБА имеют право читатели всех библиотек. Срок пользования книгой — 30 дней.

КАРТОФЕЛЬ ТРЕБУЕТ ЗАЩИТЫ

Любители-огородники, выращивающие у себя на участке картофель, очевидно, заметили, что если в первую половину лета стоит сухая, жаркая погода, на картофель нападает колорадский жук. Если вторая половина лета прохладная, часты дожди и росы, картофель поражает фитофтороз. И то, и другое сказывается на урожае картофеля, снижает качество клубней.

Однако, как показывает опыт, и с колорадским жуком, и с фитофторозом можно успешно бороться.

своевременно вносить удобрения в оптимальных и сбалансированных дозах. Так, при весенней перекопке на каждый квадратный метр надо внести до 8—10 кг перегноя или компоста, 20—30 г аммиачной селитры, 20—60 г простого суперфосфата, 25—35 г хлористого калия.

Как только появятся всходы картофеля, растения осматривают. Колорадских жуков, личинок и яйцекладки собирают и складывают в сосуд с насыщенным раствором поваренной соли или керосином. Делают это систематически вплоть до самой уборки урожая. Если же

жуков окажется слишком много, применяют химические средства. Их сейчас довольно много: бензофосфат (60 г порошка или 60 мл концентрата эмульсии — здесь и в дальнейшем норма дается в расчете на 10 л воды), дибром или колорцид (70—140 г), мезокс (10 мл), ровикурт (10 мл, если концентрат 25-процентный; 25 мл, если он 10-процентный), инсектофоксим или фоксим (100—150 мл 5-процентного концентрата эмульсии или 100—150 г 5-процентного порошка), хлорофос (20—30 г), битоксибациллин, биологический препарат (40—100 г).

Первый раз растения опрыскивают в период массового появления личинок, что обычно совпадает с началом бутонизации и цветения картофеля. В случае необходимости опрыскивания повторяют через 7—8 дней.

Бензофосфат и ровикурт применяют не более двух раз за период вегетации, мезокс, хлорофос — 3 раза, дибром — 4 раза, битоксибациллин — 3 раза.

Первое профилактическое опрыскивание растений против фитофтороза проводят также в конце цветения картофеля, еще до появления первых признаков заболевания. Второе — как только на листьях появятся первые признаки болезни. Последующие — через каждые 7—10 дней. Всего проводят 3—5 обработок. Для этой цели используют препараты: медекс (100—150 г — здесь и в дальнейшем расчет дается на 10 л воды); полихом (40 г); хлорокись меди (40 г). Медекс и поликарбацин применяют не более 4 раз, полихом и хлорокись меди — не более 5 раз в сезон.

Хлорохом, предназначенный для защиты карто-

феля одновременно от колорадского жука и фитофтороза, можно применять только, если совпадают оптимальные сроки обработки (из расчета 40—60 г препарата на 10 л воды).

Норма расхода всех названных препаратов — 1 л на 10 м². Опрыскивают растения в теплую, безветренную погоду, вечером или утром и только с помощью специальных опрыскивателей. Зеленные и ранние овощные культуры, расположенные поблизости от картофеля, на время обработки накрывают пленкой. Как всегда при опрыскивании ядохимикатами, необходимо соблюдать осторожность: работать в респираторе, перчатках, специальных фартуках и т. д.

И последнее. Чтобы в клубнях не накапливались вредные вещества, обработку растений бензофосфатом, хлорофосом, хлорохом прекращают за 30 дней до уборки; дибромом, мезоксом, фоксимом, поликарбацином, полихомом и хлорокисью меди — за 20 дней, ровикуртом и медексом — за 15 дней, битоксибациллином — за 5 дней.

А. Воловик,
доктор сельскохозяйственных наук

УБИРАЯ НА

ХРАНЕНИЕ

Если вы хотите, чтобы меховые вещи дольше сохранили привлекательный вид, чтобы их не потравила моль, убирайте их на хранение в чистом виде.

Мы уже писали, как чистить вещи из натурального меха. Но в постоянном уходе нуждается и искусственный мех, который надо своевременно сушить, периодически проветривать, выколачивать, чистить и расчесывать.

Жирные пятна с шубы, шапки, воротника из такого меха удаляют смесью равных частей бензина и сухой картофельной муки. Однако, прежде чем применять это средство, проверьте на небольшом незаметном участке, не обесцвечивает ли этот состав мех и не угрожает ли его пушистости. Вотрите приготовленную кашицеобразную массу в загрязненное место, дайте улетучиться бензину и стряхните, вычистите щеткой оставшийся крахмал. Если пятна застарелые или очень интенсивные, повторите процедуру 2—3 раза.

Хорошие результаты дает чистка искусственного меха бензиновым мылом. Готовят его так. Пол-литра воды доведите до кипения, уменьшите огонь и, непрерывно помешивая, ра-

створите в воде половину куска измельченного на терке бесцветного («Детского») мыла. По мере испарения доливайте воду, чтобы количество жидкости не менялось. Снимите раствор с огня: немного остудите и, продолжая помешивать, влейте в него стакан бензина (делайте это подальше от огня) и столько же теплой воды. Полученный состав — это и есть бензиновое мыло — необязательно использовать тотчас же, перед применением не забудьте разбавить его теплой водой в соотношении 1:1.

Расстелите изделие на столе, покрытом клеенкой, и протрите мех по ворсу жесткой щеткой с коротким волосом, смоченной в бензиновом мыле. У шубы обычно больше пачкаются воротники, рукава — эти места обрабатывайте особенно тщательно. Затем протрите вещь несколько раз влажной тряпкой, просушите при комнатной температуре и осторожно расчешите редким гребнем с тупыми зубьями.

Имейте в виду, что искусственный каракуль нельзя чистить средствами, содержащими бензин. В описанном нами составе исключите бензин.

Можно приготовить раствор для чистки искусственного меха из универсального стирального порошка типа «Лотос» или «Нептун» — 1 столовая ложка

порошка на 1 л кипятка. Охладив раствор, нанесите его на мех ватным тампоном, а затем смойте губкой, смоченной в теплой воде, просушите и расчешите. Хочу предупредить, что ацетон и уксусную эссенцию для чистки искусственного меха применять нельзя.

Многие читатели интересуются, как восстановить мягкость, эластичность натурального меха. Можно 2—3 раза обработать мездру (изнанку меха) раствором, содержащим столовую ложку уксусной эссенции и 50 г поваренной соли на литр воды. При этом не нужно смазывать мездру жировой эмульсией, для приготовления которой требуется рыбий жир.

Огрубевший мех можно смягчить эмульсией. К желтку, растертому со столовой ложкой вазелина, добавьте пол чайной ложки глицерина и разбавьте все теплой водой (0,5 л). Эмульсией протрите мездру, мех просушите при комнатной температуре и осторожно разомните его.

М. Вигдорович



Один куст помидоров можно выращивать на двух корнях — и место экономится, и урожай будет обильнее. Я, например, получала с одного такого куста до 50—60 помидоров. Выращивала сорта белый налив, факел, сибирский ранний и убедилась, что сорт при этом не имеет значения.

Для этого в одну емкость сажаю семена близко друг от друга — на расстоянии не более 1 см. Когда рассада подрастет и толщина стебля станет достаточно большой, острой бритвой снимаю верхний слой стеблей двух соседних растений с той стороны, которой они обращены друг к другу, чтобы обнажился камбий. Длина разреза 2—3 см. После этого наклоняю растения друг к другу так, чтобы обнаженные участки стеблей совместились, и плотно обматываю это место ленточкой из пленки шириной около 1 см. Выращиваю как обычную рассаду.

Незадолго до посадки рассады в грунт у того из растений, которое развилось хуже, прищипываю верхушку — над срезом оставляю 3—5 см. Пересаженное в грунт растение быстро развивается, так как обладает теперь мощной корневой системой. Когда оно окрепнет, пленку осторожно снимаю.

Уход за сдвоенным кустом отличается тем, что поливать и подкармливать его надо чаще и обильнее, учитывая наличие двух корней. При посадке ставлю надежную опору, ведь куст получается крупнее обычного.

Пробуйте смело! Чем вы рискуете? В крайнем случае у вас будет расти куст на одном корне...

Л. Прокофьева

г. Москва.

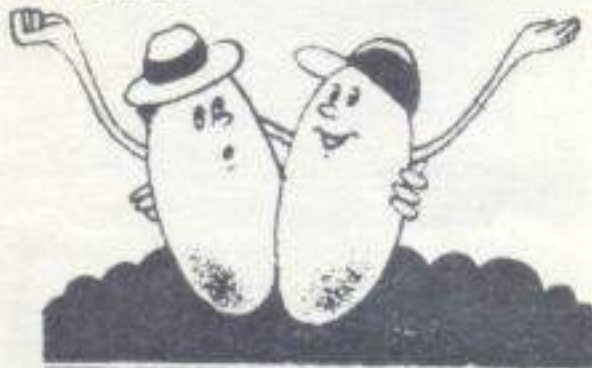

МУЖЧИНЫ, ЗАСУЧИТЕ РУКАВА!

ЖЕНЕ ПОНРАВИЛОСЬ

Я сделал нехитрое устройство для хранения крышек, которое очень понравилось моей жене. Состоит оно из четырех деревянных «скоб», укрепленных на дверцах кухонного стола. Каждая «скоба», состоящая из планки и двух брусков, крепится к дверце шурупами (см. рис. 1).

Привязка «скоб» может быть уточнена в соответствии с размерами имеющихся крышек.

С. Мосолов

г. Москва.



Рис. 1.



**МОДЕЛЬ
НОМЕРА**

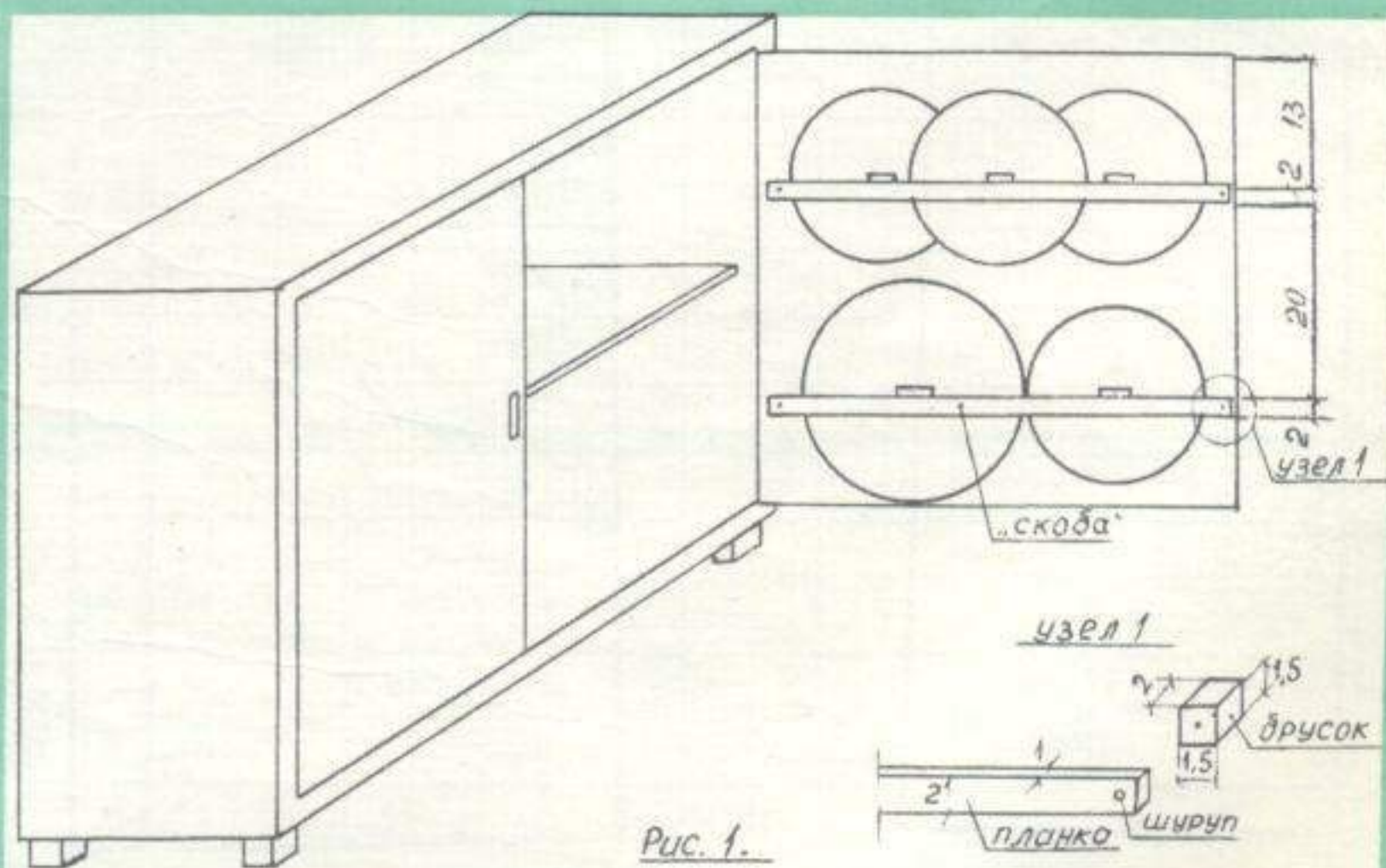
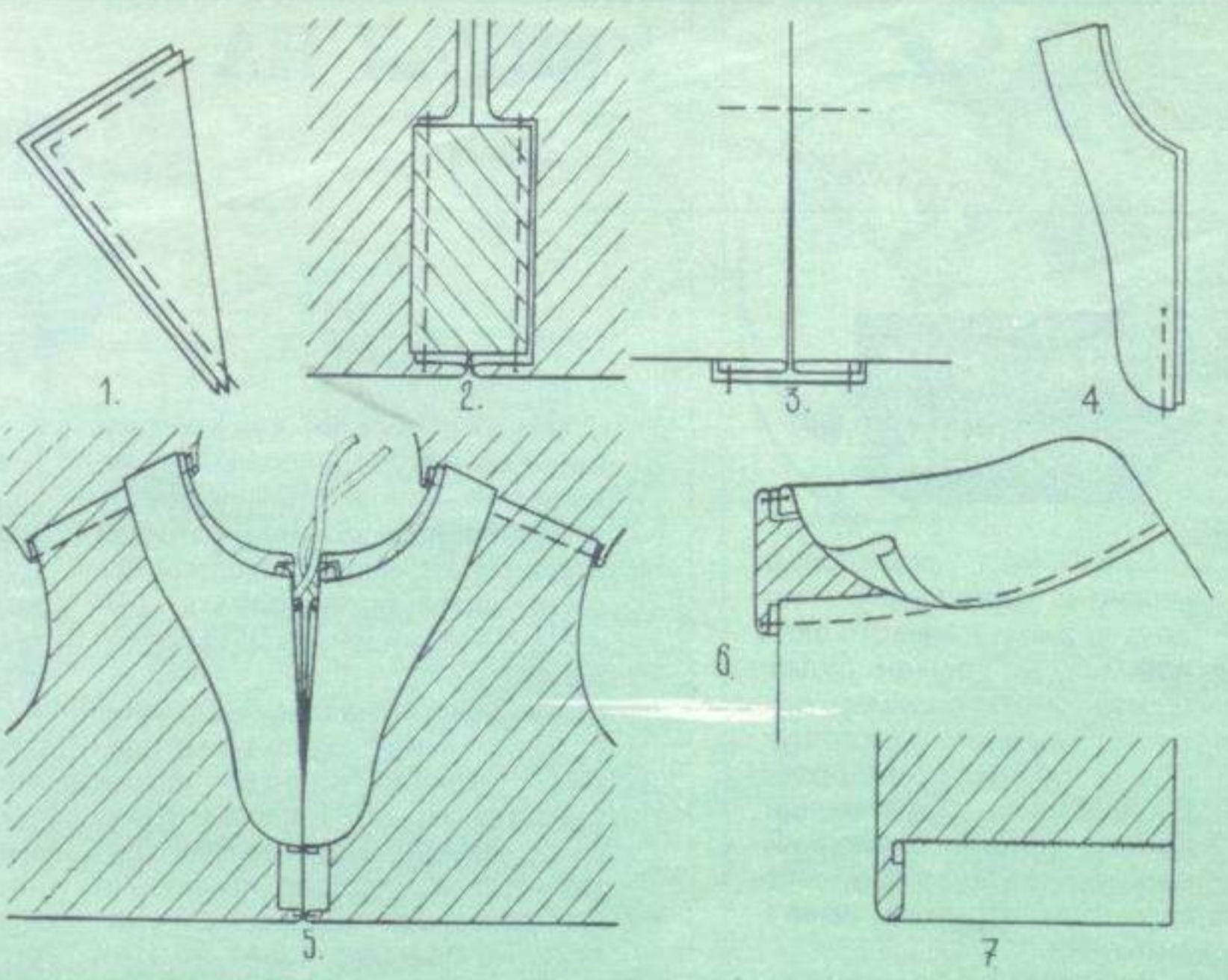

**ПЛАТЬЕ
НА КАЖДЫЙ
ДЕНЬ**

Летнее платье из искусственного или натурального набивного шелка с отделкой из белой ткани. Неотрезное по линии талии, с небольшим воротником-стойкой, отделочными лацканами и короткими цельнокроеными рукавами. Средний шов переда переходит во встречную складку немного ниже ли-

нии бедер. Вытачка от плечевого шва на уровне проймы стачана не до конца и заканчивается мягкой складкой. Талия подчеркнута узким поясом с пряжкой.

Выкройка платья дается в уменьшенном виде, в масштабе 1:10, на размер 164—112—120, без припусков на швы. На чертеже даются (в сантиметрах) измерения трудных для построения участков выкройки. Направление долевой нитки должно совпадать с вертикальными линиями миллиметровки.

На чертеже даны следующие детали:

1. Спинка — 1/2 детали, кроится целиком.
2. Перед — 2 детали.
3. Воротник - стойка — 1/2 детали, кроится целиком.
4. Лацкан — 4 детали.
5. Полоска под складку — 1 деталь.
6. Пояс — 1 деталь.

Расход ткани при ширине 110 см — 2 м 60 см.

Начертите выкройку в натуральную величину и сравните измерения фигуры с соответствующими участками выкройки, если это необходимо, внесите коррективы по длине и ширине деталей. Скроите платье из основной ткани, соблюдая направление долевой нити. Сметайте вещь и проведите примерку. Внесите необходимые изменения и приступайте к шитью.

● Стачайте плечевые вытачки на спинке и заутюжьте их сгибами к пройме. На полочке стачайте вытачки до контрольных надсечек и заутюжьте сгибами к середи-

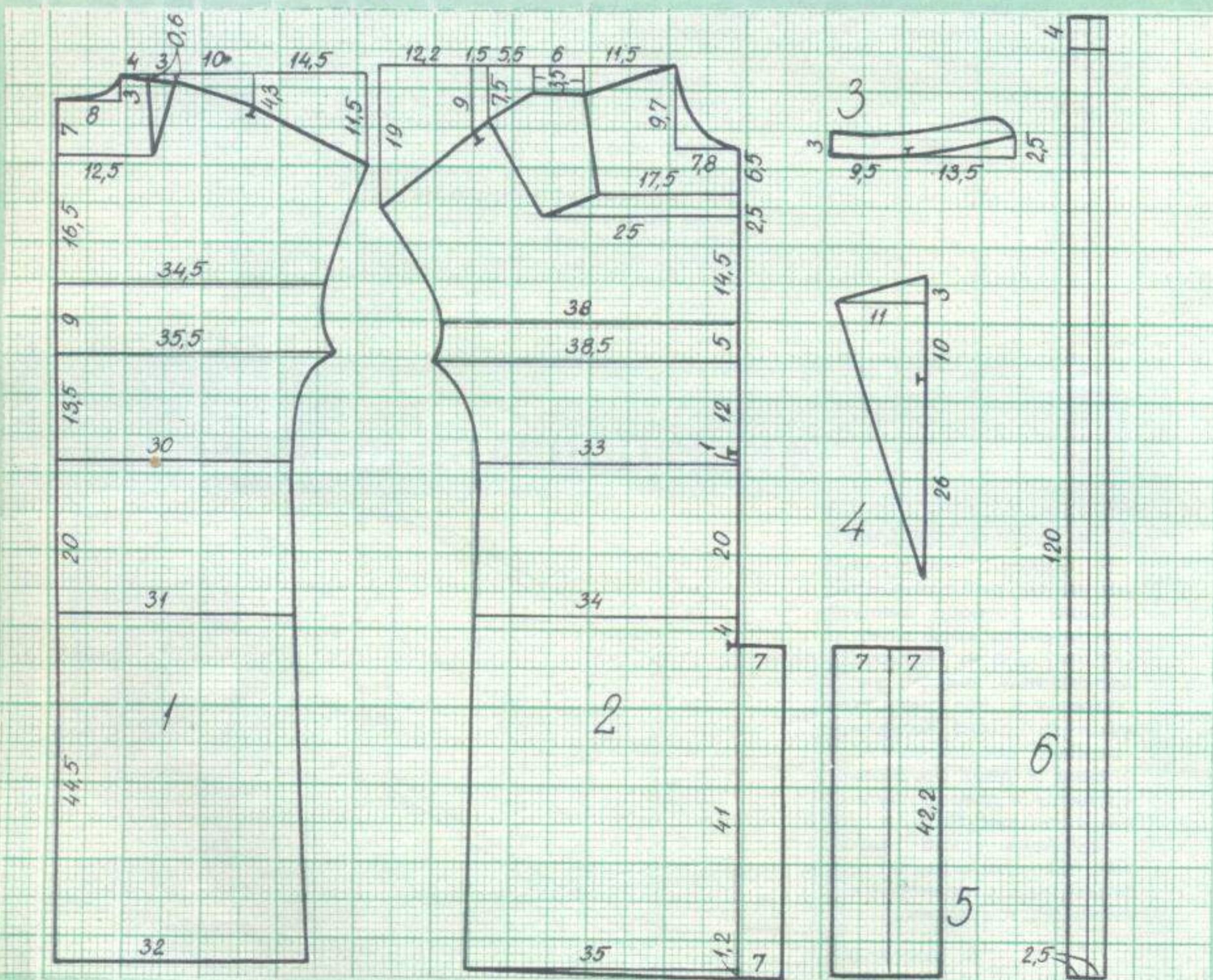

не переда. Ниже складку не заглаживайте — она должна быть мягкой.

● Выкроив отделочные лацканы, сложите их попарно лицевыми сторонами друг с другом и обтачайте в соответствии с рисунком 1. Выверните лацканы, выметайте швы и приутюжьте. Сметывая средний шов переда, вложите детали лацканов между контрольными надсечками. Стачайте шов от выреза горловины до складки, обметайте швы — каждый отдельно — и разутюжьте на две стороны. Притачайте деталь под складку к припуску полочки (рис. 2). Швы заутюжьте «на ребро». С лицевой стороны прострочите горизонтальную закрепку в начале складки, одновременно притачивая припуски на складку к переду платья (рис. 3).

● Стачайте плечевые и боковые швы, обметайте и заутюжьте соответственно в сторону спинки и переда.

● Обтачайте стойку по верхнему срезу. Нижнюю (внутреннюю) стойку лучше сделать из основной ткани — так практичнее. Надсеките шов на закругленных местах и выверните стойку на лицевую сторону, выметайте верхний край.

● По основным деталям скроите небольшие подборт, которыми обтачайте вырез горловины по середине переда. Но сначала необходимо стачать подборт, как показано на рисунке 4. Шов разутюжьте. Обтачайте горловину, одновременно втачивая завязки в виде рулика (рис. 5). Притачайте с изнаночной стороны к горловине внутреннюю часть стойки, шов заутюжьте в сторону стойки. Внешнюю часть стойки подогните на 0,7 см и настройте с лицевой стороны на горловину, закрывая шов притачивания (рис. 6). Приутюжьте швы.

● Теперь подшейте рукава и низ платья потайными стежками (рис. 7).

● Вытачайте пояс и прикрепите его к правому боковому шву на уровне талии. Пояс могут фиксировать и шлевки, настроенные на боковые швы.



● Отутюжьте платье.



Такие ажурные пуловеры очень удобны летом.



Схема № 1. Условные обозначения: Схема № 2.



ПУЛОВЕРЫ — МОЛОДЫМ

ДЛЯ ЮНОШИ можно рекомендовать пуловер со вставкой из ткани.

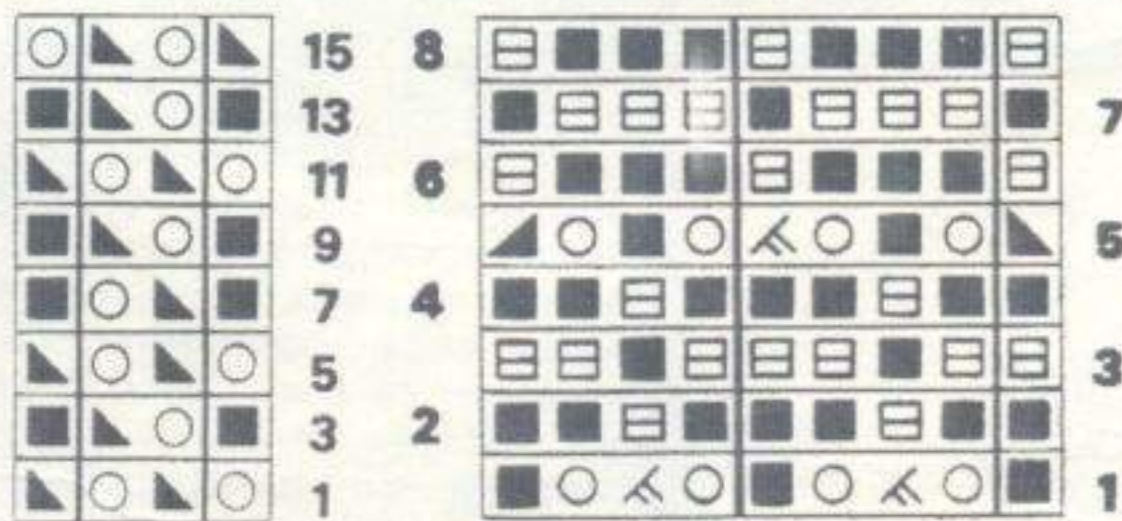
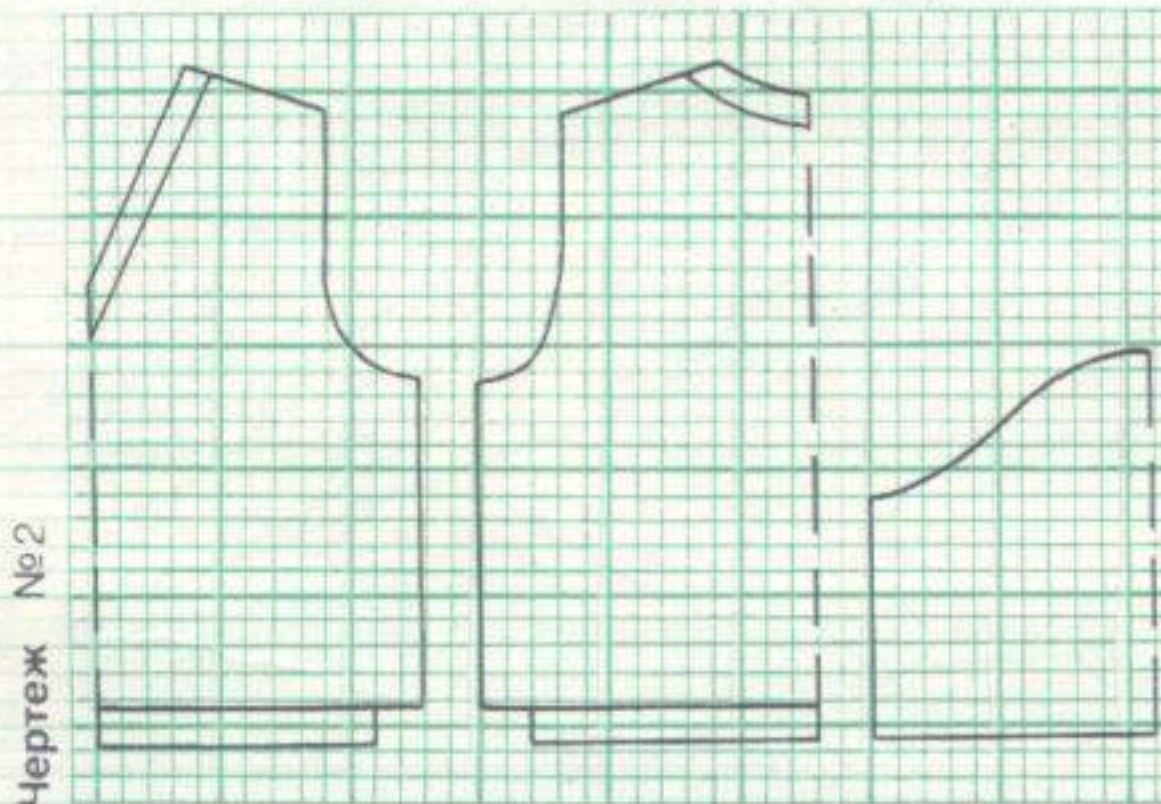
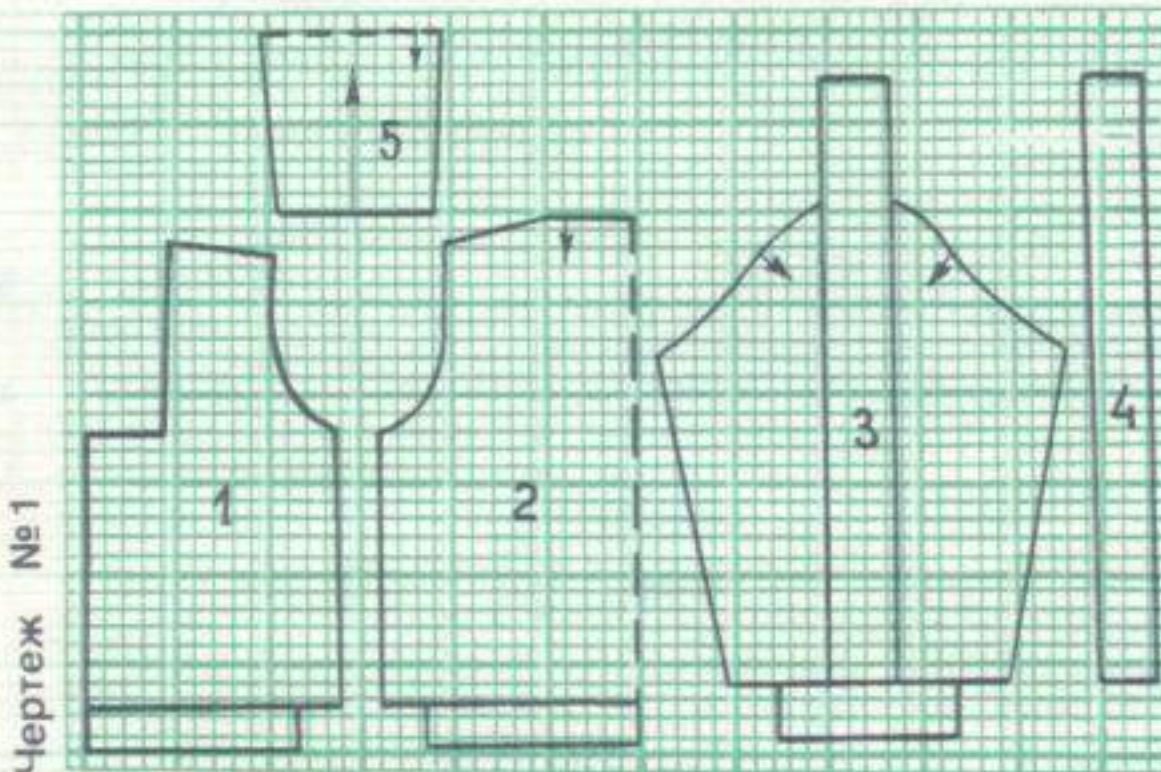
Чертеж №1 дан для 46-го размера в масштабе 1:10.

Материал: 290—300 г тонкой шерстяной пряжи (длина нити в 100 г пряжи—410 м), 70 см ткани при ширине 120 см. Спицы №№3 и 5.

Вязка: резинка 1 × 1 (в 10 см—23 петли) и сетка при плотности вязки в 10 см²—16 петель и 26 рядов. Сетка и резинка вяжутся на спицах №3, узор сетки дан на схеме №1, рисунок повторяется с 1-го по 15-й ряд.

Сначала вяжут **перед** пуловера: набирают на спицы №3 108 петель (47 см), вяжут резинкой 1 × 1 16 рядов (5 см). В 16-м ряду каждые 5-ю и 6-ю петли провязывают вместе изнаночной, а потом по схеме вяжут сетку. Провязав 78 рядов (30 см), закрывают 28 петель (18 см) в центре полотна—здесь будет располагаться вставка. Продолжают вязать по выкройке. Так же, по выкройке, вяжут и **спинку**.

Для **рукавов** на спицы №3 набирают 71 петлю (30 см) и, выполнив резинкой манжету, продолжают вязать сеткой. На связанном правом рукаве на спицы №5 набирают от манжеты 15 петель и лицевыми петлями вяжут длинную отделочную полосу, которая на плече имитирует погон. Ее длина—53 см (или 138 рядов). Затем при сборке пуловера эту полосу пришивают к рукаву.

Сборка. Выкроите из ткани деталь №4 и пришейте ее к левому рукаву. Выкроите по чертежу вставку (№5)—две детали (место сгиба на чертеже показано пунктиром) и вшейте, не забыв про «молнию».

ДЛЯ ДЕВУШКИ—пуловер с вырезом.

Чертеж №2 дан для 44-го размера в масштабе 1:10.

Материал: 230—250 г тонкой белой шерсти (длина нити в 100 г—450 м). Спицы №№4 и 6.

Вязка: резинка 1 × 1 на спицах №4 (в 10 см—23 петли). Ажурный узор вяжется на спицах №6 по схеме №2 (в 10 см²—18 петель и 28 рядов).

Вязать начинают с **переда:** набирают на спицы 93 петли (44 см) и вяжут резинкой 10 рядов (3 см), затем 82 ряда (29 см) ажурным рисунком, в соответствии с чертежом вывязывая вырез.

Для **спинки** набирают на спицы 93 петли (44 см) и вяжут сначала резинку, а затем—ажурным узором в соответствии с выкройкой. **Рукава** начинают вязать с резинки, набрав 93 петли (44 см), а затем выполняют ажурный узор.

Набирают на спицы №4 для планки горловины 122 петли. Вяжут 7 рядов резинкой 1 × 1. В начале и конце каждого лицевого ряда убавляют по одной петле. Пришивают планку к горловине кеттельным швом.

Е. МИТЯЕВА,
по материалам журнала
«Модисе машин» (ГДР)

А Я ДЕЛАЮ ТАК

ДРУЖИТЕ С АРИФМЕТИКОЙ!

Как часто, взявшись за вязание, сомневаетесь: а хватит ли ниток на задуманное? Я пользуюсь способом расчета, который никогда не подводил. Сначала вяжу образец размером 10 × 10 см, обрываю нить и распускаю его. Измеряю—допустим, на 10 см² ушло 7 м. Беру выкройку и подсчитываю ее общую площадь (спинка, перед, рукава, воротник и т. д.), скажем, получилось 2000 кв. см. Дальше составляю пропорцию: если на 10 кв. см ушло 7 м пряжи, то на 2000 понадобится «х», и получаю точный расчет. Если метраж не указан на этикетке, измеряю количество метров в пасме—это легче, чем огорчаться: работа почти закончена, а ниток-то и не хватило.

А. Тараркова



УЗОР НА БЛУЗКУ

Всегда нарядна блузка, сшитая из легкой белой хлопчато-бумажной ткани и украшенная вышивкой. Вот какие модели предлагают эстонские художники Ану Странберг и Эмме Вахелайд. Различные комбинации мережек (рис. 1), ажурные полосы, выполненные в технике ришелье (рис. 2), и, наконец, более сложный узор с птичкой и цветком, также вышитый ришелье (рис. 3).



Рис. 1



Рис. 2

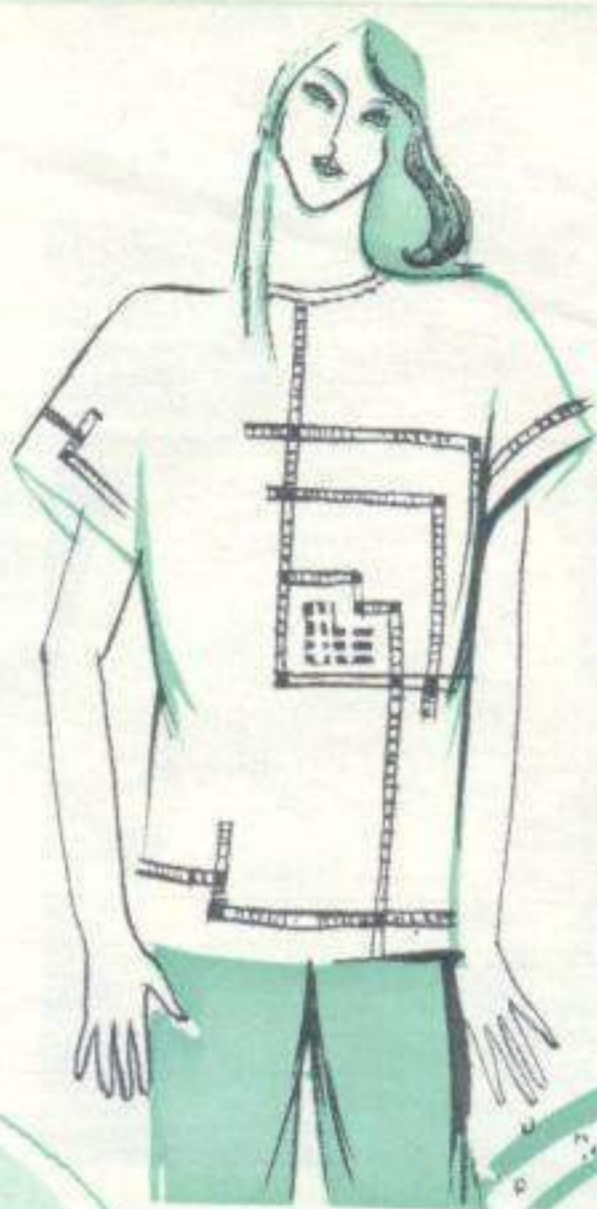

Рис. 3

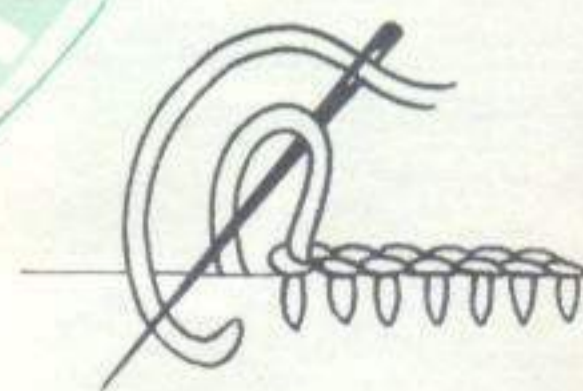
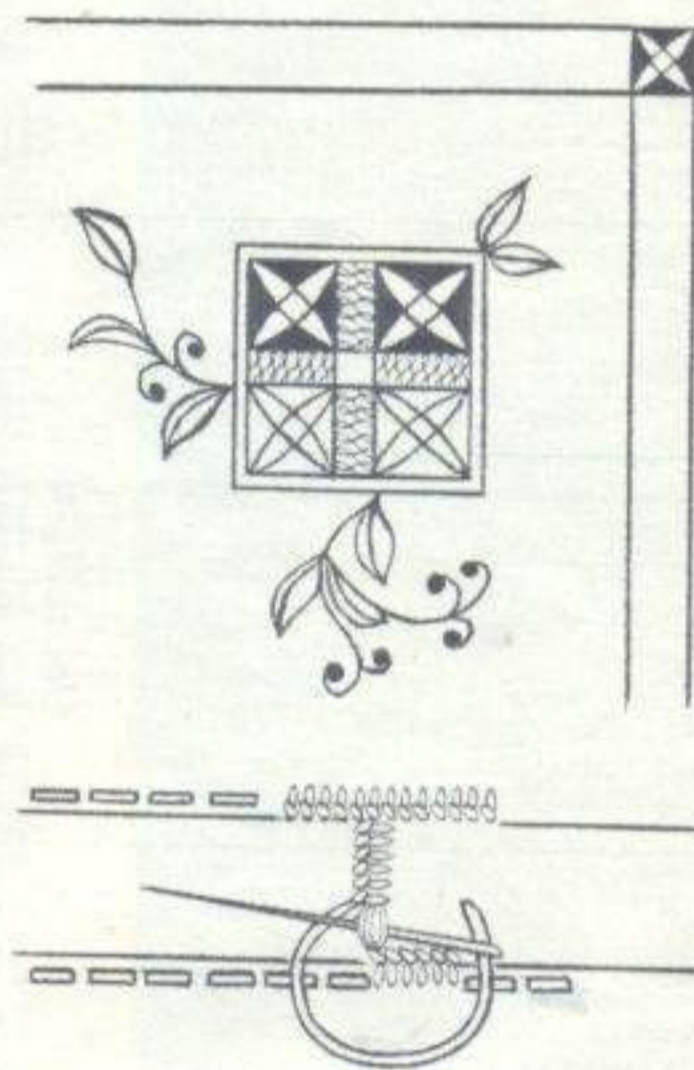

КАК

Многие люди, особенно никогда не курившие, считают, что бросить курить — дело простое, стоит только захотеть. Но они забывают, что речь тут идет о системе «организм — никотин», системе устойчивой и сложной.

Я бы разделил курильщиков на три категории.

Первая — убежденные, несгибаемые сторонники курения, выкуривающие часто по две пачки в день, и никакая просветительная работа, никакие «запугивания» не подействуют. Таких людей довольно много; часть из них заболевает раком или никотиновой гангреной. Вторая категория — довольно редкая, это те люди, которые курят иногда и немного. У них просто особый строй психики, они не считают себя по-настоящему курящими, и обращаться к ним с советом бросить курить просто бессмысленно.

Третья и основная категория — это те, кто курит регулярно, в среднем по пачке в день и так или иначе мучается от сознания, что попал в тиски этого сильного наркотика. Курильщики этой категории знают все о вреде курения, и, пожалуй, все (в зависимости от стажа курения) хотели бы расстаться с дурным недугом, перестать быть наркоманами (а они именно такими и являются). Но они знают, что бросить курить очень трудно, что это сопровождается душевными муками и что действенных методов против курения нет. С другой стороны, эти курильщики ясно видят и положительные для них стороны

курения. Курение снимает стресс (совсем или в большой степени), снижает усталость (в большей степени, чем чай), повышает временно работоспособность, особенно при «авралах». И, наконец, дым табака обладает и определенными вкусовыми качествами, ценными с точки зрения курильщика. Вот этой-то категории курящих я бы и хотел предложить свои методы, с полным эффектом испытанные на многих.

Прежде всего курящий человек должен полностью осознать вред курения и принять твердое решение покончить с этой привычкой. Без этого никакие методы и рекомендации не помогут.

Самый простой, но и самый трудный метод — бросить курить сразу. Никакой постепенности, в этом суть. Надо постараться на это время создать спокойное, бесстрессовое окружение. Лучше всего бросить курить во время отпуска, который провести в спокойной обстановке — на рыбалке, на прогулках в лесу, при восхождении на невысокие горы, даже в многодневном походном походе по живописной реке. (Но не в доме отдыха, где условия для этого явно неблагоприятные.) Этот способ имеет один секрет, о котором не знают, но без которого он неэффективен.

Итак, в назначенный день вы утром проснулись... но не курите. Вас будет тянуть к табаку, сильно тянуть, весь день. Ничего, отвлекитесь оздоровительными занятиями на природе. (Если идут сильные дожди — читайте заранее заготовленные интересные для вас книги, но восприятие должно быть пассивным, без пометок, без конспектирования.) Будет тянуть к табаку и второй, и третий день... А вы держитесь,

воодушевляйтесь мыслью, что часть пути уже пройдена и что скоро победа! Хорошо бы так продержаться 10 дней. Еще лучше — 12. А больше и не надо. И вот тут после этого срока — закурите! Выкурите, как следует, затягиваясь, полторы-две сигареты (в большинстве случаев одну еле выкуривают). Вы вдруг почувствуете тошноту, сильную нарастающую слабость, холодный пот покроет лицо. Возникнет страшное отвращение к курению, и вы далеко зашвырнете свою последнюю сигарету... Все! От курения вы отвыкли. Эффект и секрет метода в том, что организм за время вашего нелегкого воздержания отвык от никотина. Секрет метода в том, что, вызвав резко отрицательную реакцию отвыкшего от никотина организма, вы новой попыткой курить сразу сбиваете психологическую тягу к нему.



Второй метод — безболезненное, немучительное постепенное отвыкание. Его можно начинать за неделю-полторы до отпуска (провести его также лучше на природе). В первое, заранее намеченное утро, раскрыв пачку своих любимых сигарет, вашу дневную норму, одну сигарету из нее выбросьте в мусорное ведро, а остальные 19 выкуривайте, как обычно, в течение дня. Это почти ваша норма, и организм на это «почти», на ее крохотное сокращение никак не реагирует. На сле-

дующее утро выбросьте уже две сигареты. Организм вновь никак не реагирует на новое крохотное уменьшение «нормы». На третий день вы выкуриваете 17 сигарет, на четвертый — 16 и т. д. Но каждый раз утром вы открываете новую полную пачку и нужное количество сигарет выбрасываете вон. Даже на 20-й день не пожалейте — выкиньте все ненужные 19 сигарет. В такой неэкономной, казалось бы, системе тоже заключен психологически-физиологический секрет. На 21-й день вы улетаете прочь опять 19 сигарет, а оставшуюся сигарету, предварительно отрезав у нее треть, вы можете выкурить. На 22-й день у оставшейся от новой пачки сигареты отрезаете половину и выкуриваете оставшееся. На 23-й день от единственной из пачки сигареты отрезаете 3/4 ее длины и производите после обеда последний, по сути, уже безразличный для вас, дымный вдох. Все! С курением покончено.

Могут ли возникнуть после этого нежелательные явления? Да, могут. Таких незначительных явлений может быть два. Первое — это через месяц-полтора можете (но необязательно) почувствовать в какой-то обстановке некоторую слабость. У меня такой случай произошел на юбилейной выставке одного моего любимого художника. Я тогда прервал осмотр и вышел на холодный воздух; через несколько минут все вошло в норму.

Второе нежелательное явление связано с выпадением важного звена из вашей вкусовой палитры. Совершенно неосознанно и незаметно для заполнения «бреши» вы начинаете есть несколько больше, что часто ведет к прибавлению веса. Выход — не

диета, а регламентирование принимаемой пищи. Например, если вы всегда наливали 1,5 половника супа, то не увеличивайте эту порцию; если на второе вы съедали две котлеты, следите, чтобы в тарелке не появилась третья. С белого хлеба переходите на ржаной, сахар замените фруктозой или небольшим количеством меда. Утреннюю зарядку увеличьте на четверть, на треть времени, а если не занимались ею, займитесь и постепенно доведите хотя бы до 20 минут.

И, наконец, вам должна быть безразлична и финансовая сторона дела. Обычно этот вопрос, я бы сказал, жеманно опускается. А это неправильно. Сейчас, смотрю, все курят дорогие сигареты — по 35, по 50 копеек за пачку. Считайте, что в год они «сжигают» от 126 до 180 рублей. Так что, друзья, подумайте и об этом.

Сам я курил 30 лет. В день 50-летия, поблагодарив гостей за поздравления, объявил, что самый ценный подарок преподнесу себе сам: решение бросить курить. Выбрал метод «сразу». Не курю уже 12 лет. Чувствую себя гораздо лучше: кашля никакого, сон отличный, ничем не болю. Мои способы испытали многие знакомые, принявшие твердое решение покончить с курением. И успешно.

М. ДЕНИСОВ,
педагог

КУРИТЬ?



ПЕРЕД ЗЕРКАЛОМ

Впереди лето. А с ним — овощи и фрукты. Огурцы, клубника, вишни, помидоры, персики, абрикосы, виноград, — в зависимости от сезонности. Идеальный материал для косметических масок! Процедура эта необременительная. Достаточно намазать кожу лица соком или кашицей из овощей,



или же приложить к лицу ломтики плодов, чтобы вскоре почувствовать благоприятное воздействие на кожу.

● Маска наносится на очищенную кожу лица, причем на губы и под глазами накладывать ее не следует.

● Чтобы маска имела хороший эффект, лицо должно быть спокойным,

мускулатура расслаблена. Лучше всего на это время прилечь. Подушку под голову подкладывать не нужно.

● Маску оставляют на лице 15—20 минут, если время не оговорено, и снимают ватным тампоном, не нажимая на кожу и не растягивая ее, или же смывают прохладной водой. А

бывает достаточно снять с лица ломтики или пюре, промакнуть салфеткой и нанести питательный крем. Излишки его через 15—20 минут тоже промакните бумажной салфеткой — кожа к этому времени «возьмет» все, что ей требуется.

ЗАКАЖИТЕ ПО ПОЧТЕ!

Где можно приобрести книги по шитью и рукоделию? — с таким вопросом в редакцию обращаются многие наши читатели. Такие книги в продаже бывают редко. Но можно по почте приобрести альбомы мод с чертежами кроя.

Мода-85. Модели и выкройки одежды для всех случаев жизни. 5 выпусков. Стоимость комплекта — 4 руб. 10 коп.

Спорт и отдых. 1985. Выпуск 29. В альбоме помещены модели платьев и костюмов для фигурного катания на коньках, спортивных жилетов и курток. Цена выпуска — 85 коп.

Спорт и отдых. 1985. Выпуск 30. В альбоме — модели одежды для занятий спортом, для свободного времени, в частности даются модели одежды для грибников. Цена выпуска — 85 коп.

Эти издания высылают наложенным платежом (без предварительной оплаты) книжный магазин №153 «Москниги». Заказы — на открытках — направляйте по адресу: 125422, г. Москва, ул. Костякова, д. 9, магазин №153, отдел «Книга — почтой». Заказы выполняются в порядке очередности. Москвичам альбомы не высылаются: они могут приобрести их в газетном магазине.

Комплект альбомов моделей одежды, в который входят альбомы с моделями одежды для женщин разного возраста: нарядные короткие и длинные платья, ансамбли, блузки, пальто, платья с жакетами, спортивная одежда. Цена комплекта — 6 руб. 40 коп.

КОММЕНТАРИЙ К МОДЕ



Элегантно — это не просто синоним красивого. Элегантно — значит, красиво, но с чувством меры и в соответствии с фигурой, с учетом места и времени, соотносясь с возрастом. Зерно элегантности — индивидуальность, ибо одежда должна быть слита в неразрывном единстве с человеком, его манерами, осанкой, походкой, жестами, позами. Элегантности достигнуть нелегко, но труд, наблюдательность, определенные усилия непременно дадут результат.

В нашей сегодняшней жизни есть одна разновидность одежды, позволяющая добиться элегантности наиболее простыми средствами. Речь идет о костюме — женском и мужском.

Женский костюм, жакет на подкладке и юбка (иногда брюки), — универсальная одежда делового, повседневного характера, легко трансформируемая в официально-праздничную. Его носят и в помещении, и в теплое время на улице. Наиболее удобный вариант — из гладкой, однотонной ткани. Но возможны и твиды с мелкими переплетениями разноцветных ниток. А вот клетчатая ткань делает костюм более буднично-спортивным (если, конечно, не иметь в виду классические варианты костюмов «Шанель» — это особый стиль, о нем особый разговор). Однотонный костюм допускает большее число вариантов сочетания с дополнениями и, следовательно, большую индивидуализацию.



грудью, выпячивая при этом для поддержки живот.

Манеры не должны быть вызывающими. Разговаривая, не утрируйте мимику, не смейтесь слишком громко и не... Словом, не делайте ничего слишком, но будьте естественны и не напускайте на себя скучное притворное равнодушие ко всем и всему. Какое это имеет отношение к элегантности? Самое прямое — элегантность не может быть достигнута без привлекательности, без человеческого обаяния.

Дополнения к костюму (разумеется, по обстановке) должны подбираться также и в зависимости от склада природного характера: для кокетливых, румяных хохотушек нужно поменьше рюшей, воланов, набивных пестрых рисунков на блузке или шарфе, платке, а для сдержанных, склонных к замкнутости, даже суровости, наоборот, мягкие, округлые воротнички, живые контрасты светлых и ярких цветов, мелкие складочки или рюши на блузках, цветные чулки, светлые перчатки, изящная обувь.

Разумеется, все эти рекомендации адресованы взрослым женщинам любого возраста, то есть элегантность присуща облику взрослых людей с уже сложившимися привычками и оценками явлений жизни. У юных же иной стиль, а значит, иные критерии.

И. Андреева,
главный искусствовед
Общесоюзного Дома
моделей одежды

ЧТО ЗНАЧИТ ЭЛЕГАНТНО»

Осанка — мягко опущенные плечи, прямая (но не «деревянная») спина, слегка втянутый живот (по ощущению «подобранности»), прямые в коленях (но без напряжения) ноги с параллельно стоящими ступнями, чуть согнутые в локтях руки, и, конечно, поднятый (но не «задранный») подбородок. Тогда жакет нет надобности застегивать на все пуговицы, он будет легко и непри-

нужденно сидеть на плечах вне зависимости от его покроя — прямого, полуприкрытого или значительно приоткрытого. Средней длины или короткий (при любой полноте фигуры) жакет всегда элегантнее, чем длинный, который идет, как правило, только высоким женщинам.

Походка — легкая, двигаться должны ноги, а не голова, бедра, руки. При каждом шаге колени должны полностью распрямляться, ступать нужно на полную ступню, не семеня на «цыпочках» и не топая пятками, вне зависимости от обуви — на высоких или низких каблуках. Легкая походка, правильная осанка создают впечатление стройности и хо-

рошего роста независимо от реальных физических данных человека.

Жесты — скупые, неразмахистые, определенные: легкий кивок головы (утверждение), нерезкий взмах кисти (а не всей руки) в дополнение к сказанному, нерезкий поворот головы при обращении к кому-то или в ответ на обращение к вам. Для этого и одежда должна быть удобной — рукава не длиннее запястий, воротничок (бант, шарф) не стягивает шею и не съезжает набок при повороте головы.

Позы — естественные. Стоя, можно слегка согнуть одну ногу в колене, немного выставить ее вперед или отставить назад;

если юбка удлиненная или достаточно закрывает колени, ноги можно и скрестить, опираясь на носок одной из них; сидя (в транспорте или там, где мимо проходят люди), нужно ноги ставить параллельно, не раздвигая коленей, даже если вы в брюках. Заложить ногу на ногу позволительно в том случае, если это не мешает другим людям, если перед вами не стоит собеседник (тем паче — собеседница), если разрез на юбке не заставляет вас его то и дело поправлять. Полным женщинам следует избегать этой позы, так как юбка приоткроет не самую красивую часть ноги. Не рекомендуется также складывать руки под

СЕМЬЯ ДИ РАСТЕТ

Комментарий социолога

Мы живем вчетвером: я, муж и двое мальчишек — шестилетний Слава и девятимесячный Алеша. Каждый день, во всех мелочах, я отмечаю, как изменился Слава с рождением малыша. Глядя на своего беззащитного и беспомощного братишку, старший сын вдруг понял, какой он большой и сильный, почувствовал себя взрослым. Не преувеличивая, могу сказать, что просто не представляю себе, как справлялась бы со всеми делами без его помощи. Он ежедневно ходит в магазин за молоком, моет посуду, пробует даже готовить. Все это он делал и раньше, но ленился. А теперь выполняет все с готовностью.

Особенно любит Слава возиться с Алешей, буквально на голове стоит, чтобы его рассмешить. Постепенно я стала давать ему и более ответственные поручения: покормить с ложечки Алешу, умыться его, сменить штанишки. Разумеется, под моим руководством. Но все чаще замечаю, что сын обижается, если чувствует, что я ему не доверяю. И во дворе они вместе гуляют. Старший играет с друзьями возле коляски, а я по ходу стирки или уборки поглядываю на них из окна. Если вижу, что вокруг коляски столпился народ, спешу на улицу: значит, малыш проснулся. Конечно, впервые оставив мальчишек во дворе вдвоем, я очень волновалась, буквально от окна не отходила.

Много сомнений было и перед тем, как мы с мужем впервые решили пойти в кино, благо кинотеатр под боком. Правда, мы живем в коммунальной квартире, дети были не одни, и соседи — молодая пара — знали о нашем отсутствии. Мне в тот вечер было очень тревожно, я даже не запомнила ни названия фильма, ни его содержания. Назад мы бежали наперегонки и увидели сыновей веселыми и что-то жующими. С тех пор стали изредка ходить в кино, в моей жизни это ни с чем не сравнимая радость. Встречая меня, Слава обстоятельно докладывает, чем они занимались. А если я спрашиваю, почему посуда не помыта, он отвечает, что не успел: с Алешей занимался. Вот ведь какая причина уважительная появилась...

Я вряд ли взялась бы писать это письмо, если бы не случай, который произошел недавно. Пожилая женщина, увидев, что Слава гуляет с коляской, стала возмущаться. Кричала на весь двор, что я бессердечная, обещала добиться, чтобы меня лишили родительских прав. Мне было очень обидно. Для женщины ужасно, когда ей говорят, что она плохая мать. Начинаешь поневоле думать: а может быть, и в самом деле я поступаю легкомысленно, ведь и за большими нужен глаз да глаз, и можно в конце концов прожить и без кино... Но в то же время я ведь вижу, как на глазах взрослеет старший сын, каким становится самостоятельным, трудолюбивым, как начинает выгодно отличаться от своих сверстников, растущих без братьев и сестер. Пока не родился Алеша, мы были — двое взрослых и при нас ребенок. А теперь мы стали настоящей семьей, и Слава, я чувствую, не просто помогает мне, чтобы сделать мне приятное или заслужить похвалу, — нет, он ответственно исполняет свою долю семейной нагрузки, он как-то по-другому начал относиться и к нам с отцом. И когда он теперь заводит разговор еще и о сестричке, обещая все-все заботы взять на себя, я чувствую за этими словами нечто гораздо большее, чем детский наивный лепет.

А злые упреки незнакомой мне женщины так и стоят в ушах, никак не могу успокоиться, чувствую себя в чем-то виноватой, мысленно оправдываюсь. Может быть, я и вправду «бессердечная»? Может быть, и в самом деле отнимаю детство у старшего сына, а младшего подвергаю опасности?

Наталья Демина,
библиотекарь

Москва.

Большинство матерей мечтают о той поре, когда дети хотя бы частично освободят их от хозяйственных забот. Однако время идет, дети подрастают, а всю семью, и детей в том числе, продолжает обслуживать мать. Куда ни пойдешь — всюду слышишь жалобы на ленивых, беспомощных, неблагодарных да еще и капризных впридачу сыновей и дочек. Как будто кто-то, а не сами родители, сделал их такими.

Не странно ли это? Никто не ставит перед собой цели вырастить ребенка неприспособленным, презирающим труд. Более того, наверняка мы не найдем людей, которые бы не понимали, как тесно связаны самые простые, обиходные занятия — убрать, приготовить, постирать — с воспитанием личности, с такими поистине бесценными качествами, как доброта, отзывчивость, способность к деятельной любви. Если рассуждать по большому счету, все, пожалуй, согласятся с молодой мамой, написавшей письмо в редакцию, и в том, что именно сейчас ее маленький сын, дошкольник, получает незаменимые уроки семейной жизни, которые определяют его дальнейшую судьбу. Но это именно по большому счету. А в повседневной житейской практике эти цели как-то ускользают от внимания. И можно видеть, как в раздевалке бассейна такому же шестилетнему мальчику, как этот Слава, бабушка, согнувшись в три погибели, зашнуровывает ботинки.

И можно слышать, что маму, которая пытается не поучениями, а делом воспитать в сыновьях трудолюбие, самостоятельность и чувство принадлежности своей семье, кто-то отчитывает за отсутствие материнской доброты...

Почему так получается? Не будем спешить с выводами. Выясним сначала, как складывается сегодня ваша семейная практика — хозяйственная и педагогическая одновременно. Как вы включаете ваших детей в жизнь семьи? В каком возрасте, считаете вы, им можно позволить помочь матери и отцу, а когда пора и требовать? И уж если идти на откровенность, то всегда ли вам, родителям, в приобщении детей к домашним делам хватает терпения и того же трудолюбия, ведь выполнять работу самому несравненно проще, чем научить и приучить ребенка делать то, что нужно.

Чем больше родителей и прежде всего мам примут участие в нашем исследовании, тем точнее оно покажет жизнь современной семьи, отразит ее проблемы, а значит, больше принесет пользы. Просим вас не только поделиться своим опытом и своими мыслями, но и заполнить анкету.

Давайте поможем Наташе Деминой и самим себе!

Елена УРЛАНИС,
кандидат экономических наук

АНКЕТА

1. С какого возраста ваши дети участвуют в хозяйственных делах семьи?

Старший ребенок _____

Младший ребенок _____

Перечислите дела, которыми они занимаются:

1. те, что входят в их постоянные обязанности

2. те, что выполняют от случая к случаю

2. С каким настроением дети работают?

(в этом и в следующих двух вопросах обведите кружочком цифру выбранного вами ответа — слева для старшего ребенка, справа для младшего)

- | | |
|---------------------------------------|----|
| 1. с удовольствием | 1. |
| 2. с удовольствием — некоторые работы | 2. |
| 3. неохотно | 3. |
| 4. каждый раз с разным настроением | 4. |
| 5. невозможно заставить | 5. |

3. Какими методами вы пользуетесь, чтобы дети помогали вам?

- | | |
|--|----|
| 1. моральное поощрение (похвала, благодарность) | 1. |
| 2. материальное поощрение (обещание покупки, удовольствия) | 2. |
| 3. наказания (укажите, какие) | 3. |
| 4. выполнение задания в игровой форме | 4. |
| 5. выполнение домашних дел вместе с ребенком | 5. |
| 6. а может быть, ваши дети помогают вам без применения каких-либо мер? | 6. |

БАБУШКА

Михаил ЮХМА,
писатель

ГОВОРИЛА...

Был недавно в гостях. Маленькая дочка хозяйки сидела за столом и болтала ногами. Мать ругалась: «Сколько раз надо говорить, что это некрасиво!» И шлепнула по ногам.

Девочка озорно подмигнула мне и через минуту опять продолжала свое...

Я спросил у нее:

— Ты любишь свою маму?

Конечно же, да! Другого ответа я и не ожидал. Но почему же получается так, что мама просит, требует, волнуется, а ребенок продолжает свое? Да и вообще многие ли наши дети сегодня твердо знают эти слова: «нет», «нельзя», «надо»?

Вспоминаю свое детство. Моя бабушка умела отучить меня от любой глупой или вредной привычки раз и навсегда. Она не наказывала меня, не раздражалась, не повторяла одно и то же множество раз...

Бабушка была известной сказительницей. Люди звали ее Оста-Насьтук. Оста — слово, которым, как незримым венком, венчают у нас самых лучших умельцев и умелиц.

Бабушка любила говорить: «Конь аргамак падает — поле остается, добрый человек погибает — слава его остается». А потом добавляла: «За добрым конем, пьющим воду, напьются тысячи коней».

Главным инструментом воспитания у бабушки было слово. Но не простое, а образное. Поэтому оно даже у маленького ребенка будоражило душу, вызывало осознанную мысль. В любой житейской ситуации она находила способ выразить свои педагогические требования через близкие, дорогие для меня образы.

Тысячелетиями люди воспитывают детей. У каждого народа сформировались своеобразные обычаи, добрые традиции. Устами бабушек передавались они внукам и внучкам. Каким золотом можно оценить эти традиции, это великое искусство — посеять доброе семя в детской душе!

Был у меня старый друг Алим-пичче, пастух. Однажды, гоняя стадо, мы вышли на опушку и наткнулись на огромный муравейник. Играя, я проткнул его прутиком. Алим-пичче сказал:

— Нельзя трогать муравейник. Говорят, муравьи проклянут: «Пусть так же будет уничтожен твой дом».

С тех пор муравейник всегда ассоциировался для меня с родным домом.

Может быть, воспитывая детей, мы должны чаще возвращаться в свое детство?..

...На столе телеграмма: друг из Симферополя зовет к морю провести отпуск. Два часа назад мне звонил другой приятель — по секрету сообщил, что в Союзе писателем можно получить путевку в Болгарию. Завтра у меня отпуск.

Сто раз мы обсуждали дома, куда ехать. Перебрали множество мест. Немало вариантов разных путешествий рождалось и умирало у меня в голове. Но я знал, что и на этот раз не придется воспользоваться ни одним из них. Не пригодятся мне ни советы друзей, ни телефоны, которыми они меня снабдили. Пусть море меня подождет. Как и в прошлом, и в позапрошлом году, проведу свой отпуск в Сугутах. В том далеком от городов и больших дорог селении, где родился и вырос, где сделал свой первый шаг по земле, где произнес первое слово на моем родном языке.

Это как инстинкт у птицы. Говорят, делали такой опыт: в Африке выводили яйца гагар. И, возмужав, птицы находили свой путь к родным местам, которых никогда не видели.

Я не гагара. Я человек. Я вырос в Сугутах, мои сны сохранили теплоту нагретых солнцем камушков на деревенской дороге. Тяга домой у меня в крови. Мои предки пасли скот, совершали гигантские переходы в поисках пастбищ и возвращались назад, в родные места, после великого праздника. Путь у них был длиною в год.

Мой путь тоже длиною в год. Но возвраще-

ние длится четыре часа, сколько идет автобус.

Я еду в родную мою деревню, хотя знаю, что мои мечты об отпуске рассыплются. Писатель не может быть в отпуске в полном смысле этого слова, тем более в родных местах, где каждый кустик будит воспоминания.

Целый год не был в родных Сугутах. Опускаюсь с высокой горки, перехожу через речку. Вот и моя деревня, моя любовь, мои мечты. Мимо меня проходят люди. Я им кланяюсь:

— Авана — и!

Старые люди отвечают мне по древнему обычаю:

— Авана — ха!

Молодые — по-новому:

— Салам.

Я вижу у некоторых в руках транзисторы, звучит какая-то негритянская музыка. Девушки улыбаются мне, они как весенние цветы, в ярких двухоборочных национальных платьях. Я иду и оглядываюсь по сторонам: тракторы, комбайны. На домах антенны телевизоров. Прохожу мимо нового сада. Приметы нового, приметы культуры. Хорошо! Эпоха дает новые вехи, новые законы, правила и нормы.

Иду дальше. И вдруг поднялась во мне какая-то неосознанная тоска. Откуда она? Но что это такое? Недоуменно оглядываюсь. Ах, вот в чем дело. Да я же прохожу по древнему лапу — сельской площади. А где же лап? Его нет. На этом месте всегда зеленела трава. Сюда по вечерам собирались мудрые шурсухалы и вели свои нескончаемые беседы о вечности и переменчивости жизни, о бессмертии мечты. Здесь играли мы, ребяташки. Здесь проходили девичьи гулянья в дни Синьзе, Пробуждения травы. Как наяву вижу моего старого друга, любимого всеми детьми деревни, мудрого пастуха Алим-пичче...

Я долго стою на бывшей сельской площади, думаю со щемящей тоской о красивых обрядах, чувашских хороводах. А сейчас на этом месте — пыль, земля, развороченная гусеницами трактора, да прутики деревьев, посаженных недавно.

С одной стороны, богатый колхоз, у него теперь машин только около пятидесяти, а с другой... Может, машины стоило бы держать не здесь, а где-то чуть поодаль от деревни, за речкой.

...Дома встречает меня старая мать.

— Я ждала сегодня тебя, — говорит она.

Всегда так, каким-то чутьем угадывает она день моего приезда.

Вечером спрашиваю:

— А где бывают теперь хороводы?

— Нет, на хоровод девушки не собираются.

— Но почему?

И сам думаю. Вот отучили курицу летать. Уже сколько веков прошло с тех пор. Но она все машет крыльями. Так и человек. С щемящей тоской будет думать он о красивых обычаях, традициях своего народа, если они забыты незаслуженно.

Нашел я хоровод на лесной стороне, в самых глухих деревушках, в Шераутах и Тарханах. Несколько вечеров специально выходил я на сельские лапы и любовался девушками, водящими хоровод, парнями, увлеченными древними играми.

Красивы песни хороводные, у них особая мягкая и задумчивая мелодия, будто идущая из глубин веков.

Но вот девушки остановились. Лукавым взглядом посмотрели друг на друга и стали ходить не по кругу, а делая разные замысловатые фигуры. Вот они идут зигзагом. Вот образуют треугольник, вот лебединые крылья.

Древние легенды моего народа говорят, что этот ход девушек — остатки древней письменности. Зная ее, можно прочесть желания и мысли девушек.

А может быть, все старые, добрые обычаи связаны с хранением народной культуры, ис-

4. Как, по-вашему, ради чего выполняют ваши дети домашнюю работу?

- | | |
|---|----|
| 1. чтобы сделать приятно родителям | 1. |
| 2. чтобы получить поощрение | 2. |
| 3. чтобы убедиться в своих силах, показать мастерство | 3. |
| 4. чтобы воспользоваться результатами труда | 4. |
| 5. чтобы получить удовольствие от процесса труда | 5. |
| 6. боясь наказания | 6. |
| 7. понимая важность работы для семьи | 7. |

5. Нужно ли мальчиков приучать к работе так же, как и девочек?

Да Нет (ответ подчеркните)

6. Как учатся ваши дети?

7. Ваша семья (состав, возраст и профессия родителей, возраст детей)

Если у вас нет готового ответа на наши вопросы — не спешите, понаблюдайте за ребятами, за их поведением, порасспросите их. Позже ответите.

Ответив на вопросы анкеты, вырежьте ее и пришлите в редакцию.

кусства, мастерства? Взять хотя бы улахи. Собирались девушки в каком-нибудь доме, рукодельничали. Но не простую работу показывали они. Это было своего рода соревнование мастериц.

Выбирай девушку себе по душе в хороводе, жену — в улахе. Сейчас нет улахов. Почему бы лучшие традиции улаха не ввести в клубы? Ведь были же в двадцатые и тридцатые годы красивые улахи... Это и есть культура социалистическая по содержанию, национальная по форме.

А древние агатуи? Тоже забыты. Агатуи — праздник весны, красоты, силы и мечты. В дословном переводе — свадьба плуга с землей-матерью. Современные праздники песни взяли кое-что из древних агатуев. Но мало. Самые лучшие игры — конские скачки, национальная борьба — ведь они забываются...

Нельзя нам терять все ценное, что накоплено многими поколениями.

«Огненный конь через Волгу смотрит», — говорят чувашки об утренней заре. А о луне: «Ходит-гуляет бледнолицая девушка». Свообразные образы, не так ли? Собирайте бы их! Изучите бы их! И обогатить ими свои книги, свою повседневную речь. Тогда и мир вокруг нас раздвинулся бы и стал еще прекраснее.

Я храню много сурбанов моей матери и бабушки, похожих на длинное полотенце и вышитых изумительными орнаментами. Они мне кажутся волшебной открытой книгой, рассказывающей историю народа с древних времен до наших дней. Холодными зимними днями ткали чувашские женщины свои неповторимые сурбаны, думая о лете, когда возвращенное солнце разогреет землю. Красочный мир искусства вызывал в душе у человека теплые чувства. Глядя на материнскую работу, маленький чувашенок учился видеть красоту, понимать прекрасное. Девочки с малых лет

сами обучались этому искусству, а мальчики привыкали благоговеть перед теми, чьи руки это сотворили. В семьях самые красивые отрезы сурбана хранили как зеницу ока. Умирая, бабушки дарили свои сурбаны внукам. Это считалось самым большим подарком.

И становились чувашки неповторимыми мастерицами, их искусство изумляло людей. Недаром приезжие восторженно писали: «И сквозь века из рода в род у чувашей передавалось их замечательное искусство, их неповторимо острое и верное чутье звука и цвета, рождавшее изумительный орнамент и изумительную песню».

Отметя сурбаны вместе с другими добрыми обычаями и традициями как принадлежность «проклятого прошлого», не совершили ли мы ошибку? Не подточили ли фундамент здания народной педагогики? Не разучили ли любить прекрасное, уважать прошлое, гордиться трудами отцов и дедов?

Опять вспоминается детство.

...Скоро год, как началась война.

В нашем селении мужчин почти не осталось. И колхоз наш обеднел: рабочих рук не хватало. У нас дома сколько времени уже нет хлеба: осенью по трудовням ничего не распределили.

И вот по селу прошел слух:

— Беженцы идут!

Я, мальчишка-несмышлениш, думаю про себя: «Кто же эти беженцы? Что они будут делать у нас?» Я знаю, что на свете есть чувашки, татары, русские. Недавно узнал о немцах. Они мне кажутся злыми, рогатыми, ведь они войной пришли на нас. А кто беженцы?

Мой старший брат учится в педучилище. Вчера он принес муку. И сегодня мать испекла нам лепешки. О-о, какой это для нас праздник!

Вдруг заметил, из соседнего переулочка вышли двое: старуха и девочка моих лет. Еле-еле

бредут. Дошли до нас и, будто чего-то остерегаясь, сели на край бревна. По их одежде я понял, что они не чувашки. Старуха устало оперлась руками о колени и смотрела куда-то вдаль. Девочка смотрела в мою сторону. Вдруг я понял, что она смотрит на мою лепешку. Я инстинктивно вздрогнул и спрятал лепешку под рубашку. Девочка не мигая смотрела на меня. Я успокоился, вынул лепешку и откусил, потом, как бы приободряя ее, улыбнулся. Она все смотрела на лепешку. Я понял, что она голодна. Подошел к ней, разделил лепешку на две части и одну половину протянул ей.

Девочка сначала испуганно отшатнулась, потом схватила лепешку и быстро-быстро начала есть. Съев лепешку, она улыбнулась мне своими голубыми глазами и произнесла: «Спасибо». Слово было русское, но я его понял.

Оказывается, старуха видела все. Она не спеша поднялась, подошла ко мне и погладила по голове, говоря какие-то ласковые слова на незнакомом языке. Но только последние слова мне врезались в память: «Беженцы мы».

Это была моя первая встреча с «беженцами», как в народе называли эвакуированных. Мне не стыдно вспоминать об этой истории. Я, маленький чуваш, вел себя в ней достойно. Вот доброе влияние добрых слов, добрых поучений моей бабушки.

Живя тысячелетиями на этой земле, народ просеял через невидимое сито все культурные ценности, и то, что донес до нас, видимо, было дорого для него.

Народная педагогика — великая мудрость, ее золотые россыпи — в обычаях, сказках, поучениях, одежде, вышивках, она во всем, чем жив человек. Не надо торопиться забывать, объявлять лишним то, чему мы не сразу можем найти место в нашей жизни.

Чебоксары.



Фото П. Кривцова.

ДИСКУССИОННЫЙ КЛУБ

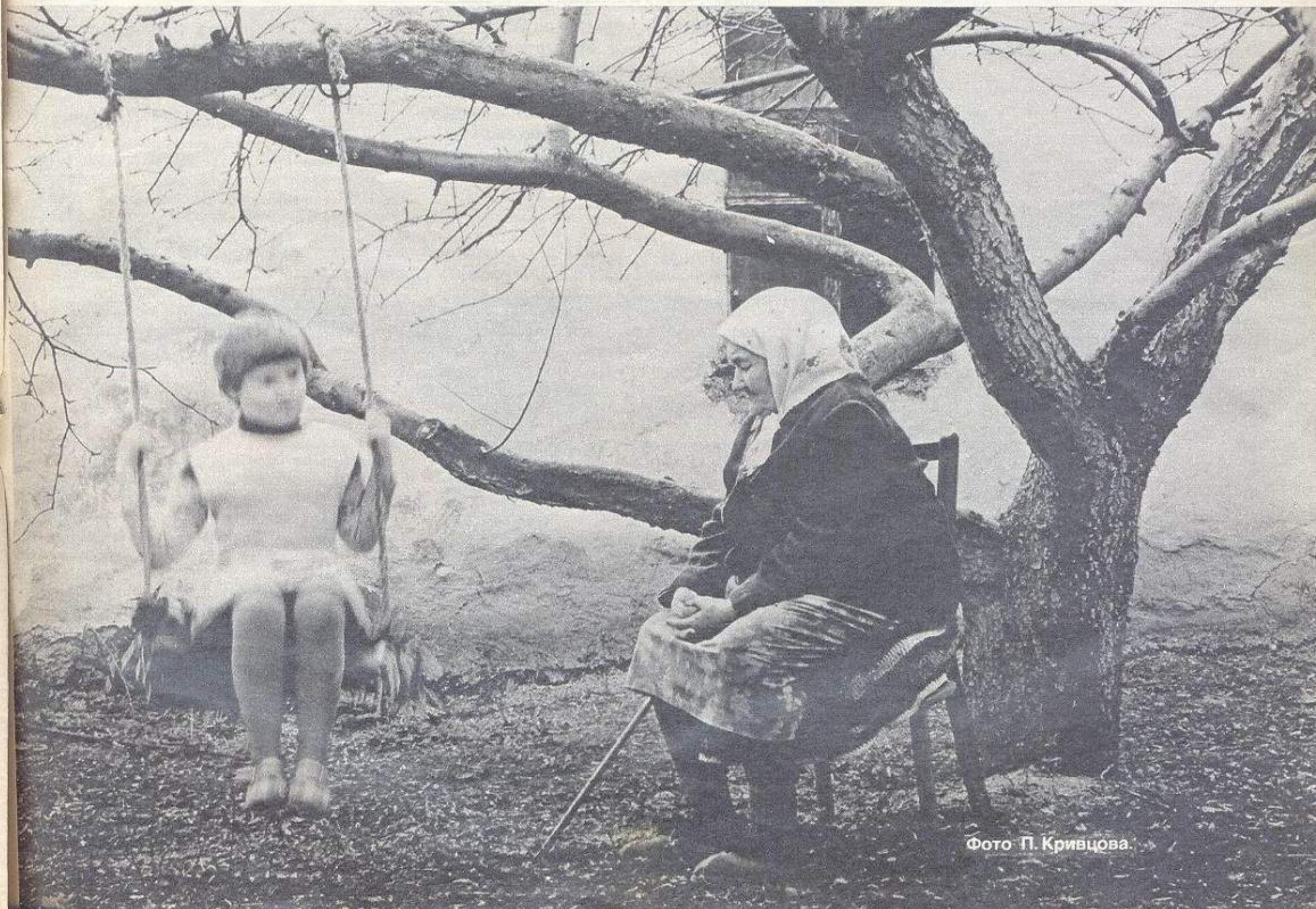

В. АЛЕКСЕЕВА

ЛИКИ ЭМАНСИПАЦИИ

Думается, что люди, приславшие свои отклики на письмо Елены Т., меньше всего рассчитывали на всеобщее согласие со своим мнением. Согласия не удалось достигнуть в течение уже более двухсот лет, с тех пор, как стала распространяться сама идея эмансипации женщин и началась борьба за ее воплощение в жизнь.

Латинское слово «эмансипация» в словаре В. Даля трактуется как «освобождение от зависимости, подчиненности, полная воля, свобода». Подчиненность женщин, их зависимость от «сильного пола» — одно из проявлений отношений эксплуатации и угнетения, которые принесло с собой господство частной собственности.

Марксизм исходит из того, что равенство не означает, а главное, не может означать идентичности уже потому, что физиологические признаки, обусловленные полом, предопределяют различия и в физических свойствах организма, и в психике людей.

Вот почему, когда в своем стремлении к эмансипации и равенству женщина начинает во



всем копировать мужчину и стыдиться своей женственности, это не только смешно, но и тревожно: благое, прогрессивное историческое дело подменяется наивной бутафорией, пламя, могущее кого-то обжечь, превращается в холодную бенгальскую вспышку.

В.И. Ленин в известной беседе с Кларой Цеткин прекрасно объяснил метаморфозы взглядов какой-то части молодежи (да и взрослых), которые в решении общих вопросов революционной борьбы стояли на правильных, принципиальных позициях, а в таком частном (хотя и чрезвычайно важном) вопросе, как взаимоотношения полов, брак, семья, ухватились за крылья феминистского Эроса. В ряде публикаций 20-х годов главным препятствием на пути к полной эмансипации женщин называ-

Если вы следили за материалами дискуссии «Свободна. От чего?» («Работница» №№ 4, 9, 11 за 1985 г. и № 1 за 1986 г.), наверное, помните, что, завершая прошлое заочное читательское обсуждение, мы обещали предоставить слово ученым, специалистам, которые много лет занимаются проблемами женского труда, этики и психологии семьи, социальными вопросами. С большим интересом познакомились они с вашими письмами. Итак, сегодня страницы дискуссионного клуба мы предоставим: доктору философских наук, старшему научному сотруднику сектора этики Института философии АН СССР Валентине Геннадиевне Алексеевой; доктору исторических наук, заведующему сектором социального прогнозирования Института социологических исследований Игорю Васильевичу Бестужеву-Ладе; заместителю заведующего отделом условий труда Государственного комитета СССР по труду и социальным вопросам Инне Алексеевне Голубевой; доценту кафедры общей психологии факультета психологии МГУ, руководителю консультативного центра психологической помощи семье Владимиру Викторовичу Столину.

лась семья, дети, а в качестве панацеи предлагалось воспитание детей только в общественных учреждениях, превращение интимной жизни в чисто личную сферу (вопреки ленинскому: «здесь кроется общественный интерес, возникает долг по отношению к коллективу»).

Подобные рекомендации не получили и не могли получить поддержки партии. Семья укреплялась и развивалась в сложнейших условиях экономической разрухи, оставленной нам гражданской войной, безработицы. Но, кто знает, не повлияли ли эти рекомендации (тем более что они обосновывались и некоторыми весьма видными экономистами) на создаваемую в те времена систему нашего общественного бытового обслуживания, которая бытовые потребности семьи учитывала, пожалуй, в последнюю очередь? В результате до сих пор в бытовом отношении семья в основном самообслуживается, и женщины вынуждены действительно нести двойную нагрузку.

Быт — достаточно сильный и активный фактор нашей жизни, и он будет «корректировать» такое равенство не в пользу женщин до тех пор, пока семья (читай: женщина) не перестанет терять время на очереди в магазинах и учреждениях бытового обслуживания, не получит возможность без больших дополнительных финансовых издержек, без риска для здоровья и настроения обедать, ужинать хотя бы три-четыре раза в неделю в столовой, кафе, ресторане.

Некоторые наши корреспонденты предлагают фаталистически приспособиться к существующей ситуации, принять ее как саму жизнь. Но ведь наша цель не в том, чтобы увековечить эмансипацию с двойной нагрузкой, ограничив равенство женщин и мужчин лишь сферами экономики, социально-политической жизни, образования! Пора бы уже решать проблемы семьи не на уровне внутрисемейных и даже журнальных дискуссий, а соответствующих министерств, предприятий, воспитательных учреждений.

У нас часто цитируется программное положение В.И. Ленина, что «Женщина продолжает оставаться домашней рабыней, несмотря на все освободительные законы, ибо ее давит, душит, отупляет, принижает мелкое домашнее хозяйство... Настоящее освобождение женщины, настоящий коммунизм начнется только там и тогда, где и когда начнется... массовая перестройка его в крупное социалистическое хозяйство».

Выполнение этого завета планируется на будущее, хотя, займись мы этим по-настоящему, какие огромные резервы человеческого труда были бы сохранены, сколько разводов было бы предотвращено, какие новые перспективы открылись бы перед демографическим развитием страны!

«Деловая женщина должна быть одинока. Свободы здесь столько, что всю не вычерпашь, не выпьешь», — читаю в одном из писем. Если это сказано ради саркастического заострения критики — отлично сказано! Но если автор всерьез претендует на роль, так сказать, советчика, ему надо еще доказать, почему деловой мужчина может быть хорошим мужем, а у деловой женщины мало шансов стать хорошей женой? А может, нужно просто вспомнить, что женщины, особенно в наше время, очень даже неодинаковы и, чтобы стать хорошей женой, каждой из них должно повезти встретиться соответствующий ее характеру, склонностям, профессиональной активности тип мужчины. Если бы все были хороши для всех, как легко создавались бы прочные и счастливые семьи! И Елена Т. «вдохнула с облегчением» не потому, что одиночество (в ее трактовке — свобода) лучше супружества и семьи, а потому, что в данном конкретном случае оно оказалось предпочтительнее неудачного брака.

В принципе противопоставление свободы и брака логически неправильно, потому что брак есть всегда взаимозависимость, а следовательно, несвобода, если он связывает не подходящих друг другу людей, и высшая свобода, если он гармоничен.

Воспитание — одно из главных условий гармоничности брака уже потому, что оно призвано выявить, высветить и развить лучшие задатки человека, сделать его существом моральным, то есть неспособным достигать своих целей безнравственными средствами, за счет интересов других. Именно воспитание должно подготовить юношу, девушку к выполнению социальных, в том числе и семейных ролей. По многим, очень многим вопросам мнения участников дискуссии расходятся, но в этом полностью совпадают.

Да, есть исторический опыт, в соответствии с

которым еще Н. Г. Чернышевский говорил, что истинно образованным можно считать лишь того человека, которому привиты и общие знания, и привычка мыслить, и благородство чувств. Однако создается впечатление, что в нашей школе учитель-предметник видит единственный способ утверждения своего предмета в том, чтобы занять как можно больше времени учеников. А тем, кто озабочен нравственно-этической и эстетической безграмотностью подрастающего поколения, предлагается уповать на то, что нормы социалистической нравственности изучаются-де на других уроках, с помощью пушкинской Татьяны и толстовской Анны, а для формирования хорошего эстетического вкуса достаточно пения и рисования.

Запоздавший по меньшей мере на два десятка лет курс «Этика и психология семейной жизни» перегружен абстрактными назиданиями, а вопросы о том, как наладить супружескую (то есть и интимную) жизнь, предотвратить семейные конфликты, гарантировать будущего ребенка от наследственных и других аномалий, не ставятся вовсе.

Совсем недавно в издательстве «Прогресс» вышла хорошая книга «Энциклопедия молодой женщины» (перевод с чешского), так и здесь по чьему-то неусыпному бдению оказалась изъятая глава об интимной жизни. И даже в таком усеченном виде книга издана тиражом всего 100 тысяч экземпляров, хотя для нашей страны мало было бы и миллиона.

Невольно возникают сомнения: а знают ли ответственные за это лица, что вообще означает понятие «готовить молодежь к браку»? Поставлены ли какие-нибудь препоны к тому, чтобы заменить в этой области реальное дело некоей его иллюзией, возможно, пригодной для отчета, но совершенно бесполезной для практики?

В новой редакции Программы КПСС вопрос о семье впервые ставится как важный вопрос политики партии. Это гарантирует, что он будет решаться оперативнее и эффективнее, что взгляды, согласно которым развод считается вратами в царство свободы, уже не будут иметь под собой никакой реальной почвы.



И. ГОЛУБЕВА

СТЕПЕНЬ ВНИМАНИЯ

Меня, как специалиста, много лет занимающегося проблемами женского труда, естественно, особенно заинтересовали письма, в которых читатели предлагают конкретные социальные меры, способные облегчить женщине сочетание ее нынешних ролей в обществе. Таких предложений немало, и проблемы, о которых пишут читатели, конечно, важны и актуальны. Но не будем забывать, что многие из них централизованно, в государственном масштабе уже решаются. Их учитывают наши государственные планы, последовательно, из пятилетки в пятилетку.

Особенное внимание этим вопросам уделил

XXVII съезд КПСС. Это и жилищная проблема — не буду говорить сейчас о ней подробно, скажу лишь, что только за последние годы предусмотрены приоритеты в получении жилья для многодетных одиноких матерей, молодоженов, расширяется строительство молодежных жилищных комплексов по опыту Свердловска, Калининграда и других. Это и развитие бытового обслуживания населения, расширение сферы услуг. Это и увеличение оплаченного отпуска по уходу за ребенком.

«Основные направления экономического и социального развития СССР на 1986—1990 годы и на период до 2000 года» предусматривают: «Осуществить поэтапно, по районам страны, увеличение продолжительности частично оплачиваемого отпуска женщинам-матерям по уходу за ребенком до достижения им возраста полутора лет, с одновременным предоставлением права на дополнительный неоплачиваемый отпуск сроком до 6 месяцев... увеличить продолжительность дородового отпуска, а также оплачиваемого отпуска по уходу за больным ребенком».

Одним словом, по мере создания экономических условий и материальных возможностей вопросы эти решаются и будут решаться. Такова линия партии, такова политика нашего государства.

Но вот что интересно, большинство предложений не только женщин, мужчин тоже, касается сокращения рабочего времени женщин, и в качестве компенсации этих потерь предлагается больше занять на производстве мужчин. Госкомтруд тоже немало получает таких писем. Однако подобная постановка вопроса мне кажется все же неправильной. Мы ведь должны, обязаны думать о семье как о едином целом. А семье нужны в равной степени и мать, и отец. Это во-первых. Во-вторых, мужчины и женщины работают вместе. За небольшим исключением нет сугубо мужских и сугубо женских рабочих мест, а разновеликий рабочий день внесет немалую дезорганизацию в производство. К примеру, если кладовщица закроет свой склад на два-три часа раньше, каким образом будет обеспечена нормальная работа мужчине? Думаю, что ныне такой вариант для нас неприемлем.

Но для тех, кто хочет побольше поработать для нужд семьи, есть ведь и другой путь — совместительство, работа по договорам. На это тоже указывалось в Политическом докладе ЦК КПСС XXVII съезду партии.

Сколько за последние годы разработано форм льготных режимов труда для женщин, имеющих детей! Как широко может быть использовано надомничество! И не только на специализированных предприятиях. Чертежницы, машинистки, бухгалтеры — если их труд правильно нормирован, если они могут отчитаться в том, что сделано дома — такая форма занятости для них вполне приемлема. Разве это не решение для многих социальной проблемы, связанной с воспитанием детей!

Совсем недавно разработаны «Рекомендации по применению режимов гибкого рабочего времени на предприятиях, в учреждениях и организациях народного хозяйства». «Переменное (гибкое) время» в начале и конце рабочего дня позволяет работнику начинать и заканчивать работу по своему усмотрению. Но должно быть и фиксированное время, время обязательного присутствия на своем месте. Очень удобный для матерей режим трудового дня. А неполный рабочий день или неполная рабочая неделя? Есть нормативные акты, есть разработанные рекомендации и передовой опыт, но... Как справедливо говорилось в ходе дискуссии, привычным и повсеместным явлением в нашей жизни эти формы занятости женщин пока не стали. Почему? Давайте попробуем разобраться.

«Предпосылка решения многих проблем семьи — создание таких условий труда и быта женщин, которые позволяли бы успешно сочетать материнство с активным участием в трудовой и общественной деятельности».

Из Политического доклада ЦК КПСС XXVII съезду партии.

Думаю, главная причина заключается в том, что женщина оказывается, увы, как бы наедине со своими проблемами. Да, она пойдет к администратору с просьбой перевести на неполный рабочий день, но если, ссылаясь на объективные трудности (а вернее, по собственной инертности), он откажет? Тулик. Проблема останется проблемой. Так вот, мне кажется, главное слово здесь должно быть за трудовым коллективом. И профсоюзная, и партийная организации должны взять этот вопрос под свой постоянный контроль.

В законе о трудовых коллективах есть статья, которая говорит о помощи семье, женщинам, о создании им более благоприятных условий для сочетания профессиональной деятельности и воспитания детей. Не сама женщина должна ставить вопрос перед администрацией, а трудовой коллектив, профком. Коллективно обсуждать имеющиеся возможности, коллективно искать выход, особым пунктом записать это в коллективный договор. Мы сейчас много говорим о человеческом факторе, об усилении внимания к человеку, а для этого необходимо создать психологически комфортные отношения в коллективе.

Очень важна здесь и правовая пропаганда. Ведь о многих постановлениях женщина просто не знает. На предприятия, юрисконсультам идет поток нормативных документов, которые подчас мертвым грузом оседают в кабинетах. А ведь они должны прорабатываться в каждом рабочем коллективе, в каждом подразделении. И если женщина будет знать об этих документах, да еще не раз и не два сможет их прочесть, проблемы, думаю, будут решаться правильно и вопросов лишних возникать не будет. Как, например, во многих письмах говорится о том, что администрация отказывается в неполном рабочем дне женщине, ссылаясь на то, что это засчитывается в потери рабочего времени. Хотя на самом деле неполный рабочий день к этим потерям не имеет никакого отношения. Выходит, нормативный акт не знают ни работницы, ни администрация.

Как бы то ни было, с тех пор как неполный рабочий день был предусмотрен законодательством специально для женщин, численность работающих на таких режимах не слишком увеличилась и в целом по стране довольно низка. К нам часто обращаются женщины с жалобами на администрацию, отказывающую в переводе на льготный режим. В каждом конкретном случае выясняем причины, и оказывается, что за очень редким исключением пойти навстречу женщине было не так уж сложно. И потому, мне кажется, обязательно надо обратить внимание еще вот на что: позиция руководителя в этих вопросах. Ведь что скрывать, разве незнакомо нам, как, скептически поморщившись, иной администратор отказывает в приеме на работу матери троих детей? А больничные? Да, дети болеют, еще, увы, далеки от совершенства наши детсады, но как тяжело читать письма женщин, рассказывающие об унижительной атмосфере бесконечных оговорок, упреков, которую создает порой начальство вокруг женщины-матери. И здесь спрос с руководителя должен быть самым суровым.

Многое зависит от степени внимания коллектива, администрации к женским проблемам. Обычно на наш вопрос, почему не применяются льготные режимы для женщин, администрация отвечает: желающих нет. А почему бы профкому не провести перепись семей, имеющих детей, составить список одиноких матерей, многодетных? А проанализировав таким образом «демографическую ситуацию» у себя в коллективе, можно предложить перейти на гибкий график тем матерям, которым придется далеко возить детей в детский сад, а тем, чьи дети пошли в первый класс, — неполный рабочий день.

Вот это и будет конкретной, не на бумаге, помощью коллектива женщине в ее отнюдь не абстрактных заботах.



И. БЕСТУЖЕВ-ЛАДА

О ЖЕНЩИНЕ И ДЛЯ ЖЕНЩИНЫ

Особенно ценно в этой дискуссии, на мой взгляд, то, что все участники разговора заняли, в общем, конструктивную позицию: каждый исследовал, именно исследовал конкретные вопросы позитивного или негативного характера. Это, конечно, самый правильный подход. И все-таки мне, как человеку, которому приходится профессионально заниматься перспективными социальными проблемами общества, кажется, что одной ошибки избежать не удалось. Заключается она в том, что каждый участник дискуссии, рассказывая о чем-то своем, как бы подразумевал, что в принципе мужчины и женщины одинаковы. А ведь люди вообще разные. И мужчины, и женщины. При этом, несмотря на разнообразие женщин, я бы разделил их, условно, разумеется, на три группы, резко отличающиеся одна от другой. Каждая несет в себе свои проблемы, свой строй внутрисемейных отношений.

Тип первый, в основе которого — ориентация женщины на различные виды деятельности, за исключением традиционно женских. Положительный представитель этой группы — женщина, целиком посвятившая себя науке, искусству, политической деятельности. Ни в чем не уступая мужчине, а то и опережая его, она заслуживает, естественно, всяческого уважения, но... Было бы смешно насильно ориентировать такую женщину на домашнее хозяйство, смешно, когда пришедший домой муж сует ей горшки и кастрюли. Я бы сказал так: быть мужем выдающейся женщины такого типа — уже профессия. Чем бы он ни занимался, по совместительству у него всегда будет вторая специальность — он домашний хозяин при своей домашней нехозяйке. Известно, впрочем, что женщин, относящихся к этому типу, сравнительно немного.

Кстати, есть здесь и минус-тип: женщина может быть не ориентирована на семью и в то

же время не иметь серьезного интереса к другим сферам деятельности. Всем хорошо знакомый пример: нечесаная, неопрятная жена в засаленном халате на тахте с романом в руках, а муж крутится вокруг нее. Тут тоже сообразай (я имею в виду мужа), на что идешь...

Второй тип объединяет подавляющее большинство женщин. Исторически они оказались вовлеченными в общественное производство, и на протяжении многих десятилетий сложилась традиция, которая заставляет их чувствовать внутреннюю потребность самореализоваться, ничуть не хуже мужчин, в области общественного труда и в семье. Выдающихся женщин этого типа тоже немало. И производству они нужны, без них обойтись оно просто не сможет, и семья без них пойдет прахом — не все же мужья способны совмещать обязанности работника общественного производства и домашнего хозяина! Вот о таких женщинах в основном и велась речь в дискуссии. Это они работают как бы на двух работах, и их совокупный день, по расчетам социологов, доходит порой до 16 часов в сутки. В среднем за год, включая выходные и отпуска, получается по 11,5 часа. То есть в полтора-два раза больше, чем совокупный рабочий день мужа. Эта несправедливость подрывает семью, приводит женщину на грань нервного перенапряжения. А лекарства простые: совесть и чувство долга у всех членов семьи, доброе слово жене, матери и реальная помощь, чтобы все, как говорится, было на равных.

Но есть и третий тип женщин, удельный вес которого, судя по данным некоторых социологических опросов, колеблется в пределах от 20 до 30 процентов. Эти женщины ориентированы не на работу плюс семью, как предыдущий тип, и тем более не на работу целиком, как первый, а на семью, и только на семью, хотя большей частью работают, подобно остальным женщинам, и работают добросовестно. Но если бы все зависело только от них, с удовольствием бы посвятили себя целиком семье, детям. Однако с очень большими оговорками.

Первое: если у женщины будет экономическая независимость от мужа, то есть достаточно высокое пособие на себя и детей. Второе: если ее социальное положение, социальный престиж будет равен престижу работника общественного производства. Иными словами, будет как бы государственной директрисой своего «домашнего детского сада». Значит, с собственным заработком, с бюллетенем по болезни, с оплаченным отпуском, почетной пенсией и так далее. Вплоть до перспективы пойти работать, когда дети вырастут, — необходима специально для этого предназначенная номенклатура рабочих мест. Наконец, третье — у нее должна быть открытая жизнь, возможность «выходить в люди», жить общественными интересами. Как и всем, ей нужно живое человеческое общение, значит, должны быть женсоветы, клубы — женские, семейные, по интересам в каждом жэке! Понятно, что для всего этого необходимо поднять наше общественное производство на качественно новую ступень, о чем и шла речь на XXVII съезде КПСС.

Итак, разные типы женщин, разные их жизненные установки требуют и разного отношения. Однако есть, не могут не быть, и некие общезначимые принципы. Прежде всего должен быть искоренен в любом виде паразитизм. Эксплуатация человека человеком, категорически запрещенная в общественной жизни, все еще порой процветает в домашней. И еще одно, мы покончили с домостроем: помните, жена да убоится мужа своего. А теперь, бывает, никак не можем выровнять весы. То, по-старому, в роли «хозяйина» пытается утвердиться муж, то жена начинает его всячески попирает. Словом, если говорить языком научным, пытаются сохранить семью авторитарной (где командует

один), а время требует повсюду перехода к эгалитарной («на равных»).

Как помочь каждой женщине найти оптимальный образ жизни, с максимальной пользой для нее самой, для ее семьи и для общества в целом? Я бы разделил эту задачу на две части: объективную и субъективную. Первая — то, что должно сделать для этого общество. Демографами социалистических стран разработано свыше 30 мероприятий (часть из них уже осуществлена), которые в комплексе позволят женщине оптимально сочетать роль активной участницы производственного процесса и матери — хозяйки дома.

В русле ускорения социально-экономического развития страны мы начали выходить на рубежи, при которых создается объективная возможность откорректировать на перспективу сочетание ролей работницы и матери. Рост производительности труда, совершенствование производственной структуры позволят со временем высвободить миллионы рабочих рук. Мое предложение заключается в том, чтобы часть из них направить на воспитание подрастающего поколения.

Социальная программа, принятая на XXVII съезде КПСС, наметила ряд огромного значения мер, которые существенно расширят помощь семьям, имеющим детей, а также молодым семьям, улучшат условия труда и быта женщин, во многом облегчат сам процесс совмещения для них работы и дома.

Ну, а если заглянуть в более отдаленное будущее? Ведь мы, социологи, должны работать и на далекую перспективу.

Если попытаться представить идеальное положение, то, с моей точки зрения, оно может выглядеть так. За полгода до родов женщина, естественно, с сохранением зарплаты, освобождается от работы. Теперь все внимание — будущему ребенку, весь образ жизни должен быть подчинен гарантии хороших родов. Три года после родов (опять-таки при сохранении содержания) хорошо бы матери побыть с ребенком, опираясь на ясли, вернее, на консультационный пункт, где ей поможет опытный воспитатель. Потом желательно все же хороший детсад — в ближайшие годы, как говорилось на съезде партии, потребность в детсадовских местах будет полностью удовлетворена. И пока ребенку не исполнится 10 лет, матери нужен половинный рабочий день (с полной зарплатой или половинной плюс достаточно высокое пособие на ребенка).

Словом, мы наконец получим объективную возможность для женщины самореализоваться необязательно за чертежным столом, станком и машиной, возможность облегчить выбор жизненного пути тем женщинам, которых мы условно отнесли к третьему типу. Пусть ведут дом, пусть растят своих четверых, пятерых, шестерых детей. В среднем это, по расчетам демографов, как раз и дало бы по два-три ребенка на семью, с учетом бездетных и малолетних.

Дело за тем, чтобы общественное мнение, чтобы психологический настрой повернулись от времен прошедших к временам будущим. Это и есть вторая, субъективная сторона вопроса. А психологический настрой должен быть таким: все три типа женщин равны в наших глазах. Профессор, артистка, спортсменка полностью равны скромной труженице, которая добросовестно выполняет свою работу и хорошо ведет дом. И все эти женщины полностью равны той, что дома растит будущих членов общества. Давайте предоставим женщинам моральное право выбора своего жизненного пути. Пусть родит столько детей, сколько хочет. Есть основания полагать, что в таком случае детей окажется как раз столько, сколько нужно для нормального воспроизводства новых поколений. И естественно, престиж женщины-матери наше общественное мнение должно поднять как можно выше.



В. СТОЛИН

ВЫБИРАЯ — ВЫБИРАЙ

С детства мы нацелены на то, что можно быть гармоничным, везде и все успевать, везде достигнуть совершенства — и в сфере личной, и в сфере производственной. Прекрасно. Но всякое совершенство — это труд, всякий труд — это время. У совершенства же нет предела. Сколько времени посвятить, скажем, творческому труду? Восемь часов, десять, двенадцать? Кажется, все мало, можно лучше сделать, больше. И в семье то же самое. Можно совмещать две позиции — быть матерью и работницей, но можно ли быть двумя совершенствами одновременно?

Современная женщина, как правило, не может не работать. Экономически не может и социально не хочет быть только домашней хозяйкой. Ведь работа, помимо всего прочего, — форма жизни, сфера общения, сфера признания и приложения своих сил. Поэтому нет выбора между трудом и семьей, что мы прекрасно понимаем, но ведь может быть выбор между двумя совершенствами?

Очень важно понять, что, если доминирующей линией жизни становится профессия, неизбежно усложняются твои возможности быть совершенным в семье как жене, как матери. И соответственно наоборот. Одни сознают, что выбор сделан, понимают, что тем самым в менее выгодные условия ставят другую сторону самореализации, не грызут себя, не изводят близких, понимая и принимая последствия избранного образа жизни. Иные не хотят или не могут этого понять. Вот они-то в самом плохом психологическом положении.

Не завершённый в сознании выбор все время мстит. Ты вроде работе отдаешься, а дома суп трехдневный, с ребенком уже неделю толком не общалась. И постепенно нарастает неудовлетворенность собой, своей профессией, которая столько сил отнимает. Появляется чувство вины, а вслед за тем — поиск виноватого, разумеется, в ближайшем своем окружении. В результате неосознанного выбора человек вторую, отвергнутую альтернативу еще и обесценивает. Готовить скучно, неинтересно — сойдут консервы, квартира ужасная — и нечего ею заниматься. Какой здесь психологический выход? Наверное, только один: понимать ценность обеих альтернатив.

Ведь выбор не бывает между тем, что несоизмеримо по весу и значимости. У нас в силу исторического развития так повелось, что профессиональные ценности и отдачу от них всячески возвышаем, а ценности семьи, ее социальные ценности как бы нехотая, но принижаем. На самом же деле то, что женщина между ними мечется, и доказывает, сколь близки они по своему психологическому весу. А как результат дезориентации женщины в системе ценностей — явление, с которым психо-

логам приходится сталкиваться все чаще. Иные женщины, увы, не испытывают наслаждения, общаясь с ребенком. Тяжелый труд, необходимая обязанность, жертва — что угодно, — только не наслаждение для себя. Когда вы загораете на пляже, смотрите прекрасный кинофильм, вы получаете чисто эгоистическое удовольствие, но то же самое (прекрасное, в общем, чувство) возможно и необходимо в общении с ребенком и даже в стирке, глажке, готовке для него. К сожалению, для некоторых эти простые человеческие радости оказываются недоступными.

И еще один момент: да, пытаешься достичь совершенства на профессиональном поприще, но как определить предел, ниже которого тебе нельзя опуститься в роли хозяйки своего дома? Возможно, это опять-таки лишь в случае осознанного, не стихийного собственного выбора, при котором, естественно, постараешься учесть все вероятные его последствия.

Однако мы говорим о семье, и потому нельзя забывать, что выбирать-то приходится как минимум двоим. Встретились два человека — сначала срабатывает физическая симпатия, привлекательность, затем большое значение придаем сходству убеждений, еще считаем, очень важна дополнительность черт характера. Но едва ли кто-нибудь задастся вопросом: а какой выбор сделал твой партнер и согласен ли ты с ним? Письмо Елены Т., с которого началась дискуссия, в общем, об этом, и во многих письмах та же проблема выступает как проблема несовместимости.

Нашему сознанию свойственны противоречия. Например, мотив многих «мужских» писем довольно однообразен: активнее прививать женщине ценность материнства, семьи, напомнить ей об извечном женском предназначении. Но интересно бы спросить тех же мужчин: кто из них дочерей своих хоть немного готовит в этом направлении, найдется ли один, кто сказал бы: не поступай в вуз, готовься быть только домашней хозяйкой? Вряд ли найдется такой отец.

А женщины разве не противоречивы? Своих мужей они в идеале видят решительными, ориентированными на профессию, смелыми, сильными и т. д., но в детях-то своих, мальчиках, прежде всего культивируют послушание (качество прямо противоположное), подавляя всякую инициативу своим стремлением управлять семейным коллективом.

И в результате масса энергии, психической энергии, которая должна бы обеспечить наше равновесие, нашу внутреннюю гармонию, нашу способность получать удовольствие от жизни, которой мы живем, вся она направляется на то, чтобы эти противоречия как-то замазать, упрятать от самих себя. Создается некий фон постоянной утомленности.

Мы все думаем о двойной нагрузке женщин, о сложностях быта — правильно, конечно, но очень важный компонент здесь — психический. Ведь даже от сильного напряжения, от большой нагрузки, если она в удовольствие и в радость, мы не ощущаем тяжкого переутомления. К примеру, если вы восемь часов катались на лыжах, которые любите, физическая нагрузка будет гораздо больше, а чувство усталости меньше, чем если простояли восемь часов за прилавком без особой симпатии к профессии продавщицы.

Сейчас быт намного легче, чем, скажем, 30 лет назад, и тем не менее мы ностальгически грустим о тех временах гармонии, о крепких семьях и крепких нервах. Статистика здесь показывает, что само по себе повышение благосостояния автоматически ни семейного, ни родительского счастья не дает. Издержки неосознанного выбора, о которых мы говорили, и создают во многом общий фон постоянной стрессовости жизни, низкой психологической комфортности.

Шесть лет существует наш консультативный

центр психологической помощи семье, организованный факультетом психологии МГУ и НИИ общей и педагогической психологии АПН СССР, научный руководитель академик АПН СССР Алексей Александрович Бодалев. Цель — оказать конкретную помощь человеку, к нам обратившемуся. Не социальную помощь — психологическую. Не решать его жизненные проблемы, а восстановить собственные силы человека для их решения.

Между знанием о том, как должно быть и как реально поступить в случае, касающемся твоей собственной семьи и тебя самого, — дистанция огромная. И здесь вовсе не грешно воспользоваться помощью опытного психолога. Почему не друзей, близких? Да, их участие в наших проблемах часто необходимо. Но чего мы ждем от друзей? Друг должен, обязан быть со мной и за меня. Раз так, возможность анализа очень слаба. Психолог же не попадает в эти эмоциональные узы. Сочувствуя и поддерживая, он дает возможность понять самого себя, расширить поле зрения, найти в себе резервные силы человеческой души.

Как показывает наш опыт, опыт других подобных консультаций, они очень нужны, необходимы сегодня. В каждом городе, в каждом районе. Потому что, как мы видим, именно в этом, психологическом пласте лежат многие наши проблемы, и не с каждой из них, как бы ни были мы умны и сильны, сумеем справиться сами.

ОТ РЕДАКЦИИ. Вот и подошли мы к завершению дискуссии. Наступило время поставить точку. Но мы не будем этого делать. Потому что возможна ли в этой обширной, многогранной теме какая-либо точка?

Сегодня проблема сочетания женщиной ролей работницы и матери, жены важна и актуальна. О них говорили с трибуны партийного съезда, они рассматриваются в государственном масштабе. И это понятно, ведь от их решения зависят и интересы общества в целом, и семьи, и воспитание подрастающего поколения, и в конце концов личное, человеческое счастье каждого из нас. Гармоничное сочетание труда и материнства — понятие отнюдь не абстрактное. Оно включает в себя и заботу общества об уменьшении «женских нагрузок», о создании особых форм занятости для женщин, улучшении условий их профессионального роста, организации быта и многое, многое другое.

Откровенный, непредвзятый разговор вели на страницах журнала ваши письма. За ними — различные мнения, часто противоположные позиции. Но все вместе участники разговора так или иначе стремились выявить наиболее острые вопросы, что встают сегодня перед женщиной, перед обществом, пытались понять самих себя и своих оппонентов, услышать друг друга, а ведь это уже немало, правда?

«Работница» бесконечно благодарна всем, кто откликнулся на приглашение дискуссионного клуба и принял участие в обсуждении темы «Свободна. От чего?». Разговор этот оказался очень полезным и для журнала. Многие проблемы, что ставили вы в своих письмах, станут темами будущих выступлений «Работницы», предметом совместных исследований журнала и ведомств, министерств, от которых зависит их решение. Вместе с женскими советами мы проанализируем причины медленного внедрения льготных режимов труда для женщин, исследуем, что же мешает ориентации общественного быта к нуждам семьи, и продолжим разговор об этом в журнале. Не останутся без внимания и просьбы многочисленных наших корреспондентов больше рассказывать о семейном воспитании, о крепких и дружных семьях.

Словом, точки не будет. И не может быть ее в разговоре, которому, конечно же, тесны рамки дискуссионного клуба. Он нуждается в продолжении. И мы снова ждем ваших писем, ваших предложений.

Фото С. Подлеснова.

Ежедневно бакинский почтальон доставляет в квартиру Каспаровых толстую пачку писем. Порой писем бывает так много, что они не помещаются в почтовом ящике. И тогда почтальон вынужден передавать почту бабушке чемпиона мира по шахматам — Суссане Багдасаровне, которая первой читает и сортирует письма. А также отвечает на все телефонные звонки.

Гарри, конечно же, с помощью бабушки, старается ответить на каждое письмо. Но иногда поклонницы шахмат заставляют крепко задуматься над ответом. Ну, например, неожиданным признанием в любви.

— **Что же вы отвечаете в таких случаях?**

— Стараюсь тактично и вежливо объяснить, что я не отношусь серьезно к подобным признаниям.

— **Гарри, мы знаем, что вы не женаты. Какой представляете себе вашу будущую избранницу?**

— Выбрать подругу жизни — это, наверное, не менее сложно, чем завоевать звание чемпиона мира. Бешеная гонка по вертикали за шахматной доской не давала возможности задуматься о своих личных проблемах. Брак, по-моему, кардинально меняет образ жизни. И нужно подготовиться к таким переменам. Вот пройдет года три-четыре, ритм жизни успокоится... В шахматах можно допустить ошибку, а потом сосредоточиться и выиграть партию. В жизни так не бывает. Я не представляю свое существование без шахмат. И, вероятно, близкие мне люди должны понимать это. Помогать, как это делает сейчас мама.

— **Значит, ваша будущая избранница должна играть в шахматы?**

— Нет, нет, ни в коем случае! Помогать — это не значит разбирать со мной партии. Любой увлеченный человек порой настолько углубляется в любимое дело, что забывает о самых элементарных вещах. О распорядке дня, например. Я думаю, что у моей будущей жены должны быть качества, которых мне не хватает. Если у меня есть темп, настойчивость, стремление идти вперед, то ей как раз нужны качества, так сказать, уравновешивающие.

— **Как вы относитесь к шахматным поединкам между мужчинами и женщинами?**

— Шахматное равноправие? Это противоестественно. Двадцать лет назад мы, мужчины, давали частенько женщинам во время игры фору — коня. Теперь они играют, конечно, сильнее, но все же не так, чтобы мериться с нами силами. Я считаю, что шахматы — сфера, которая принадлежит мужчинам. Мы стремимся самоутвердиться, доказать пре-

ТРИНАДЦАТЫЙ ЧЕМПИОН

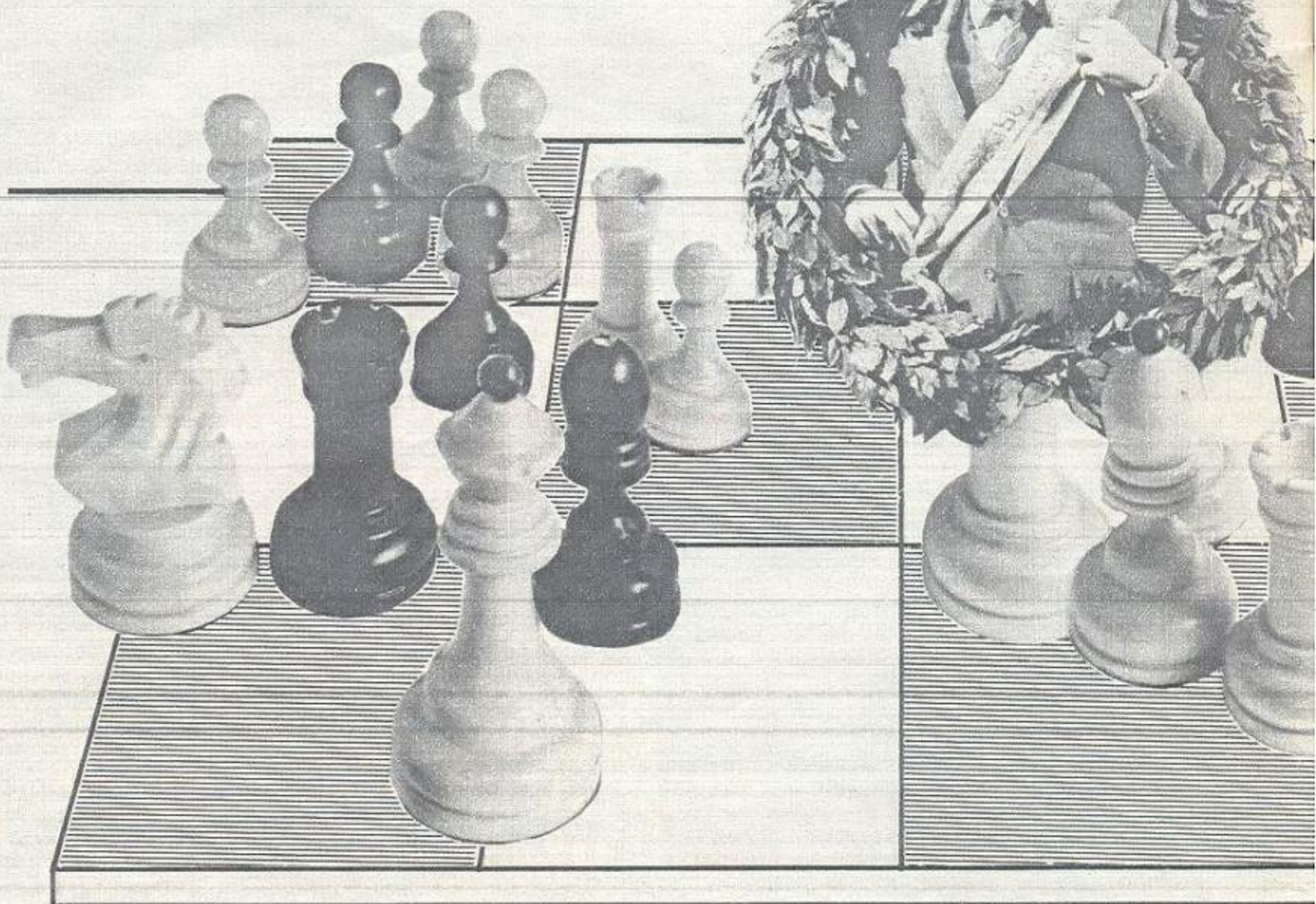

восходство своего собственного «я». Женщинам чужды подобные цели. Впрочем, не настаиваю: это всего лишь мое личное мнение.

— **Ваша мама играет в шахматы?**

— Она, конечно, знает правила игры, может следить за ходом поединка, но отнюдь не стремится вмешиваться в мои шахматные дела. Она помогает в другом. Создает нормальные условия для шахматного совершенствования, следит за моим режимом во время соревнований.

— **Считается: для того, чтобы достигнуть успеха в шахматах, нужен математический склад ума. Вы же учитесь на гуманитарном факультете. Так кто вы: «физик» или «лирик»?**

— Конечно, для шахмат нужен математический склад ума, но только в определенной степени: чтобы хорошо считать варианты и как-то прогнозировать ход шахматной партии. Но без фантазии, интуиции, на которых я в основном строю игру, не обойтись. И, честно говоря, как раз благодаря шахматам я понял, что нужны знания по истории и философии. Шахматные взгляды

гроссмейстера — это его самовыражение. Если внимательно разбирать партию, то можно понять, как человек мыслит.

— **Карпов стал чемпионом в 24 года, вы — в 22. Не напрашивается ли вывод, что следующий, четырнадцатый чемпион будет по возрасту еще моложе?**

— Не рискну так утверждать. По-моему, мы подошли к пределу, справедливому, во всяком случае, для обозримого будущего. Чемпион мира по шахматам, кроме чисто спортивных достоинств, должен еще обладать достаточным жизненным опытом. Это вряд ли придет к двадцати годам.

— **А сколько лет было вам, когда вы начинали играть в шахматы?**

— Лет пять. Шахматами увлекались мои родители, и я, наблюдая за ними, сам, без подсказки догадался, по каким правилам передвигаются фигуры. Когда же я однажды быстрее, чем они, решил шахматную задачу из позиции, расставленной отцом на доске, он объяснил мне значение букв и цифр по ее краям. Читал я

тогда уже свободно, начальные действия арифметики тоже знал, так что легко воспринял элементарные законы шахматной игры. Чуть позже дедушка отвел меня в шахматный кружок бакинского Дворца пионеров.

— **Значит, лучше всего начинать учить детей игре в шахматы в 5–6 лет?**

— Это, по-моему, оптимальный возраст. Многие выдающиеся гроссмейстеры познакомились с шахматами еще до того, как пошли в школу. Ну, а потом у ребят появляется возможность участвовать в турнирах. Таких, как «Белая ладья» или соревнования дворцов пионеров.

— **Вы играли в этих состязаниях?**

— Конечно! Они отличная выучка для юных шахматистов. Пионеры учатся непосредственно у гроссмейстеров, видят, как те играют. Поверьте, видеть рядом живого гроссмейстера — большое счастье для новичка. Могу сослаться на собственные ощущения: не забываем момент, когда мне руку пожал сам Михаил Таль.

Позже, когда я уже стал гроссмейстером, считал своим мо-

— Личность чемпиона мира всегда обрастает массой слухов, домыслов, легенд. Говорят, что вы верите в приметы и считаете счастливым число тринадцать?

— А как же мне не считать? Ведь я родился тринадцатого апреля. Лет пять назад я сообразил, что Карпов — двенадцатый чемпион мира и, сколько бы он ни выигрывал, двенадцатым и останется. Значит, у меня есть шанс стать тринадцатым. Так в общем-то и получилось. Более того, я выиграл матч со счетом 13:11. Слишком много радости принесло мне это число, и я просто обязан считать его счастливым.

Что же касается других примет, то я заметил, мы часто пытаемся притянуть их, как говорится, за уши. Ну, например, кто-то из моих знакомых обратил внимание, что машина Спорткомитета, которая была прикреплена ко мне во время второго матча с Карповым, имеет номер 24-48. Такое число партий было сыграно во втором и в первом матчах. Просто счастливое совпадение.

— А вообще как вы относитесь к слухам?

— Слухи можно разделить на две категории. Первая — наиболее безобидная, когда всякие небылицы распространяются просто по незнанию истинного положения дел. Самый простой способ борьбы здесь — гласность. Чем больше информации у людей, тем меньше домыслов. Другая категория слухов — те, что распускаются преднамеренно, с какой-нибудь не слишком благородной целью. Людям, которые опускаются до этого, просто не место в нашем обществе.

— Какие качества вам больше всего не нравятся в людях?

— Непорядочность. При желании ее можно разложить на составляющие. Это может быть цинизм или лицемерие, с чем мне тоже приходилось сталкиваться. А может быть, и что-нибудь другое. Все человеческие качества — хорошие и плохие — укладываются в два понятия: порядочность и непорядочность. Я так считаю.

— Чемпиона мира невозможно встретить одного. Вы постоянно в окружении знакомых. А есть ли у вас настоящие друзья?

— Сложный вопрос. Кого мы называем другом? Единомышленника, соратника? Есть очень много людей, с которыми я связан общим делом, которые мне помогают. Или того считать другом, с кем имеешь общие интересы, взгляды? Таких тоже немало. Почти все они значительно стар-

ше меня, достаточно известны в своих областях. Мне интересно с ними разговаривать, спорить. Такая дружба связывает меня с писателями Аркадием и Георгием Вайнерами, например. Но друг в смысле общечеловеческом... Есть парень, с которым мы крепко дружим, мой одноклассник Вадим Минасян. Десять лет проучились вместе, живем рядом. После школы, хотя учились в разных институтах, тоже постоянно общались. Получилось — друзья. Даже трудно сказать, почему. Я его не выбирал, он — тоже. Такая дружба приходит независимо от твоей воли и желаний. Незаметно, но очень прочно связывает две жизни.

— Слово «компьютеризация» сейчас стало очень популярным в нашем лексиконе. Электронно-вычислительные машины внедряются почти во все сферы жизни, в том числе и в шахматы. Мы знаем, что существуют шахматные компьютеры, с которыми можно сыграть, проанализировать партию, когда нет рядом партнера...

— К сожалению, наша промышленность пока лишь планирует выпуск портативных шахматных компьютеров. А жаль... Именно с них можно было бы начать знакомить детей с электронно-вычислительной техникой. Уверен, что такая «игрушка» понравилась бы даже дошкольникам.

— А сами играли хоть раз с компьютером?

— Я давал им сеанс одновременной игры в Гамбурге. Четыре крупнейшие западные компании по производству компьютеров выставили по восемь образцов своей продукции. Для того, чтобы никого не обидеть, выиграл все партии, счет был 32:0.

— А с шахматными ЭВМ не соревновались?

— Пока нет.

— Вы стали чемпионом мира. А что теперь?

— Мои резервы в шахматах еще не исчерпаны, здесь совершенствоваться можно довольно-таки долго. А что касается вообще жизни, то есть очень и очень много идей. Я студент. Учусь в Бакинском институте иностранных языков.

— Что определило выбор именно этого вуза?

— Я решил посвятить жизнь шахматам. Но считал, что гроссмейстер должен быть человеком образованным, эрудированным. Мой институт дает знания литературы, истории, языка. Это и определило выбор.

— Что же дальше?

— Хотел бы продолжить свое образование на философско-историческом факультете. Кроме того, думаю принести определенную пользу в общественной работе. Тем более, что мне есть на кого равняться. Михаил Моисеевич Ботвинник создал свою шахматную школу, разрабатывает новую шахматную программу для компьютера. Да мало ли где можно найти применение своим знаниям и опыту. Честно говоря, борьба за чемпионское звание приучила меня составлять конкретные ближайшие планы, а не строить воздушные замки.

— Гарри, шахматы ревнивы. Они требуют все больше и больше времени, не оставляя его на отдых, другие дела. Если бы вам была предоставлена возможность начать все сначала, вы снова бы посвятили себя шахматам?

— Да! Шахматы — моя жизнь. Но моя жизнь — это не только шахматы. Стараюсь сделать ее насыщенной, интересной. Думаю, что это мне удастся.

Гостя принимали и расспрашивали
Юрий БЫЧКОВ
и Александр ЧУРКИН.



альным долгом защищать честь родного бакинского Дворца пионеров. На мой взгляд, соревнования могли бы стать еще более интересными, если бы в них участвовали все ведущие шахматисты страны. Сейчас у нас достаточно молодых гроссмейстеров, и каждый из них может встать во главе ребячьей команды.

— А если ребенок уже вышел из пионерского возраста и играет сильно, где ему можно продолжить совершенствование своего мастерства?

— Сам я занимался в заочной школе Михаила Ботвинника. Считаю, что такая школа нам просто необходима. Ведь и я в ней сравнительно недавно сдавал шахматные сессии. А между ними играл в турнирах, выполнял «домашние задания». При личных встречах Ботвинник просматривал мои партии, давал советы, рекомендации. Польза от такой учебы несомненна. Недаром через школу прошли многие известные наши шахматисты. Надеюсь, что школа возобновит свои занятия, и я по мере сил и возможностей буду помогать Михаилу Моисеевичу.

Главный болельщик — мама.

Фото С. Киврина.



МАНТИЯ

НАШ СОБЕСЕДНИК —
ЧЛЕН ЦК КОМПАРТИИ ИЗРАИЛЯ
ФЕЛИЦИЯ ЛАНГЕР

Ее пламенные речи не раз приводили в растерянность и ставили в тупик служителей сионистской Фемиды. Благодаря бесстрашию, вере в правоту подзащитных — палестинцев, борющихся за свои права на оккупированных Израилем арабских территориях, благодаря огромной профессиональной эрудиции адвоката Фелиции Лангер десяткам патриотов суд был вынужден сократить сроки длительного тюремного заключения. А в ряде случаев даже закрыть дело.

Заочно с Лангер мне довелось познакомиться еще в 1982 году. Было это в Ливане за несколько месяцев до начала израильской агрессии. Как-то вечером я получил приглашение в один из клубов Организации освобождения Палестины. В первом ряду сидела женщина.

— Это Фатима Барнави — герой нашей борьбы, — пояснили палестинские друзья. — Она лишь недавно вышла на свободу после десяти лет, проведенных в израильских тюрьмах. Только благодаря помощи товарища Фелиции удалось вырвать Фатиму из застенков смерти...

На XII Всемирном фестивале молодежи и студентов в Москве они встретились вновь — Фатима Барнави и Фелиция Лангер. Во время митинга интернациональной солидарности с палестинским народом Фатима подвела к нам красивую, элегантно одетую женщину, которую на первый взгляд можно было принять за актрису или популярного диктора телевидения.

— Это наш адвокат — товарищ Фелиция. Она спасла мне жизнь...

Лангер не очень-то любит говорить о себе. Об основных вехах биографии рассказывает почти по-анкетному скупко.

Родилась в 1930 году в Польше. Во время второй мировой войны потеряла отца, а будущий муж в это же время прошел все круги ада — 5 фашистских концентрационных лагерей. После освобождения Европы от нацистской чумы мать Фелиции вскоре вторично вышла замуж и увезла девочку вместе с собой в Израиль. Здесь Фелиция окончила факультет права Иерусалимского университета. В 1951 году вступила в коммунистическую партию.

Фелиция буквально преобразуется, едва речь заходит о том,

что стало главным делом всей ее жизни, — о борьбе за права обездоленных палестинцев.

— Это началось после израильской агрессии, в 1967 году. С тех пор я представляю интересы арабов на процессах против оккупационных властей. Мне приходилось защищать палестинцев с Западного берега Иордана и из сектора Газа, жителей Голанских высот. Во время оккупации Южного Ливана выступала как адвокат тех, кто был там арестован агрессорами. С этим связаны мои самые счастливые и самые горькие воспоминания, радость и трагедия двух дней. Первый из них — после моей защитной речи был выпущен на свободу бывший мэр Наблуса Бассам Шакаа. И второй, когда я стояла в больнице у постели Бассама, изуродованного пластиковой бомбой, которую прислали ему в пакете. Я рыдала, а он утешал меня...

Я уже не раз говорила, писала в своих книгах: Израиль и аппарат оккупационного режима самым грубым образом нарушают элементарнейшие права человека на оккупированных территориях, — продолжает Фелиция.

Машина подавления и угнете-

ния палестинцев, не останавливаясь ни на секунду, со всей безжалостностью действует по сей день. Арабы лишены каких бы то ни было политических и гражданских прав, прежде всего основного, зафиксированного в международном законодательстве и в многочисленных решениях мирового сообщества, — права на самоопределение, на создание своего государства.

У въезда, скажем, в Газу висит транспарант с надписью: «Добро пожаловать!» Но рядом, на обочине дороги, расположилась за мешками с песком группа израильских солдат, вооруженных американскими автоматическими винтовками. Армейский пост словно специально поставлен тут для того, чтобы у посетителя не было заблуждений относительно порядков в районе, известном во всем мире под названием «сектор Газа». Здесь, у Средиземного моря, на территории протяженностью 40 и шириной 3,5 километра, проживает более полумиллиона палестинцев. Две трети из них вынуждены ютиться в палатках, предоставленных Организацией Объединенных Наций. У этих людей нет дома, им отказано даже в

праве иметь его. Они беженцы, изгои.

В палестинских городах и селениях, на Западном берегу реки Иордан и в секторе Газа на перекрестках улиц и дорог разбросаны контрольно-пропускные пункты и заставы. Израильские солдаты и полицейские обыскивают прохожих и автомашины...

Сейчас израильская оккупационная политика еще ужесточилась. Причина? Вместо того чтобы осознать реальности — признать законными требования па-



АДВОКАТА-палестинский платок

палестинцев, — оккупанты стремятся добиться их массового изгнания из родных мест. А США поддерживают израильских партнеров всеми способами — тайными и явными.

— Совершенно верно, — соглашаюсь я с Фелицией Лангер. — В Вашингтоне разработан свой план урегулирования. Как вы его оцениваете?

— Сегодня создается такое положение, когда вопрос о том, кто палестинец, а кто не палестинец, начинают решать в США. К чему это может привести, рассказал недавно на страницах газеты «Нью-Йорк таймс» живущий в США Эдвард Саид, по происхождению палестинец, профессор Джорджтаунского университета. Его хотели включить в состав делегации палестинцев, которых в Вашингтоне сочли «подходящими для ведения переговоров». Он сказал так: «Сначала назначат наших представителей, потом мистер Шульц, может быть, даст нам стул у «круглого стола» переговоров. Вот и все! А взамен нам придется отказаться от наших целей, законных прав на самоопределение. Подобные «переговоры» — позор для честных арабов!»

Борьба за свободу продолжается. Ее ведут даже палестинские дети, принимающие эстафету от старших братьев и отцов. Пока народ существует, его победить нельзя! Вспомните недавнюю историю. В Алжире жил 1 миллион французов, которые правили страной около 100 лет. И тем не менее они были изгнаны. Такая же судьба ждет израильтян на оккупированных землях. Никому не под силу остановить процесс национально-освободительного движения.

Нельзя не сказать и о том, что вашингтонские планы урегулирования — удар по прогрессивным силам в самом Израиле, по тем, кто поддерживает справедливые требования палестинцев, которые не хотят соглашательского мира, ибо он несет новые войны, новые страдания палестинцам да и израильтянам тоже. Необходимо справедливое решение, приемлемое для всех сторон и способное ликвидировать взрывоопасную обстановку на Ближнем Востоке.

— Особенно откровенно и наглядно оккупационная политика Тель-Авива проявлялась и прояв-

ляется в Ливане. Как вы считаете, снял ли «вывод» израильских войск из страны кедров остроту проблемы?

— Конечно, нет. Уходя из Ливана, израильтяне оставили там значительное количество «взрывчатого материала» — я имею в виду агентуру, продолжающую, по существу, сионистскую политику разъединения страны. Подтверждение тому и остающаяся поныне под израильским контролем так называемая «приграничная зона безопасности».

К тому же спецслужбы Тель-Авива непрестанно провоцируют кровавые столкновения между арабами. Закулисный механизм подобных конфликтов сегодня ни для кого не секрет.

Но и никакие ухищрения в конечном счете не дают результатов. В Тель-Авиве вынужденно признали: в Ливане Израиль потерпел полное фиаско. Главная причина — стойкость ливанских национально-патриотических сил и палестинского движения сопротивления. Безуспешны попытки втянуть Бейрут в процесс «урегулирования по-американски». Наконец, отпор, полученный агрессорами в Ливане, убедительно показал: израильский солдат — отнюдь не некий мифологический непобедимый гигант. Да и их старший партнер — американцы вынуждены были уйти из страны кедров несолоно хлебавши.

Сейчас буржуазные средства массовой информации много рассуждают о том, как долго израильские войска продержатся в зоне вдоль ливанско-израильской границы. Я лично считаю, что они будут вынуждены уйти оттуда, даже несмотря на проводимую ими тактику «выжженной земли».

События в Ливане существенным образом повлияли и на общественное мнение в Израиле. Многие граждане сейчас боятся даже думать о новой войне. Ведь в Ливане погибли сотни солдат, тысячи были ранены. Очень много для такого небольшого государства, как Израиль.

Сейчас уже 2,5 тысячи молодых израильтян отказались проходить военную службу за пределами страны. Об этом даже вынуждены говорить по нашему радио и телевидению. Создана общественная организация «Есть

предел», которая защищает всех, кто не желает нести службу на захваченных арабских землях.

Это, конечно, положительный сдвиг. Ведь в нашей стране каждый житель до 56 лет обязан 30—40 дней в году проходить военную переподготовку. Израиль — единственное государство мира, в котором незамужние женщины в мирное время в обязательном порядке несут военную службу. Военная служба для мужчин — три года, для женщин — два года. Неудивительно, что про нас говорят: «Есть государства, которые имеют армии. В Израиле же армия имеет государство».

Причины захватнической политики Израиля следует искать в господствующих в стране идеологических доктринах. Ведущая среди них — расизм. По существу, мы сегодня живем бок о бок, вместе с арабами и в то же время, как бы «без них». Арабам с оккупированных территорий доверяют в Израиле самую грязную и тяжелую работу. Комплекс превосходства над арабами вдалбливается израильтянину-еврею с самого детства. Всю свою жизнь я боролась именно за то, чтобы арабы и евреи мирно жили под ближневосточным небом.

Путь к миру на Ближнем Востоке один — созвать международную конференцию с участием всех заинтересованных сторон, включая ООП, — говорит в заключение Ф. Лангер. На этой конференции израильские правители будут чувствовать себя крайне неудобно, так как там, кроме их покровителей — США, будут присутствовать и подлинные сторонники арабов, приверженцы справедливого и полного решения ближневосточной проблемы.

...Пропощавшись с нами, Фелиция поднялась на трибуну фестивального митинга. Палестинские юноши и девушки, представители молодежи Африки, Никарагуа посланцы юности Советского Союза устроили овацию, когда она накинута на плечи палестинский платок. Мы смотрели на лица собравшихся. Слова Фелиции, правдивые и эмоциональные, доходили до самого сердца. Ее последняя фраза: «Я горжусь, что мне предоставлена честь защищать палестинских борцов за свободу» — слилась с рефреном молодых голосов: «Мир — Ближнему Востоку!»

Геннадий МУСАЕЛЯН

*To the readers of
"Bab al-Hatza"
with my best wishes,
Felicja Lange*

Читателям «Работницы»
— с наилучшими
пожеланиями
Фелиция Лангер

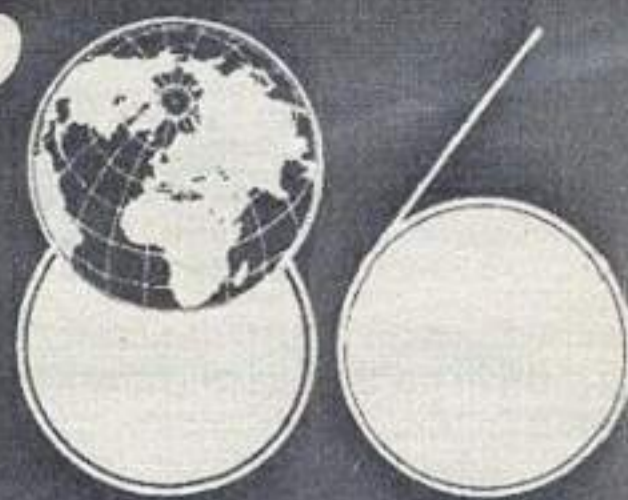

КРАСНОРЕЧИВЫЕ ФАКТЫ

США

Уже не один год длится тяжба между властями США и поттессой Маргарет Рэндолл. Эта сорокавосемилетняя уроженка Нью-Йорка почти два десятилетия проработала в странах Центральной Америки. Несколько лет назад, придравшись к формальностям, ее лишили американского гражданства. И теперь «нежелательной иностранке» — так ее именуют в соответствии со зловещим законом Маккарена — Уолтера — запрещают жить на родине вместе с мужем и престарелыми родителями. «Ее пребывание в этой стране не отвечает интересам США», — многозначительно заявил представитель министерства юстиции. Директор окружного управления службы иммиграции и натурализации в Эль-Пасо (штат Техас) был откровеннее: «Ее произведения и деятельность в поддержку Кубы, Вьетнама и Никарагуа, где доминируют коммунисты... стали основанием для отказа в разрешении на жительство в США». Видимо, так в Соединенных Штатах понимают свободу слова...

ИТАЛИЯ

Есть в своде итальянских законов и такой — он носит номер 903, — который запрещает всякую дискриминацию на основании пола. Но закон законом, а как обстоит дело на практике? А так, что предприниматели всеми правдами и неправдами стремятся не брать женщин на работу. Приведем пример. В области Эмилия-Романья фирма сообщила на биржу труда, что ей на кирпичный завод требуется кочегар для работы в ночное время. Были даже расписаны тяжелые условия труда, что позволило принять на это место мужчину, игнорируя длинную очередь претендентов, первым из которых была женщина. И лишь позже обнаружилось, что работать надо только днем и вовсе не кочегаром. На владельца подали жалобу, но проку от этого никакого не было. Вот получается, что закон есть, а выполнять его не спешат.

ПЯТЬ рассказов

Андрей ПОЗДНЯЕВ

О ВОЙНЕ

Иное полотно с виду вроде и неприметное. В нем нет каких-то живописных изысков, вычурных композиционных построений. Все предельно ясно и просто. А между тем волнует оно тебя, берет за душу. К таким полотнам я бы отнес и картину заслуженного художника РСФСР В. Куделькина «9 Мая».

Впервые я увидел ее в каталоге художественной выставки «Большая Волга», которая проходила в Чебоксарах в канун 40-летия Великой Победы. Черно-белая репродукция не могла, конечно, передать ни всей яркости праздничных красок, ни теплого солнечного света, заливавшего холст. Об этом можно было лишь догадываться. Безусловно, чувствовалась рука опытного художника. Но сдержанная и строгая манера его письма была явно не рассчитана на какие-то внешние эффекты.

Почему же тогда я все пристальнее всматривался в эту картину? Чего искал в ней? Чем так тронула она меня?

Искренностью своей и неподдельной добротой? Или все дело в лицах женщин, изображенных на портрете? Сразу же возникло ощущение, будто каждую из них я знаю очень давно, не раз встречался с ними. Но где, когда?..

В конце концов я позвонил в Казань Виктору Ивановичу Куделькину.

— Мне действительно хотелось создать в этом полотне как бы обобщенный образ своего поколения. Показать простых русских женщин, прошедших через испытания и тяготы войны. Я ведь и сам воевал.— Художник помолчал немного и продолжил:— Но это не вымышленные, а вполне реальные люди. Все они живут в городе Куйбышеве Татарской АССР. Вам обязательно надо познакомиться с этими женщинами. Помяните мое слово, не пожалеете...

Я последовал совету Виктора Ивановича и отправился в небольшой городок, что расположен примерно в ста километрах к югу от Казани, на берегу Куйбышевского водохранилища. Жителей в этом районном центре не более десяти тысяч человек, все знают друг друга в лицо, поэтому отыскать героинь Куделькина не составляло особого труда.

Прежде всего я, конечно, поин-

тересовался, понравилась ли им картина, на которой запечатлел их художник. «Какая именно?» — спросили, в свою очередь, меня.

И тут выяснилось, что в Куйбышевском Дворце культуры хранится еще один, первый вариант этого группового портрета. Куделькин изобразил своих героинь в тот момент, когда они читали вместе письма военных лет и разглядывали старые фронтовые фотографии.

Прямо скажем, картина не удалась. Женщины хоть и объединены на полотне «сюжетным ходом», но находятся в каких-то неестественных позах, выглядят скованными. Это почувствовал и сам художник. Второй вариант портрета он стал делать совсем по-иному — попросту усадил своих героинь за самовар и попросил рассказать о самых памятных эпизодах их фронтовых биографий. И женщины тут же преобразились, в каждой обнаружилась индивидуальность, свой характер. Все они вдруг ожили на полотне, заговорили...

Мушарафа НИЗАМУТДИНОВА:

— На всю жизнь запомнила 12 января 1943 года. Именно в этот день начался прорыв блокады Ленинграда. Нашей части было поручено занять одну из высот неподалеку от Синявина. Сколько часов длилось то сражение, не берусь сказать. Время словно остановилось тогда. Сильный мороз был, руки буквально коченели. Ужасно хотелось есть и спать. Но отовсюду слышались стоны, надо было снова и снова выносить раненых с поля боя...

Много наших ребят покалечило тогда, многие навсегда остались лежать у той высоты. Но мы все же отбили ее у фрицев. Потом несколько месяцев сами держали там оборону.

В одном из боев, помню, был тяжело ранен капитан Завитаев. В тот момент я как раз находилась неподалеку. Подхватила его, потащила поближе к дороге в надежде поймать машину. Вскоре и впрямь подвернулся грузовик, который довез нас до госпиталя. Хирург осмотрел капитана и говорит, что его надо сейчас же оперировать, но прежде необходимо переливание крови сделать. А нужной группы крови в госпитале и нет. Выход один — что есть духу мчаться в медсанбат дивизии.

Не стану рассказывать, с какими приключениями добиралась я туда: медсанбат находился почти у самой

линии фронта. Скажу лишь, что два литра крови, которая нужна была для переливания, я раздобыла и вовремя доставила в госпиталь. Капитан Завитаев остался в живых...

Уже вернувшись из Куйбышева в Москву, я встретился с Василием Мироновичем Завитаевым. Инвалид войны, он уже давно вышел на пенсию, живет сейчас вместе с женой и дочерью в подмосковном городе Томилино.

— Катя Низамутдинова?.. — обрадовался Завитаев, когда я показал ему фотографию портрета. — Неужели это она?..

— Почему Катя? — поправил я его. — Мушарафа.

— Ну да, конечно же. Мушарафа, — улыбался Василий Миронович сквозь слезы. — Только она сама просила нас называть ее Катей. Так проще, говорит... Вы ведь знаете, наверное, что она спасла мне жизнь?..

Я молча кивнул.

— Такая славная девушка, — продолжал он. — Ее все в дивизии любили как дочку родную. Она при штабе у нас служила. И на машинке пишущей строчила, и на лошади верхом скакала — пакеты секретные доставляла. Но чаще за медсестру была...

Он разволновался, потянулся к пузырьку с лекарством. Потом взял себя в руки, стал говорить спокойнее:

— Мы регулярно переписываемся, я в курсе всех ее дел. Знаю, что много лет она была секретарем райисполкома, награждена медалью «За трудовое отличие». Я никогда не сомневался в ней, не случайно в сорок четвертом дал ей рекомендацию в партию...

Василий Миронович снова попросил у меня фотографию, долго разглядывал ее и затем сказал:

— Не верится как-то, что Катя уже на пенсии... А это кто же — подруги ее?..

Тамара ТИХОНОВА:

— Полевая кухня моя прошла вместе с 1134-м стрелковым полком сотни километров — от освобожденного Смоленска до западных границ страны. Случалось, готовить мне приходилось прямо на ходу. Дорогу, по которой мы двигались, обстреливал с воздуха неприятель, а я... щи солю. Иначе нельзя: вкусная пища — первое дело для бойца.

Однажды под Брянском три дня мои ребята просидели в окопах голодными. Враг под обстрелом их держал. Пришлось самой к ним по-пластунски добираться, перед собой толкала термос с кашей.

По правде сказать, я и не думала, что за этот «обед» меня наградят потом медалью «За боевые заслуги»...

Жаль, что мало довелось мне повоевать. В январе сорок четвертого ранило под Оршей. Когда уложили меня на розвальни и повезли в госпиталь, я почти не ощущала боли. Странное дело: вдруг вспомнила, как летом, когда была передышка между боями, мы устроили на опушке леса танцы под баян и гитару. Кроме меня, в полку было еще три девушки-санинструктора. Ребята по очереди приглашали нас. Чаще других я танцевала с разведчиком Геней Болкисевым...

Уже когда в госпитале лежала, получила от него письмо. Гена писал, что каждый день вспоминает меня, мечтает, как после войны пойдём мы с ним на танцплощадку в его родном городе Перми. Тогда он еще не знал, что мне сделали серьезную операцию ноги и что в родной полк вернуться мне уже не суждено...

Как неожиданно порой перекликаются фронтовые судьбы людей! Тамару Александровну Тихонову ранило под Оршей в начале сорок четвертого года. Именно в это время там же участвовал в боях и будущий художник лейтенант Виктор Куделькин.

Спустя несколько месяцев рота связистов, которой командовал Куделькин, находилась уже на территории Польши. Мог ли он предполагать тогда, что через сорок лет ему будет позировать женщина, которая летом 1944 года так же, как и он, воевала в Польше, и тоже в войсках связи...

Надежда ЛИФАНТЬЕВА:

— Помню, в одном из польских селений мы не увидели жителей ни на улицах, ни в домах. Это было неприлично: поляки, как правило, встречали нас радушно, помогали наводить дороги и мосты. А здесь вдруг все до единого попрятались в костел. Как выяснилось позже, неподалеку в лесу отсиживались недобитые гитлеровцы, которые не теряли надежды при удобном случае пробиться через окружение. Более того, несколько переодетых в гражданскую одежду фашистов находились в костеле среди местных жителей, угрожая им оружием.

Обо всем этом мы, к сожалению, не знали тогда. Думали лишь о том, чтобы к приходу в село главных сил успеть наладить, как положено, связь.

Ровно в полночь я заступила на дежурство, и почти сразу же началась стрельба. Какое-то время раздавались звонки, я выполняла свою обычную работу, а потом коммутировал наглухо замолчал. Пальба между тем усиливалась. Я находилась в доме одна и потому не знала, что происходит на улице. В томительном неведе-

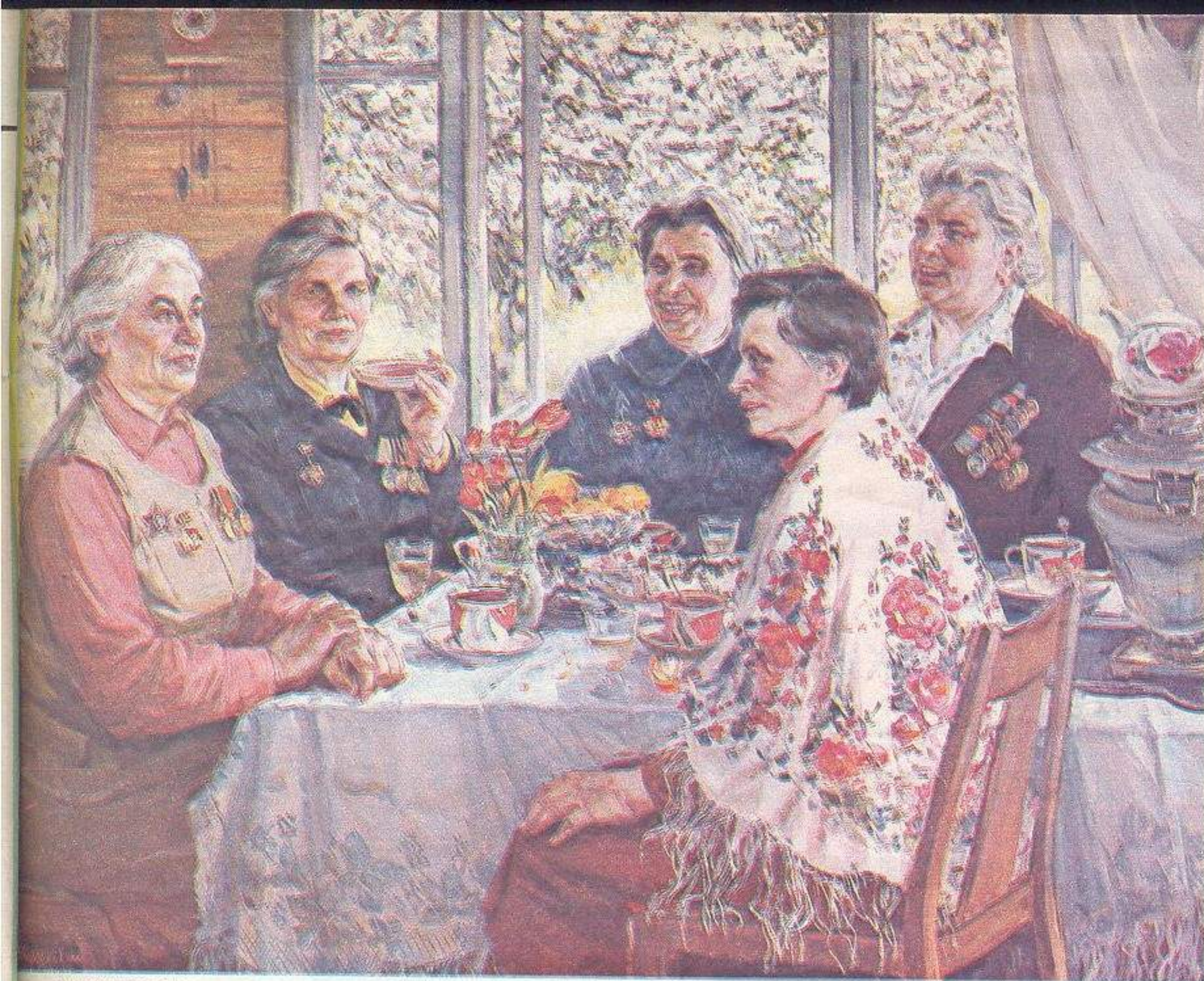

В. КУДЕЛЬКИН «9 Мая». Групповой портрет женщин—ветеранов войны (слева направо): Н. Лифантьева, Т. Тихонова, А. Бусыгина, М. Низамутдинова, Н. Гурьянова

нии прошло уже около двух часов. Не знаю, чем бы закончилось для меня то дежурство, если бы в дом случайно не заглянул один из наших офицеров. «Ты что здесь прохлаждаешься! — закричал он на меня. — Разве тебе не дали приказа отступить?! Сейчас здесь будут фашисты!»

Каким-то чудом мы успели с ним вскочить в уже отъезжавшую машину и благополучно выбрались из села. К утру, впрочем, вместе с подоспевшим подкреплением мы вновь вошли в него.

Командованию было доложено, что я мужественно вела себя в сложной обстановке. Вспомнили и о других моих заслугах. Словом, вскоре меня наградили орденом Красной Звезды...

Когда после войны снова вернулась на почту в родном Куйбышеве, то первое время на работу с орденом ходила. Пусть, думаю, все знают, что и мы, телефонистки, не лыком шиты, что и нам во время войны боевые награды вручали.

На портрете В. Куделькина они рядом — Нина Викторовна Гурьянова и Анастасия Петровна Бусыгина. Рядом были они и во время войны: обе защищали Москву.

Нина ГУРЬЯНОВА:

— Я была стрелком-лаборантом. Мы заряжали противотанковые бомбы, которые подцепляли затем к тяжелым бомбардировщикам дальнего действия. Бомбы эти были самого разного веса — от пяти до пятисот и даже тысячи килограммов. Взрыватели же были очень маленькие. Установка их требовала повышенного вни-

мания, особой чуткости пальцев, ну и, конечно, определенных навыков.

Поначалу я служила в составе 102-го авиационного полка, который размещался неподалеку от Москвы, на одном из аэродромов. Работали прямо на улице. Особенно сурово приходилось зимой. Металл на морозе обжигал руки, но работа не прекращалась ни днем, ни ночью...

С февраля сорок четвертого нас перевели в 859-ю мастерскую по сборке и снаряжению авиабомб. Радовались, что хоть крыша над головой появилась...

Война близилась к концу, но заказы от авиаторов не уменьшались. Фронту требовались все новые бомбы.

7 января 1945 года был мой день рождения. Мне исполнился 21 год. Утром, когда шли на работу, договаривались с девчатами, как будем отмечать эту дату. В тот день командир роты поставил меня на проверку взрывателей. Работала я в специальной комнате, находившейся в торце мастерской. Работала одна. Около десяти часов утра в основном цехе раздался оглушительный грохот. «Взрыв!» — я только успела это подумать, как последовал сильный удар, и я потеряла сознание.

Очнулась спустя... 15 суток. Врач сказал, что у меня ранение в голову и тяжелая контузия, и добавил: «Будь довольна, что осталась в живых. Тебя хоть удалось откопать из-под земли, а других...»

Уже позже узнала я, что из двухсот девушек, работавших в нашей мастерской, уцелело лишь несколько человек. Причины взрыва выяснить так и не удалось. То ли он произошел по чьей-то халатности или неосторожности, то ли это была диверсия...

На улице мне разрешили выйти

лишь спустя несколько месяцев. Кружилась голова, всюю пахло весной...

Контузия и по сей день дает о себе знать. Но Нина Викторовна бодрится:

— Сейчас-то что! Сейчас я на пенсии... Вот раньше головные боли действительно мешали в работе.

Без малого сорок лет Гурьянова учительствовала. В последние годы была директором школы. На педагогическом поприще нашла себя после войны и Анастасия Петровна Бусыгина. Сначала работала в детском саду, затем — воспитателем в детском доме. И сегодня, хоть и вправе уйти на заслуженный отдых, не мыслит себя без детей — работает библиотекарем в музыкальной школе.

Анастасия БУСЫГИНА:

— Когда ребяташки спрашивают меня, что я делала во время войны, я с гордостью говорю им: «Была аэростатчицей».

Каждый вечер, как только начинало темнеть, над крышами столичных домов одновременно поднимались сотни огромных серебристых баллонов, наполненных газом. Словно фантастические рыбы, всплывали они ввысь, вытягивая за собой в поднебесье тонкие стальные тросы, которые создавали над городом непроходимую для вражеских самолетов сеть.

А по утрам все расчеты аэростатчиков двигались в одном направлении — к месту, где газгольдеры заправлялись водородом. Потом через всю Москву возвращались обратно, к своим «точкам». Иной раз дорога за-

нимала 5—6 часов. Едва успевали передохнуть, как уже надо было «сдавать» аэростат в небо. А ночью по очереди дежурили у лебедки...

В 44-м году вражеские налеты на Москву прекратились, но мы по-прежнему должны были находиться в состоянии полной боевой готовности. Помню, в канун ноябрьских праздников к нашей «точке», она находилась тогда в районе Хорошевского шоссе, подъехала «эмка», из которой вышел генерал-майор. Как командир расчета, я направилась к нему навстречу. Откозыряла и прошу предъявить документы. Он протянул свое удостоверение. Читаю и чувствую, что начинаю холодеть: передо мной заместитель командующего 1-го корпуса ПВО. Генерал-майор приказывает выстроить расчет. А у меня половина девчат в баню пошла мыться накануне праздника. Отчитал, конечно. Потом спрашивает: «А где у вас рядовой Лебедева?» «Рядовой Лебедева... — докладываю, — пошла за водой для обеда». А генерал, оказывается, встретил нашу Грушу Лебедеву с коромыслом и ведрами еще по дороге. Та неопытная была, только из пополнения, всю «информацию» о нашем расчете ему и выложила... Короче, получили мы тогда по первое число. После этого случая уже до конца войны не теряли бдительность.

В июне сорок пятого стали прощаться со своим аэростатом. И вдруг распоряжение: 24-го числа приготовить аэростат к «сдаче». Сердце так и упало: неужто, думаем, снова война? Потом узнали, что в честь парада Победы решено запустить в небо над Москвой аэростаты с подвешенными к ним ракетницами. Так мне посчастливилось салютовать Великой Победе...

С Анастасией Петровной Бусыгиной я виделся за несколько часов до отъезда из Куйбышева. Во Дворце культуры проходило заседание совета Клуба ветеранов войны.

— Вот решили, что нечего нам у печек своих рассиживать, улынулась Анастасия Петровна. — В стране сейчас дел невпроворот, и мы, чем сможем, поможем. Хотя бы в работе с молодежью. Вон нас сколько еще! — Она выразительно кивнула в сторону своих земляков, пожилых мужчин и женщин, которые, несмотря на будничность дня, были одеты по-праздничному и не забыли про свои фронтовые награды.

«Вон нас сколько еще!» — эти слова Бусыгиной невольно напомнили мне цифры, которые назвал райвоенком. В годы войны Куйбышевским райвоенкоматом было направлено на фронт 236 женщин. Не вернулось с войны 138. Сегодня на учете состоит 39 женщин-ветеранов.

Пятерых из них вы видите на картине Виктора Ивановича Куделькина. Они сидят в комнате, окна которой широко распахнуты в весенний майский сад.

Пусть же долгие годы цветут в этом саду яблони, щедро даря людям свои плоды. Цветут под мирным небом.

Семейная игротекка

ДЕНЬ РОЖДЕНИЯ МАКСИМКИ

Недавно нас с дочкой пригласили на день рождения ее одноклассника. Максимки Судакова. Я думала: посидим, как обычно, за столом, вкусно поедим, поговорим, а ребята пусть сами развлекаются. Но этот праздник был совсем непохож на другие. Поели, конечно, чаю попили, а потом стол сдвинули к стене — и началась «программа». Максимка с помощью сестренки Насти и папы разрезал две разные открытки с таким расчетом, чтобы на каждого из присутствующих пришлось по кусочку. Получилось 14 разноцветных уголков. Их тщательно перемешали, предложили всем — взрослым и детям — взять по уголку и сложить открытку — кто быстрее? После недолгой веселой кутерьмы сложились две открытки, а вместе с ними и две команды. Выбрали капитанов команд: Максимкиных папу и маму.

Следующий этап — рисование: какая команда быстрее изобразит кошку. Капитаны получили по листу бумаги, по карандашу и кухонному табурету вместо столиков. Прозвучала команда:

— Начали!

Капитаны быстро нарисовали по кошачьему туловищу, вскочив со стульев, передали карандаш следующим членам команды. Те, пририсовав по круглой голове, передали карандаши третьим и т. д. Первой справилась с заданием команда папы: он выхватил из-под карандаша Антона рисунок и закричал:

— Готово! Мы выиграли!

Команда мамы опоздала всего на несколько секунд. Однако, когда сравнили рисунки, выяснилось, что у папиной кошки не хватает одного уха. И, кроме того, по общему мнению, она больше походила на собаку. Поэтому победу присудили команде мамы.

Следующее задание было сложнее: кошку надо было нарисовать вслепую, с завязанными глазами. Нарисовали одновременно, но оказалось, что у папиной кошки на этот раз три уха! А у маминой хвост почему-то торчал из головы и одна лапка съехала в нижний угол листа. Папа задумчиво сказал, что эта кошка вовсе не кошка, а набор кошачьих запчастей, его кошка с тремя ушками все-таки лучше, и предложил присудить победу его команде. Мама обиделась и сказа-

ла, что папа жульничал и, когда рисовал, подглядывал из-под повязки. Немного посоветовавшись, команда папы великодушно уступила первенство команде мамы.

Затем устроили театр-лотерею. Каждый нарисовал по секрету от других на листочке предмет: телефон, чайник, собаку, гуся... Листочки свернули трубочками, сложили в шапку и встряхнули. Каждый вытянул поочередно по трубочке. Задание: жестами и мимикой изобразить то, что на рисунке. Остальные отгадывали — что это? Лучшему артисту тут же вручили лотерейный билет.

А потом все побежали во двор и допоздна играли в лапту и пятнашки, пускали бумажных змеев. Соседские ребятки к нам присоединились — то-то было весело!

Когда возвращались домой, дочка сказала: «Мама, давай на мой день рождения придумаем еще интереснее!» «Давай!» — сказала я, а сама подумала: да, теперь одними пирогами не обойтись, придется готовиться заранее и всерьез. И решила: надо посоветоваться с другими мамами, папами, бабушками на страницах нашего журнала.

г. Челябинск. Р. ФИЛОЗОВА.

От редакции.

А что, неплохая идея! Если в вашей семье существуют какие-то добрые традиции досуга, есть «фирменные» игры, в которые вы играете всей семьей, с друзьями, соседями, поделитесь с нами. А может, рядом живет семья с такими традициями или добрый и славный «заводила», чьего появления во дворе с нетерпением ждут обитатели дома? Давайте заведем в «Работнице» семейную игротекку, копилку, куда по крупицам будем собирать драгоценный опыт, чтобы праздники, встречи Нового года, свадьбы да и просто свободные вечера в кругу семьи проходили так же весело, как день рождения Максимки.

На конверте помечайте: «Семейная игротекка». Лучшие ваши предложения мы опубликуем на страницах журнала.

КУБА:

«Море и солнце» — так могла бы называться коллекция моделей одежды, которую показало москвичам торговое объединение Республики Куба «Контекс».

Ослепительный белый цвет, сочный синий и обжигающий желтый, сдержанный коричневый и натуральный зеленый — невозможно выделить в коллекции какой-то один модный цвет — все краски природы оказались одинаково важными для кубинских художников-модельеров.

На показе мы увидели много разнообразной одежды для отдыха, особенно у моря. Вещи эти чрезвычайно живописны и эффектны, в них отчетливо просматриваются традиции народного костюма. Были в кол-

лекции и строгие, деловые вещи — одежда для работы и улицы, и она отличалась четко выделенными утилитарными современными формами, разнообразными приемами оформления.

Вечерние и праздничные туалеты богато декорированы: художники умело используют для отделки макраме, вышивку самой разнообразной техники, а также кружева, выполненные крючком из хлопчатобумажных ниток.

Специалисты, присутствовавшие на показе, были единодушны в своей оценке: кубинские художники подарили нам праздник. Впрочем, вы и сами можете убедиться в этом, посмотрев на фотографии, помещенные на этой странице.

Людия ОРЛОВА



more



И СОЛНИЦЕ





**ИВАНКА
АНТОНОВА:**

«МОЙ СЫН НЕВИНОВЕН»

Фото Марии Таневой

Сергей Антонов на свободе! Три с лишним года томился он в тюрьме и под арестом, десять месяцев длился судебный процесс. И все ради того, чтобы доказать недоказуемое: приписать «международному коммунизму», Советскому Союзу и Болгарии вину за покушение на главу римско-католической церкви Иоанна Павла II. Между тем с самого начала было ясно, что нет никаких оснований для предъявления подобных обвинений. Теперь Сергея Антонова освободили «за недостаточностью доказательств», а не за отсутствием вины, как того требует истина. Однако истину, что Антонов непричастен к покушению на папу римского, утаить не удалось.

Огромную роль в окончательном решении суда сыграло то, что к судьбе оклеветанного болгарского гражданина все эти годы было приковано внимание многих сотен тысяч честных людей всех стран. Их активные меры помогли разоблачить тайный сговор вокруг процесса «по делу Антонова». Вот почему его освобождение стало не только торжеством правды, но и торжеством международной солидарности в борьбе за права человека.

По просьбе журнала «Работница» корреспондент редакции журнала «Болгарская женщина» Катя Йончева встретила с матерью Сергея Антонова.

Найти дом Антоновых оказалось проще простого: все в округе их хорошо знают. Встретила меня сама хозяйка, Иванка Антонова. В комнате фотографии Сергея — ребенок, школьник, мужчина, в кругу семьи, а вот он в наручниках, когда итальянские карабинеры ведут его в зал суда.

Естественно, речь сразу же заходит о сыне. Она рассказывает: «С детства Сергей был добрым, внимательным к людям. Все соседи его помнят как добродушного, способного мальчика. Когда узнала, что сына арестовали итальянские власти, сначала не поверила — все во мне оборвалось. Как могла случиться такая несправедливость? Разболелась от горя... Что сделать, чтобы помочь ему? Из того, как судебный следователь И. Мартелла подтасовывал факты, стало ясно: предварительно была подготовлена небылица о «болгарском следе». Покушение на папу Иоанна Павла II задумали превратить в политическое обвинение против социализма.

Всем, кто следил за процессом в Риме, ясно, что мой сын ничего общего не имеет с покушением и

томить его три года за решеткой — настоящее преступление. Когда я ездила на встречу с ним в Рим, простые люди, грузчики на аэродроме, узнав, что я мать Сергея, сердечно приветствовали меня. Люди из многих стран писали и ему, и мне, и его семье. Вот посмотрите, сколько писем получила я из Советского Союза. Женщины, матери, вынесшие страдания тягчайших лет Великой Отечественной войны, подбадривают меня как сестры, выражают свою поддержку и солидарность с Сережей. Поддержка честных людей придавала мне силы. И я старалась, когда встречалась с сыном, сдерживать свои слезы. Не хотела, чтобы он видел меня слабой. Ему с лихвой хватило психологических нагрузок, которым его подвергали. Мечтала о дне, когда освободят моего мальчика, представляла, как входит он в дом и садится вон там, в своей комнате. В Риме он непрерывно расспрашивал меня о доме, о Софии, о друзьях... Я только о Сереже рассказываю, а то, что происходило в Риме эти годы, думаю, все из газет знают. Все три тягостных года верила, убеждена была, что Сергей невиновен, что скоро вернется домой... Благодарю всех, кто нашел добрые слова утешения, за поддержку. Без нее труднее было бы выдержать эти испытания».

Спрашивают — отвечаем

«Я вступила в садоводческое товарищество. Естественно, расходов прибавилось. Слышала, что садоводам предоставляется долгосрочная ссуда на приобретение домика и благоустройство участка. Хотелось бы узнать подробнее, на каких условиях она выдается, каков размер и сроки выплаты?»

Г. Косульникова

г. Ленинград.

Ответить на это письмо мы попросили начальника отдела долгосрочного кредитования индивидуального жилищного строительства Правления Госбанка СССР Виктора Михайловича Саутенкова.

— Согласно постановлению ЦК КПСС и Совета Министров СССР от 8 января 1981 года «О дополнительных мерах по увеличению производства сельскохозяйственной продукции в личных подсобных хозяйствах граждан» учреждения Госбанка предоставляют членам садоводческих товариществ долгосрочный кредит до трех тысяч рублей на приобретение или строительство садовых домиков и других построек, на благоустройство участков: проведение мелиоративных работ, электрификацию, водоснабжение и т. д.

Для оформления кредита по месту работы нужно написать заявление о выдаче ссуды, обязательство на ее погашение, справку о том, что заемщик является членом садоводческого товарищества. Рабочим и служащимхозрасчетных предприятий и организаций ссуды на указанные цели выдаются этими предприятиями, а бюджетных — под личные обязательства заемщиков.

Пенсионеры — члены садоводческих товариществ тоже могут получить кредит под личные обязательства через учреждения Госбанка по месту жительства. Помимо указанных выше документов, они должны представить справку органов соцобеспечения или военкоматов о размере пенсии, а для гарантии своевременного погашения кредита — поручительство одного или нескольких трудоспособных членов его семьи.

По желанию заемщика ссуда может быть выдана как наличными деньгами, так и путем оплаты в безналичном порядке счетов торговых, строительных, транспортных организаций.

Получив кредит, владельцы садовых участков обязаны помнить, что ссуда эта выдается строго по целевому назначению и должна быть использована в установленные садоводческим товариществом сроки освоения земельных участков. Если же владелец не придерживается этих сроков, самовольно возводит постройки, не предусмотренные проектом, нарушает размеры садовых домиков и т. д., то учреждение Госбанка может взыскать ссуду досрочно, причем с начислением больших процентов годовых — от трех до двенадцати вместо обычных 0,5 процента.

Контроль за соблюдением проектно-сметной дисциплины, сроков освоения участков, за целевым и рациональным использованием ссуд осуществляют предприятия, организации, при которых созданы садоводческие товарищества, и правления этих товариществ.

Предприятия и индивидуальные застройщики обязаны ежегодно не позднее 15 декабря представлять учреждению Госбанка отчет о расходовании выделенных средств.

Кредит выдается на двенадцать лет. Срок первого платежа по ссуде наступает через два года после ее получения. Потом задолженность погашается ежемесячно через кассы предприятий, организаций, учреждения Госбанка или переводом по почте, через сберкассу. По желанию заемщик может просить администрацию предприятия удерживать платежи из заработной платы. Возможно и досрочное погашение ссуды.

При перемене заемщиком места работы числящаяся за ним задолженность должна быть полностью выплачена или передана по новому месту работы с переоформлением срочных обязательств. Если же заемщик уходит на пенсию, его обязательства переоформляются учреждением Госбанка по месту жительства.

При выбытии заемщика из садоводческого товарищества правление обязано сообщить тем организациям, которые выдали ссуду, о необходимости ее досрочного погашения.

ПОЧТА «РАБОТНИЦЫ»

Батыр!

КЛУБ ТРЕХ «Н»

Три «Н» — незнакомое, непонятное, невероятное. Приглашаем в наш клуб любознательных, пытливых, эрудитов. Интересоваться в нашем клубе можно чем угодно: почему холодно и когда становится жарко, зачем мокрице столько ног и как вырастает новая голова у садовой улитки, где можно найти малахит и что рассказали следы динозавров.

Ответы — только компетентные. Уважаемых ученых, известных мастеров и мастериц, знаменитых путешественников.

Вступительный взнос в клуб трех «Н» — интересный вопрос. Авторы интереснейших из этих вопросов награждаются призами.

Администратор клуба — Лариса ДРУЗЕНКО.



ЧЕРЕМУХОВЫЕ ХОЛОДА

«Чем объясняется, что в начале мая всегда бывают холодные дни и даже заморозки?» — спрашивает З. Ванина из г. Тамбова.

Читательнице отвечает директор Гидрометцентра СССР А. ВАСИЛЬЕВ.

— Метеорологи такие явления называют возвратом холодов. В народе они известны как «черемуховые холода». В Литве, Белоруссии, на большей части Украины в эти дни термометр показывает минус 2 и даже минус 4, а в Эстонии, Латвии, Центральном и Центрально-Черноземном районах, в Среднем Поволжье ртутный столбик опускается до минус 8 градусов.

Порой набирается до недели неприветливых майских дней. Может быть и несколько таких волн. Они приходят в определенные периоды — в Москве, например, это первая и пятая пятидневки, в северных районах даже июнь может преподнести «сюрприз».

Но только ли май? Вспомним хотя бы минувшую зиму — внезапные похолодания были довольно резкими: на 10—15 и даже 20 градусов за сутки! И опять-таки разве только нынешняя зима отличалась столь неожиданными атаками морозов? Известно, что в народе морозы графики свои имеют и имена: «рождественские», «крещенские», «никольские». Мы их считаем само собой разумеющимися. А вот к маю у нас особые требования: расцветает земля после зимней спячки и весенней распутицы, впереди лето. Мы настраиваемся исключительно на теплые дни.

Если обратимся к чисто физическим процессам, то окажется, что похолодания в мае практически ничем не отличаются от таковых в январе.

В чем же их причины?

Прежде всего в соседстве холодного арктического воздуха. Полгода над Северным полюсом и всей Арктикой длится ночь и океан покрыт мощным слоем льда. В результате воздух не получает тепла ни от солнца, ни от морской воды и сильно выхолаживается. Холодный воздух тяжелее теплого, и он постоянно стремится проникнуть в более южные широты, подобно тому, как зимой он течет в квартиру при открытом окне или форточке. На Восточно-Европейской низменности нет горных хребтов, которые могли бы защитить ее от такого вторжения. Окно открыто настежь! Поэтому удивляться скорее нужно не столько холодным вторжениям вообще, сколько тому, что бывают они сравнительно редко.

Нет защиты — и почему бы в таком случае холоду не проникать к нам постоянно? Мешает зона сильных ветров, дующих с запада. Их барьер — тоже своего рода «горный хребет»: высота зоны до 8—9 километров. Конечно, этот барьер подвижен, он может смещаться, менять конфигурацию. Этими изменениями пользуются холодные массы воздуха, находящиеся севернее. Отступили западные ветры — и вот уже дедушка-Мороз обходит оставленные владения, хозяйничает. Сначала на европейской части, а если обстоятельства позволяют, и дальше идет, через Нижнее Поволжье заглядывает в Казахстан.

При очень сильных заморозках страдают не только парки, скверы и сады, но и холодоустойчивые озимые. Современный прогноз здесь очень важен — и метеорологи постоянно следят за циркуляцией атмосферы, ежедневно с помощью ЭВМ рассчитывают траекторию движения воздуха. В большинстве случаев удается дать прогноз по майским заморозкам заблаговременно, что помогает принять защитные меры.

ГОВОРЯЩИЙ... СЛОН

«Некоторое время назад попала на глаза небольшая информация об одном из слонов наших зоопарков, который умеет говорить. Развивается ли эта способность животного, как ведет себя слон сейчас? Чему научился?»

С. Вершинина

г. Кисловодск.

Да, о слоне Батыре из Карагандинского зоопарка сообщалось в прессе. Тогда ему было тринадцать лет — подростковый для слона возраст, — и его стремление говорить, подражая голосу человека и некоторых животных, можно было объяснить скорее всего баловством игрой. Директор зоопарка Н. Епифановский подчеркнул, что такая игра была для Батыра естественнее, чем для остальных животных — ведь от него отказалась мать-слониха, он воспитывался людьми, привык к звуку их голосов, к тому, что они сопровождали очень приятные события: обеды, ужины, лакомства, ласки и игры. И говорить Батыр научился слова, часто ему повторяемые: «Батыр молодец», «Батыр хороший». По-собачьи лаять тоже не просто так ему довелось: каждый день в зоопарке лай слышит...

Произнося слова, слон закладывает хобот в рот, сплющивает его — и получается звук. Похожий на звук из пустого сосуда, но достаточно ясный. Потому-то, рассказывают, когда заведующая секцией копытных животных Елена Белоусова первая услышала от слона: «Батыр пить», — потрясение было, можно сказать, двойное. Слон не просто несвязно подражал голосу, а будто осознанно говорил, просил пить!

— Конечно, это совсем не осознанная способность Батыра, — сказала нам научный сотрудник зоопарка биолог Елена Зигмундовна Лерентер. — Ходят вот слухи, что записан на пленку диалог Батыра с человеком — такого диалога, разумеется, просто не могло быть. Но запись есть — отдельных слов, ее сделал лектор-экскурсовод А. Погребной.

Не одну ночь пришлось провести возле Батыра, чтобы увековечить его голос. Естественно, он охотнее разговаривает в спокойной обстановке. Или в особенно приятной. Совсем недавно «разговорился» во время экскурсии детишек из детского сада. Словно хотел их особенно порадовать. Любопытно, что дети приняли говорящего слона как должное! Как сказку: весело, с удовольствием, но без всякого удивления...

А вот взрослых Батыр сейчас беспокоит. И в прямом, и в переносном смысле. Слон повзрослел — ему уже шестнадцать, стал агрессивным. И менее разговорчивым. Будучи не в духе или заметив нелюбимого служителя, он даже соседнюю клетку не позволит убрать. Дует, плюется, поливает водой, песком. А ведь совсем недавно, кажется, сам помогал всегда убирать в своей «квартире»: и двери предупредительно открывал, и тяжелые предметы на место ставил...

— Батыру нужна подруга, — поясняет Елена Зигмундовна, — однако пока что мы не имеем возможности «начать сватовство» — новой семье, известно, нужен дом, но средств на пристройку к сегодняшнему загону нам все не выделяют...

И еще одна неприятность у Батыра: он сломал бивень, нужно наложить пломбу. «Зуб», как выразилась Елена Зигмундовна, беспокоит (бивень — это же клык слона). Чтобы оказать эту стоматологическую помощь, Батыра надо усыпить перед операцией. Но переговоры со специальной лабораторией по обезвреживанию животных, которая находится в Москве, явно затянулись...

Мы позвонили в лабораторию, ее директору Амирхану Магомедовичу Амирханову. «Нельзя ли прислать к Батыру специалиста как можно скорее?»

«Думаю, что сумеем», — был ответ...

Татьяна Смертина

ДЕВИЧНИК

Что там, девоньки,
с часами?

Часто маятник стучит.
Платье белое кудрями
Вьется, виснет и дрожит.
И на тумбочке фата,
Непорочна и чиста.
И кольцо огнем

жар-птицы
В алом бархате таится.
А вокруг-то, а вокруг—
Лишь мельканье

девых рук,
Перелив атласных лент,
Вздохи-охи—полусвет.
Да круженье ритму в лад,
Пшениной каши аромат,
И свеченье тихих блузок,
И волненье буйных юбок!

Мы примерим бел-фату
То на эту, то на ту
Голову бедовую,
Русую, веселую...
Хороша, пышна фата,
Тяжелы

жемчужины.
Нам-то, девоньки, когда
Быть-бывать за суженым?
Не отлиты кольца, знать?
Сватать сват не обучён?
И гипюр про нашу статью
В магазин не завезен!
Ну так чья же ты, фата,
Растуманста, чиста?
Для кого припасена?
Для головушки одной:
Для Тамарушки она,
Для Георгиевны родной.

День носи! Носи и два!
Чтоб кружилась голова.
«Чтобы с милым
жить без грусти!
Чтоб дитя
найти в капусте!»

Песни. Танцы. Девий хохот,
Каблучков задорный грохот...
Только что же ты,

подруга,
Не заступишь
в танца вьюгу?!
Да не звякнешь жар-серьгой,
Брови выломив дугой?
Ведь жених-то

люб и мил,
И грядет веселый пир!
Так чего же, так чего ж
Содрогнула плечи дрожь?
Ты под хохот наш застыла
И лицо отворотила
К ледяному стынь-окну
На скользющую луну...

И как будто бы с нее
Ты уже глядишь на нас,
На беспечное житье—
Девий смех
и девий пляс!
Ты—таинственной звезды,
Нимб фаты легонько снят.
Две серьги, как две слезы,
Несрошенные висят...

* * *

Топтун-трава вокруг цветет,
И сходни гнутся шатко...
Куда, куда тебя несет,
Река родная, Вятка!

Твой берег глинист и высок,
А быстрину, все знают,
Сохатье наискосок
Едва переплывают.

Заря повывалит леса,
Уронит в воду пламень.
Туманная падет роса
На бел-горючий камень.

Фотоэтиюд А. Жмулюкина.



Вадим Горюнов

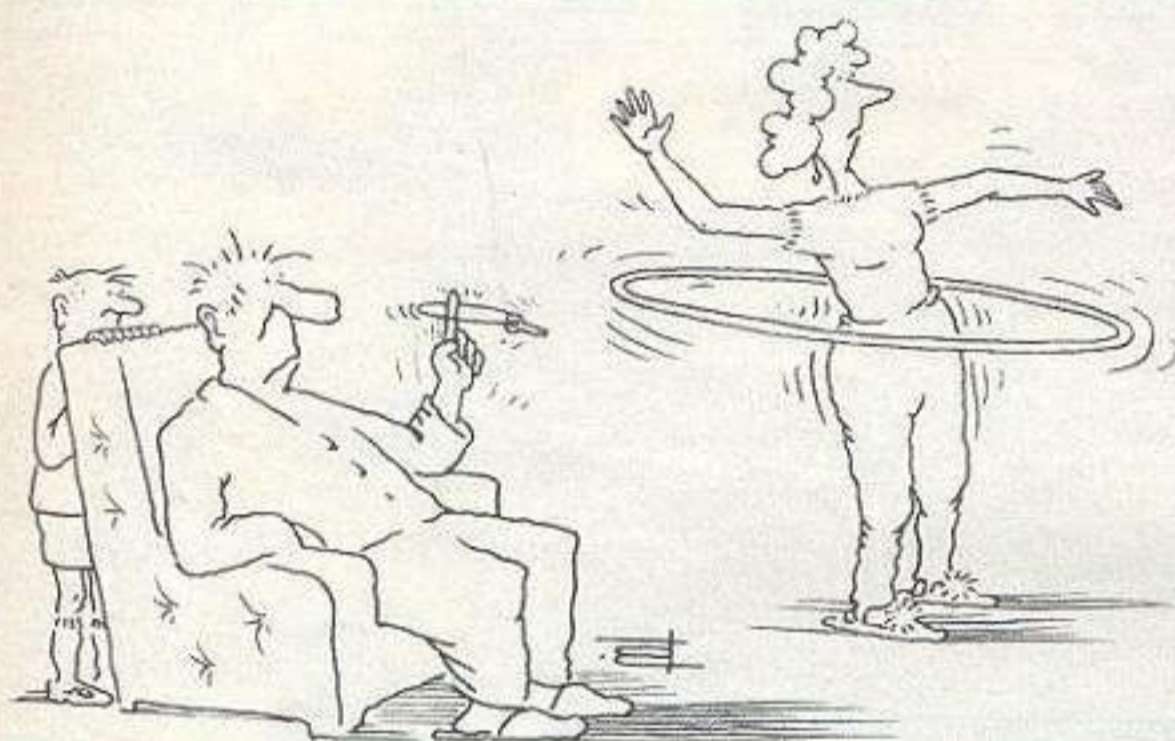

Вадим Горюнов с детства не мечтал о карикатуре. После школы он пошел на завод, потом в армию, из армии—в художественное училище и, наконец,—в торговую рекламу. Вот тут-то все началось. Днем на работе, оформляя витрины магазинов, он еще крепился, но по вечерам его одолевало безудержное веселье. Тогда он брал лист бумаги, карандаш—и ему становилось легче... С тех самых недавних пор сотни карикатур молодого рязанского художника появились в местных и центральных изданиях, а лучшие из них побывали и на международных конкурсах.

Творческое кредо Горюнова—улыбаться вовремя и по делу. Став отцом семейства, Вадим срочно перешел к комплексному освоению новой тематики: теперь он первым делом берется за уют, а уж потом—за карандаш. И, наверное, от этого линия его рисунка становится легче, а улыбка—значительней.

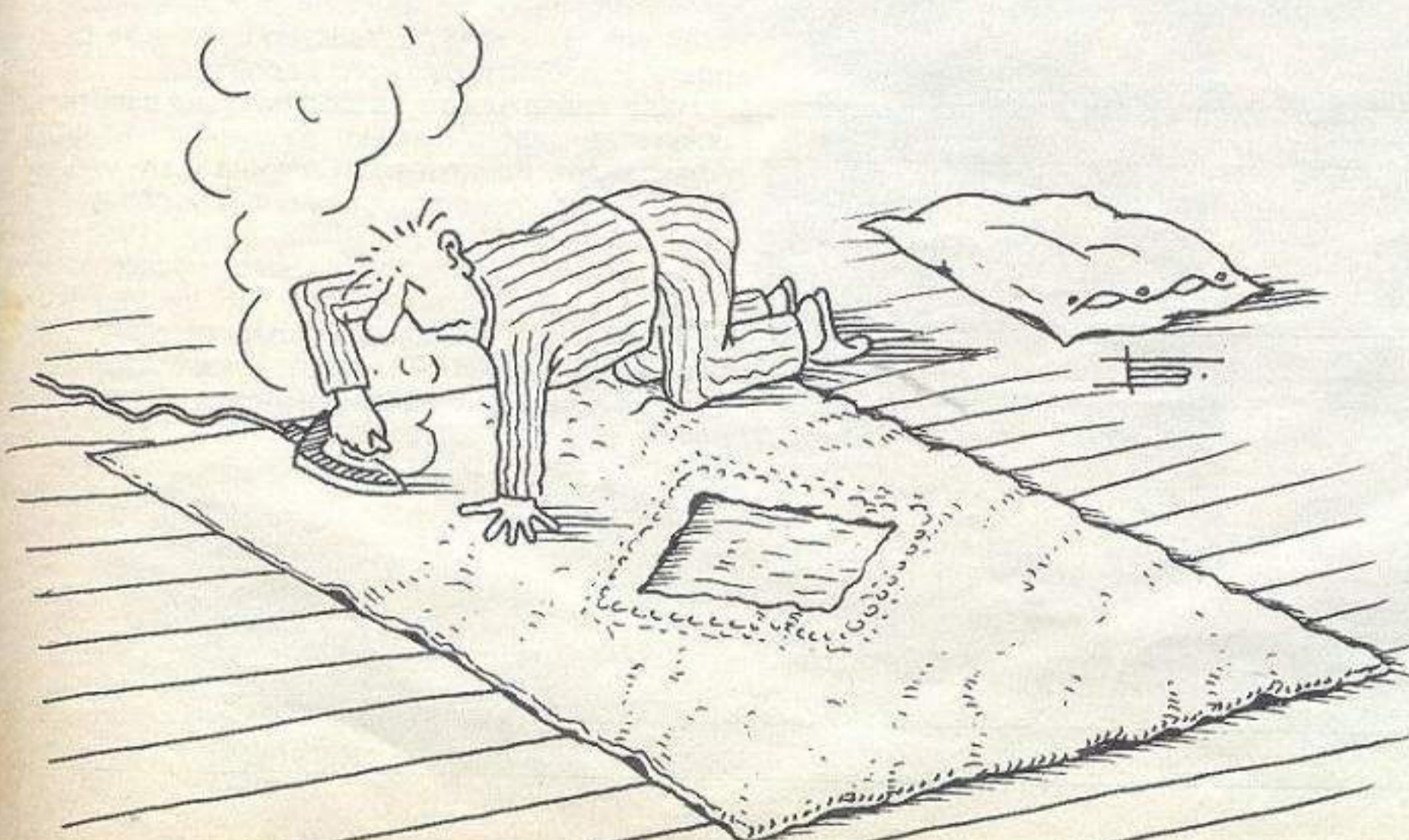

РАБОТНИЦА 5/86

Главный редактор
З. П. КРЫЛОВА.

Редакционная коллегия:

Г. Н. ЖАВОРОНКОВ (отв. секретарь),
В. Ф. ЖУРАВЛЕВА,
Д. Т. КАРАСЕВА,
А. Л. ЛЕВИНА,
Л. А. ЛЕСОВАЯ,
И. В. СКЛЯР,
А. М. СТЕПАНОВ,
Е. П. ТАРАСОВА,
З. Н. ТИМОФЕЕВА (зам.
главного редактора),
Р. А. ЭЛЬДАРОВА.

Главный художник
С. Ю. ВЕРЕТЕННИКОВ.

Художественный редактор
И. Г. ПАНКОВ.
Над оформлением номера
работала
Л. М. ГРИШКИНА.



зав. редакцией	212-20-39.
рабочей жизни	250-11-72;
публицистики и меж-	
дународной жизни	250-44-80;
коммунистического	
воспитания	212-22-03;
литературы и	
искусства	250-12-30;
быта	212-11-07;
науки	212-22-23;
массовой работы	212-23-73;
писем	250-57-38;
«Подружка»	212-22-03;
«Домашний	
калейдоскоп», мода	250-11-93;
художественного	
оформления	212-14-13;

Присланные рукописи, фотографии и рисунки редакция не возвращает.

Сдано в набор 24.03.86.
Подписано к печ. 15.04.86. А 13133.
Формат 60 × 90¹/₈. Глубокая печать.
Усл. печ. л. 6,00. Уч.-изд. л. 9,56.
Усл. кр.-отт. 16,00. Тираж 17 402 000 экз.
(1-й завод: 1—13 022 021 экз.).
Изд. № 1115. Заказ № 2692.
Ордена Ленина
и ордена Октябрьской Революции
типография имени В. И. Ленина
издательства ЦК КПСС «Правда».
125865, ГСП, Москва, А-137,
ул. «Правды», 24.
Адрес редакции:
101458, ГСП, Москва, А-137,
Бумажный пр., 14.



529

АВТОГРАФ ДЛЯ «РАБОТНИЦЫ»

РОДОМ ИЗ ДЕТСТВА

Во время войны Александра Васильевна Сайкина, тогда еще попросту Шура, работала воспитателем в одном из детских садов города Горького. Играла с малышами, учила их петь, рисовать. А после войны, уже будучи взрослой, сама решила всерьез учиться рисованию — поступила в Пензенское художественное училище.

Ей повезло с педагогами: живопись там преподавал талантливый художник, сподвижник и последователь И. Репина, Иван Силович Горюшкин-Сорокопудов, а графику — ученик В. Фаворского, Михаил Емельянович Валукин. Они сразу же подметили в будущей художнице ярко выраженное лирическое начало, ее тяготение к пейзажу и натюрморту, стремление опозитизировать в своих работах самые обыденные для нас предметы и явления.

С особой теплотой и любовью А. Сайкина писала всегда природу родного нижегородского края, лица простых людей, живущих на этой

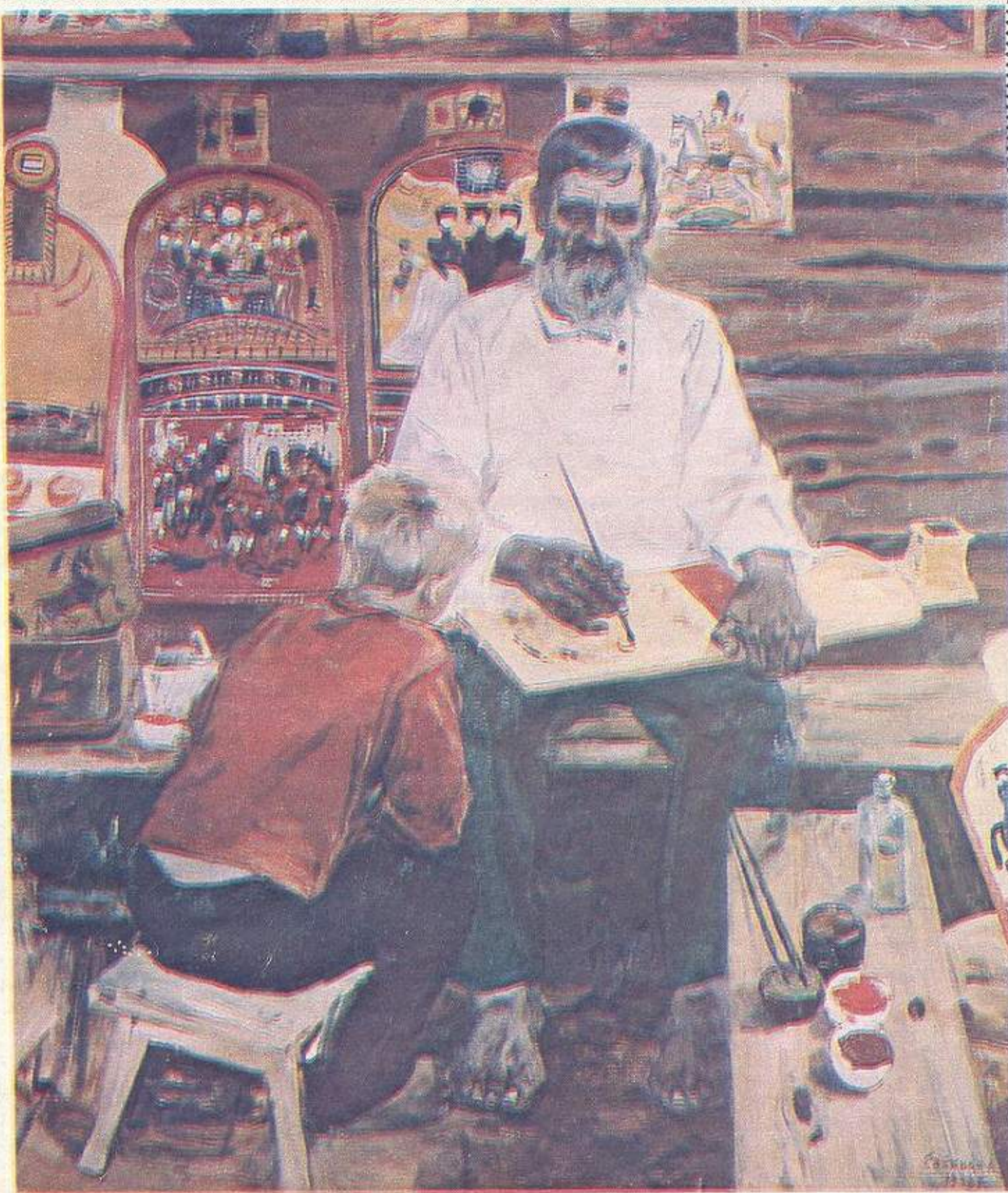

Ксюша.

Мастер Гаврила Поляков.

Полевые цветы.



земле. Пожалуй, одним из лучших ее произведений является жанровое полотно «Мастер Гаврила Поляков», которое мы воспроизводим сегодня. В нем как бы воедино слились все темы, характерные для творчества художницы.

Чувство достоинства, преданности любимому делу ощущается во всем облике пожилого крестьянина. Твердой рукой наносит он узор на прялку и ласково улыбается при этом белоголовому мальчугану, сидящему перед ним. Ему, этому пареньку, оставит он завтра в наследство все умение и мастерство свое, всю щедрость и доброту русского таланта...

Надо сказать, что за долгие годы работы в искусстве заслуженный художник РСФСР Александра Васильевна Сайкина сумела создать целую галерею прекрасных и обаятельных детских образов: «Девчонки» (1961 г.), «Андрюша» (1965 г.), «Юные мушкетеры» (1974 г.), «Детство» (1977 г.)... К числу несомненных удач А. Сайкиной следует отнести и одну из последних ее работ — портрет «Ксюша», на котором художница запечатлела свою внучку.

Л. ДЕНИСОВ

Айрис